



### Radna ploča 1- mjesto

Izrađena iz odležane parene bukovine debljine 4 cm. Radna ploča je obrubljena bambusom. Uključeno je postolje, i dvostruka ladica.

**(Slika je sa priborom, ali je cijena bez kože za radnu ploču, stupa sa ladicama i ojačanja za rad na radnoj ploči)**

Dimenzije: 90x70x90 cm (ŠxDxV)

**Art.broj: 200 011**

### Pribor za sve radne ploče

**Koža za radni stol**, iz ovčije kože, posebno jaka, stražnja strana brušena.

**Art.broj: 200 071**

**Koža za radni stol**, izrađena iz 1A-goveđe kože

**Art.broj: 200 073**

### Ojačanje za radni stol

Brušeni čelik veličine 150x100 mm, uključivo trošak ugradnje

**Art.broj: 200 081**

### Stup sa ladicama

sa 8 ladic dubine 45 cm

**Art.broj: 200 062**

### Stup sa ladicama

sa 3 ladice i 1 vratima, dubine 45 cm

**Art.broj: 200 063**

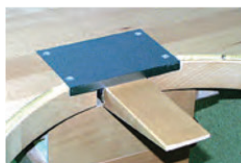

Dalje izvedbe ojačanja vidi stranicu 4



### Specijalne radne ploče prema Vašem zahtjevu !

#### Posebna radna ploča 1 mjesto

Multiplex ploča za uglovanim utorom po obodu, dimenzija 105x70x90 cm, svijetlo sivo lakirano čelično postolje sa ojačanjem za tad i pločom za udaranje podesive visine.

Stup sa tri ladice i jednim vratima, dubine 45 cm.

Bušena ploča lijevo i desno za vješanje alata



#### Posebna radna ploča za 3 mjesta

Nauljena Multiplex ploča s uglovanim utorom po obodu, kabelska kutija sa metalnim pokrovom, dvostruka ladica, 3 ojačanja za rad sa različitim prihvatima za uticanje ili vijlani spoj kugle za graviranje itd. Postolje iz lakiranih čeličnih cijevi.

Dimenzije: 195x126x90 cm



Dalje izvedbe, veličine i oblici mogući na upit. Rado ćemo izraditi odgovarajuću ponudu. Pitajte nas!



**Zlatarski radni stol**

**Povoljna verzija** sa tri ugrađene ladice i ormarićem na desnoj strani. Višeslojna ljepljena radna ploča je debljine 40 mm i lakirana prozirnim lakom. Ugrađeno je metalno ojačanje za rad i biti će isporučeno sa dva drvena klina (jedan rezervni)

Radna površina 1020x530 mm, visina stola 900 mm.

**Art.broj: 200 016**



**Zlatarski radni stol**

**Povoljna verzija** s ormarićem na lijevoj strani i stupom sa 7 ladica na desnoj strani. Višeslojna ljepljena radna ploča je debljine 40 mm i lakirana je prozirnim lakom. Ugrađeno je metalno ojačanje za rad i biti će isporučeno sa dva drvena klina (jedan rezervni)

Radna površina 1230x620 mm, visina stola 900 mm

**Art.broj: 200 017**

**Radni stol**

Ploče dubine 750 mm, debljina 40 mm, Multiplex. Podnožje 80 mm širine, 725 mm dubine, 800 mm visine iz profiliranog zavarenog čeličnog lima lakiranog RAL 5012 - svijetlo plavo. Donja ploča za odlaganje iz Multiplex-a.

Veličina ploče	Art. broj
1250 x 750 mm	200 091
1500 x 750 mm	200 092
1750 x 750 mm	200 093
2000 x 750 mm	200 094
2500 x 750 mm (6 nogu)	200 095

Kutija  
Ø 80 x 100 mm, bijeli lim

**Art.broj: 200 017**

**Radna kutija iz bijelog lima**

sa zatvaranjem, sa 4 uloška  
1 sito i jedna posuda za lemljenje

Dimenzije	Art. broj
200 x 160 x 75 mm	200 091
260 x 280 x 90 mm	200 092



**Metalna radna površina**

Veličina: 100 x 150 mm

Sa vijčanim držačem drvenog klina

**Art.broj: 200 084**



**Metalna radna površina**

Veličina: 100 x 150 mm

Sa zatičnim držačem drvenog klina

**Art.broj: 200 080**



**Metalna radna površina**

Veličina: 125 x 180 mm

Sa zatičnim držačem drvenog klina

**Art.broj: 200 082**



**Drveni klin** za gornje metalne radne površine  
iz tvrdog drva 50 x 20 x 175 mm

**Art.broj: 200 100**

**Drveni klin** za radne plohe bez metalne površine  
iz tvrdog drva 65 x 15 x 175 mm

**Art.broj: 200 101**



**Stolić za lučnu pilu**

Dimenzije: 180 x 63 mm

**Art.broj: 200 102**

**Stega za stolić za lučnu pilu**

Visina 65 mm

**Art.broj: 200 103**



**Četka za radni stol**

Konjska dlaka sa drvenom drškom

Dužina 140 mm

**Art.broj: 200 078**



**Posudica**

Bakreni lim, dužina 150 mm

**Art.broj: 200 075**



**Okrugli magnet**

s ručicom, Ø 32 mm

**Art.broj: 200 077**

## BenchMate Škripac za juvelire

Izvanredno praktična naprava koja omogućava brzo lemljenje, stabilno fasanje i jednostavne reparature. Omogućava efikasan rad kod koga BenchMate koristite za držanje Vaših radnih komada. Svi važni dijelovi su izrađeni iz stabilnog čelika. Ova stabilna konstrukcija čvrsto drži kod Vaših najtežih radova. Jednostavna montaža na stol.

### Isporučuje se u 3 izvedbe opremljenosti:



#### 1. BenchMate Plus

sa BenchMate, šelak-pločom, dvostrukom trećom rukom, s drvenim klinom, pločom za lemljenje, stezačima za lemljenje - širokim, držačem za radni stol - metalnim ojačanjem za rad. Uključen montažni pribor.

**Art.broj: 206 600**



#### 2. BenchMate Deluxe

sa BenchMate, šelak-pločom, većom rukom, s drvenim klinom, stezačima za lemljenje - uskim, stezačima za lemljenje - širokim, držačem za radni stol - metalnim ojačanjem za rad. Uključen montažni pribor.

**Art.broj: 206 601**



#### 3. BenchMate Basic

sa BenchMate, šelak-pločom, držačem za radni stol - metalnim ojačanjem za rad. Uključen montažni pribor.

**Art.broj: 206 602**

### BenchMate - pribor

Za držanje prstena sa unutrašnje strane. Izmjenom plastičnih čahura se prsteni različitih promjera sigurno držati sa unutrašnje strane.

Obrada prstena je moguća bez napora. Koristan pribor za BenchMate.

**Art.broj: 206 610**



## Univerzalni stroj za obradu lima - stroj za rezanje, savijanje i isjecanje



S ovim strojem se mogu ostvariti najfiniji radovi savijanja. Spekter primjene stroja je na puno različitih materijala. Višestrukost primjene je praktično neograničena.  
- odsječci, prednje ploče, profili, ojačanja, izsjecani dijelovi, kućišta, modeli itd.

**Bogati posebni pribor još dodatno** proširuje primjenu. Zatražite iscrpan prospekt.

### Osnovna oprema za oba modela

1 stroj za obradu sa brušenim, zakaljenim okretnim noževima sa četiri rezna brida

1 dvostruka prizma za savijanje iz visokovrijednog vučenog čelika sa podesivim graničnikom, za savijanje

5 žigova za savijanje iz visokovrijednog vučenog čelika (po 1 komad dužine 10, 15, 20, 40 i 200 odnosno 320 mm)

2 vijčane stege iz aluminijskog tlačnog ljeva

3 unutrašnja šesterokutna ključa

1 upute za rad

### **Tehnički podaci sječenje / savijanje**

<b>PROFIFORM</b>	<b>tip 200</b>	<b>tip 300</b>
Korisna širina (mm)	200 mm	320 mm
<b>Najveća debljina materijala (mm)</b>		
mesing, srebro	1,0	1,0
bijeli lim, čelik 37	1,0	1,0
aluminij Al 99,5	1,5	1,5
<b>Artikl broj</b>	<b>204 760</b>	<b>204 761</b>

### **Pogon**

ručna preša preko zubčastog prenosioka

**Pomoću Profiform 200 i Profiform 320 možete obrađivati:**

**metal, plastiku, papir, karton, štampane ploče, folije, furnire i puno toga drugoga.**

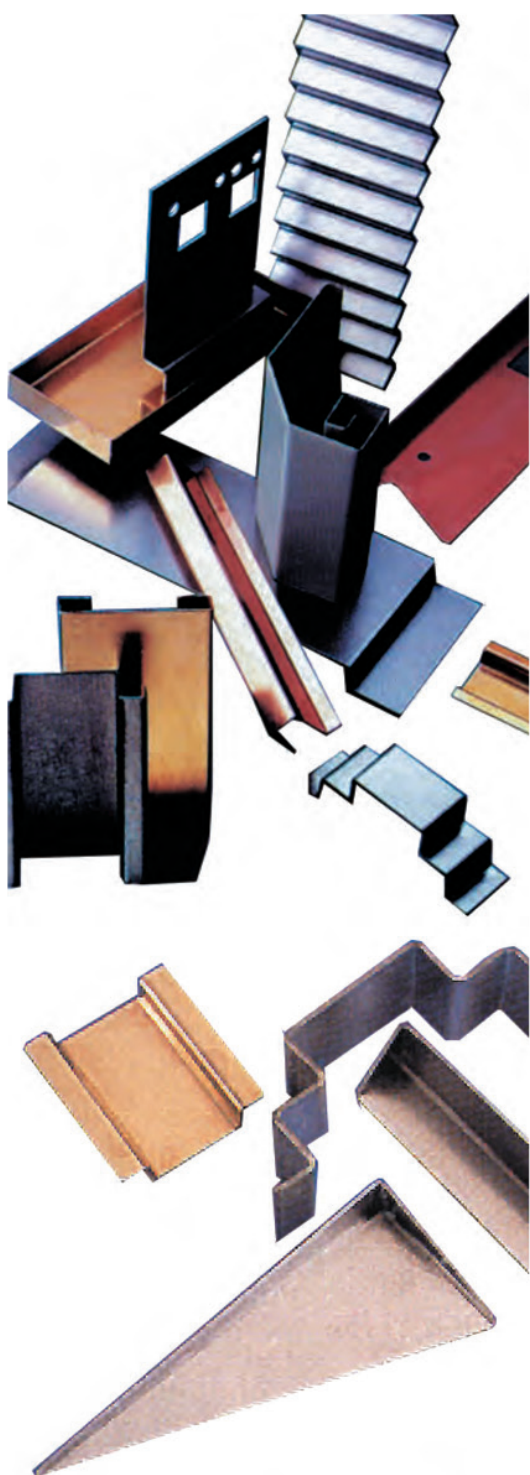



**Model PORSCHE Design**

Priključni napon: 220 V / 50 Hz  
 Oprema: 1 x lampa 11 W  
 Mrežni priključak: kabel 3 metra, šuko utikač  
 Kućište svjetiljke: eloksirani aluminijski profil  
 Nosači svjetiljke: eloksirani aluminijski profil  
 Težina: ca. 1,5 kg  
 Pričvršćenje: Stolni stezač (pribor)  
 Stolni nosač (pribor)  
 Sjenilo: parabolični raster s ogledalom  
**Art.broj: 200 192**



**Model ST 208**

Priključni napon: 220 V / 50 Hz  
 Oprema: 2 x lampa T16 8 W  
 Mrežni priključak: kabel 1,5 metar, šuko utikač  
 Kućište svjetiljke: ABS  
 Nosači svjetiljke: prahom oslojene čelične cijevi  
 Težina: ca. 1,9 kg  
 Pričvršćenje: Prirubnica s navojem  
 Stolni stezač (pribor)  
 Stolni nosač (pribor)  
 Sjenilo: svijetlo sivi akril  
**Art.broj: 200 180**



**Model ST 136**

Priključni napon: 220 V / 50 Hz  
 Oprema: 1 x kompakt lampa TC-L 36 W dnevno svjetlo (5400 K)  
 Mrežni priključak: kabel 3 metra, šuko utikač  
 Kućište svjetiljke: eloksirani aluminijski profil  
 Nosači svjetiljke: prahom oslojene čelične cijevi  
 Težina: ca. 3,8 kg  
 Pričvršćenje: Prirubnica s navojem  
 Stolni stezač (pribor)  
 Sjenilo: metalni svjetlosni raster  
**Art.broj: 200 175**



**Svjetiljka za plemenito kamenje DAZOR**

Sa patentiranim, visokovrijednim, posebno fleksibilnim nosećim ramenima.  
 Može se lako zakretati u svim smjerovima.  
 Dnevno svjetlo iz 2 štedne cijevne lampe (po 15 W)  
 Sa stolnim nosačem.  
 Boja: siva  
**Art.broj: 26 270**



**Preklopna svjetiljka sa dnevnim svjetlom**

Povoljna stolna svjetiljka iz robusne plastike.  
 Boja: crna  
 Visina 270 mm  
 Površina stope 90 x 90 mm  
 Sa lampom - dnevno svjetlo 9 W  
 220 V / 50 Hz  
**Art.broj: 26 265**



**Model RLL 122 T**

Priključni napon 230 V / 50 Hz  
 Opremljena sa 1 x lampa T-R29 22 W  
 Priključni kabel 2,9 m, euro-utikač  
 Kućište plastika  
 Nosači plastika  
 Težina 3,1 kg  
 Pričvršćenje stolni stezač (pribor)  
 Pokrov lampe polikarbonat  
 Leća - dimenzija Ø 120 mm  
 Leća - dioptriya 4  
 Boja svijetlo siva

**Artikl broj: 26300**



**Svjetiljka sa povećalom**

Priključni napon 230 V / 50 Hz  
 Opremljena sa 1 x lampa 22 W  
 Kućište plastika  
 Nosači plastika  
 Težina 3,1 kg  
 Pričvršćenje stolni stezač uključen  
 Pokrov lampe polikarbonat  
 Leća - dimenzija Ø 125 mm  
 Povećanje 2 x  
 Boja svijetlo siva

**Artikl broj: 26310**



**Pribor**

**Natična lupa**

za univerzalne svjetiljke, 8 W, dimenzije: 50 x 100 mm, 4 dioptriye

**Artikl broj: 200 215**



**Lupa**

za univerzalne svjetiljke ST 136 T  
 dimenzije 160 x 105 mm, 3 dioptriye

**Artikl broj: 200 216**



**Stolni stezač**

otvor 0 - 45 mm, boja: crna

**Artikl broj: 200 210**



**Stolno podnožje**

svijetlo sivo, za sve modele sa stopom 60 x 60 mm

**Artikl broj: 200 220**

**Rezervne cijevi za:**

8 W univerzalna - bijelo za model ST 208 N

**Artikl broj: 200 230**

15 W dnevno svjetlo

**Artikl broj: 262 720**

36 W univerzalna - bijelo za model ST 136

**Artikl broj: 200 176**

22 W univerzalna - bijelo za RLL 122

**Artikl broj: 263 010**



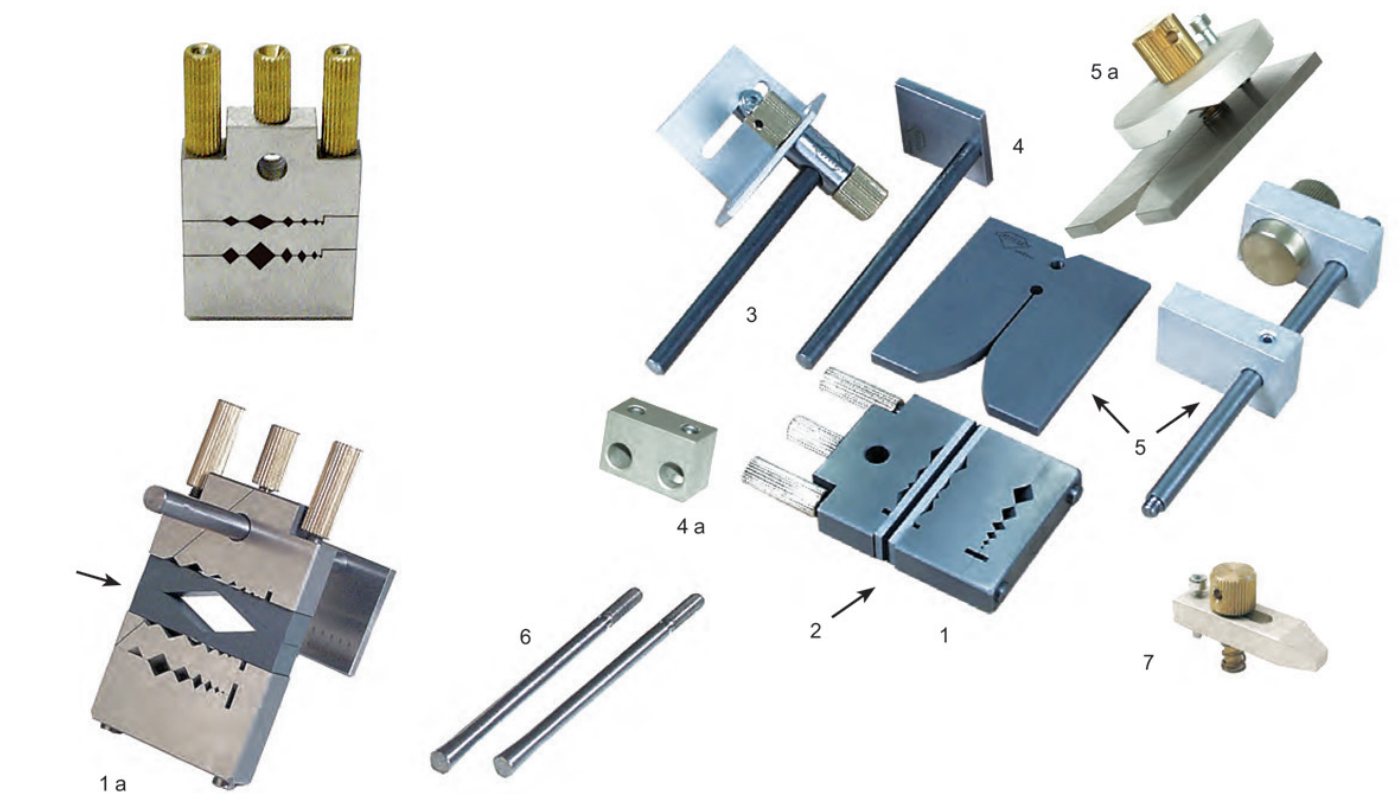

1 vodilica za sječenje profila 70x60x13 mm (standardni kut 90°/ 45°/30°)  
**Art.broj: 202 3830**

1a vodilica za sječenje profila 70x60x13 mm (5 kuteva:90°/67,5°/60°/45°/30°)  
**Art.broj: 202 3836**

1b vodilica za sječenje profila 75x50x12 mm (standardni kut 90°/ 45°)  
**Art.broj: 202 3828**

2 par čeljusti  
**Art.broj: 202 3832**

2a par čeljusti  
**Art.broj: 202 3837**

3 kutni graničnik  
**Art.broj: 202 3831**

4 podužni graničnik  
**Art.broj: 202 3834**

4a adapter za podužni graničnik  
**Art.broj: 202 3835**

5 naslon za preciznu pilu sa višenamjenskom stezaljkom  
**Art.broj: 202 3833**

5a ploča sa steznom oprugom za profile Ø 1 - 30 mm  
**Art.broj: 202 3829**

6 produžni vijci samo za model 1a  
**Art.broj: 202 3838**

7 stezna omča  
**Art.broj: 202 3842**

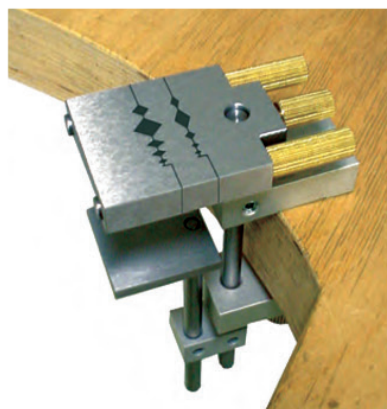



**Držač za rezanje šarki  
(sjekač za šarke)**

izrađen iz brušenog, otvrdnutog metala. Za točno i jednakomjerno skraćivanje šarnira. S graničnikom i drvenom drškom. Graničnik kontinuirano podesiv do 35 mm. S vodećim utorom za pilu.

**Artikl broj: 202 370**



**Držač za rezanje šarki**

kao gore, ali sa plastičnom drškom. Graničnik podesiv 10 80 mm, preklopiv.

Ukupna dužina 130 mm

**Artikl broj: 202 360**

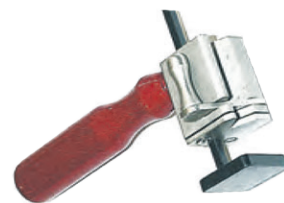

**Stezač profila / sjekač šarki**

otvrdnut i obrušen. Za stezanje šarki. Olakšava piljenje, plansko turpijanje, pravokutan i pod kutem 45° i 90°.

**Artikl broj: 202 381**



**Uređaj za izradu valova na limu**

sa 4 role za izradu valova Ø 10 x 25 mm  
0,4 - 0,5 - 0,6 i 0,7 mm

**Artikl broj: 202 385**



**Uređaj za izradu valova na limu**

sa 4 role za izradu valova Ø 16 x 35 mm  
0,4 - 0,5 - 0,6 i 0,7 mm

**Artikl broj: 202 386**

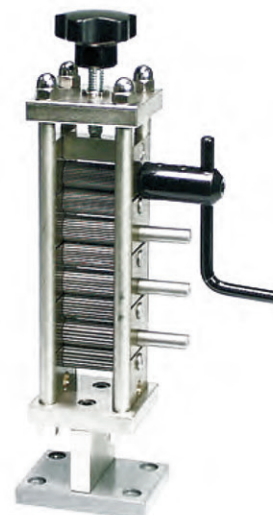



**Pinceta oblik AA**

čelik

125 mm Art.broj: 201 500



**Juvelirska pinceta**

poniklana, polu-vrh

120 mm Art.broj: 201 571

140 mm Art.broj: 201 572

160 mm Art.broj: 201 573

180 mm Art.broj: 201 574

200 mm Art.broj: 201 575



**Juvelirska pinceta**

svinuta, poluvrh, s vodećim trnom

160 mm Art.broj: 201 580



**Pinceta za kamen**

sa šiberom, poniklana

160 mm Art.broj: 201 590



**Pinceta oblik BB**

šuplja, poniklana

120 mm Art.broj: 201 520



**Mesingana pinceta**

polirana

125 mm Art.broj: 201 531



**Mesingana pinceta**

polirana

180 mm Art.broj: 201 532



**Antverpenska pinceta za kamenje**

srednje fini vrhovi, kromirana

160 mm Art.broj: 26 134



**Antverpenska pinceta za kamenje**

srednje fini vrhovi, crno brunirana

160 mm Art.broj: 26 135



**Pinceta s lopaticom**

poniklana

160 mm Art.broj: 26 131



**Pinceta za fasanje**

hvatač kamena

poniklan - 4 kraka

125 mm Art.broj: 26 129



**Plastična pinceta**

idealna za zamjenu baterija u satovima

125 mm Art.broj: 201 539



**Plastična pinceta**

rezistentna na ultrazvuk

180 mm Art.broj: 201 535

250 mm Art.broj: 201 536



**Žičana pinceta**

idealna za lemljenje

150 mm Art.broj: 201 555

## Listovi pilica za metal

Prvoklasna kvaliteta za sve metale

Dužina 130 mm

Paket 1 gros = 144 komada

"Colibri"



Broj	zuba na cm	dubljina mm	širina mm	COLIBRI art.broj
8/0	38,5	0,16	0,32	2029408
7/0	35	0,17	0,34	2029407
6/0	32	0,18	0,36	2029406
5/0	28	0,20	0,40	2029405
4/0	26,5	0,22	0,44	2029404
3/0	23,5	0,24	0,48	2029403
2/0	22	0,26	0,52	2029402
0	20,5	0,28	0,56	2029401
1	19	0,30	0,60	2029410
2	17,5	0,34	0,68	2029420
3	16	0,36	0,72	2029430
4	15	0,38	0,76	2029440
5	14	0,40	0,80	2029450
6	13,5	0,44	0,84	2029460
8	11	0,50	1,10	2029480

## Lukovi za pilice

Osobito visokovrijedni lukovi za pilice u različitim veličinama.

Iz čelika s crno lakiranim drvenim drškama.



Dubina luka	Artikl broj
60 mm	202 700
80 mm	202 710
100 mm	202 720
120 mm	202 730
150 mm	202 740
200 mm	202 750

### Luk za ljevake i dešnjake

Prvoklasna kvaliteta  
Dubina luka 85 mm

**Art. broj: 222 770**

### Luk za pilu

sa novorazvijenim mehanizmom za pričvršćenje za posebno brzu i laku izmjenu lista pile. Dubina luka 70 mm. Ručka presvučena plastikom.

**Art. broj: 222 770**



**Rezervni vijak**  
**Art. broj: 202 701**



**Rezervna čeljust**  
**Art. broj: 202 702**



**Rezervni vijak**  
**Art. broj: 202 782**



**SANDVIK LINDSTRÖM**  
**Seriya Superme**

Superme serija odlikuje se specijalno kovanim prolaznim zglobom.

Posebnom tehnikom izrade dobivene su ekstrno duge vodilice što pridonosi povećanoj kvaliteti i dužem životnom vijeku no što je to do sada bilo moguće. Neželjeni pomaci zgloba su reducirani na minimum čime se osigurava izvanredna preciznost vođenja čeljusti.

Prolazni zglob omogućava, uz primjenu malog promjera zakovice kompaktnu izvedbu.

Ukupne dimenzije alata su manje, olakšan je rad na teško dostupnim mjestima.

Izrada iz visokoučinskog alatnog čelika.

Precizno indukcijski zakaljene čeljusti na 45-48 HRC.

Ručice prevučene plastikom. Opruga za otvaranje.

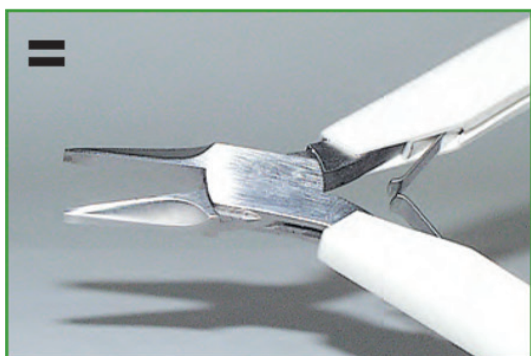

**Plosnata klješta**  
**SANDVIK-LINDSTRÖM**

20 mm duge, glatke čeljusti, vanjski rubovi čeljusti zaobljeni sa oprugom, dužina 120 mm, težina 53 g

**Artikl broj: 202 351**

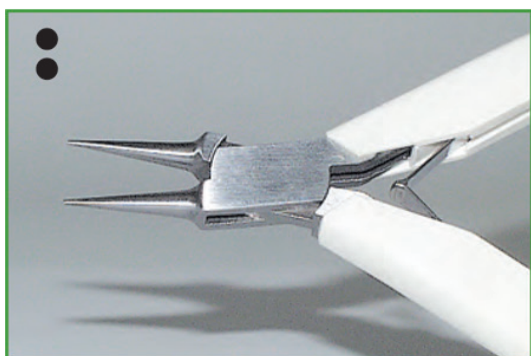

**Okrugla klješta**  
**SANDVIK-LINDSTRÖM**

20 mm duge, glatke prihvatne površine vrlo fini precizno brušeni vrhovi sa oprugom, dužina 120 mm, težina 54 g

**Artikl broj: 202 353**

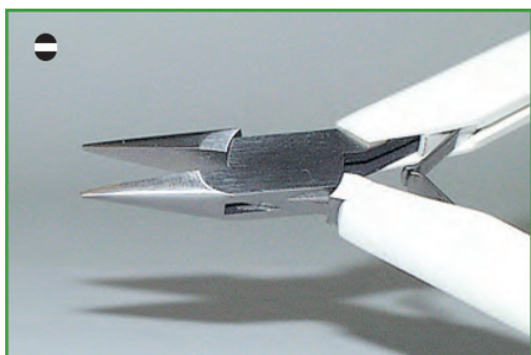

**Špicasta klješta**  
**SANDVIK-LINDSTRÖM**

20 mm duge čeljusti sa zaobljenim vanjskim rubovima glatka prihvatna površina sa oprugom, dužina 120 mm, težina 56 g

**Artikl broj: 202 352**

## SANDVIK LINDSTRÖM

Ovaj sortiment postranih sjekača nudi najveće učine rezanja različitih tipova i debljina žice. Izrađeni su iz visokoučinskog čelika za kuglične ležaje, brunirani. Sječiva i čeljusti su kompjuterski brušeni pa je time osigurana najveća preciznost i konstantan kvalitet. Sječiva su indukcijski zakaljena na tvrdoću 63 - 65 HRC. Ručice prevučene plastikom. Opruga za otvaranje.

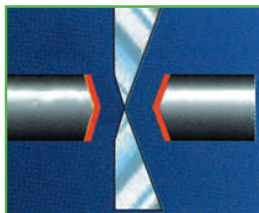

Artikl broj	Dužina kliješta mm	Širina čeljusti mm	Bakrena žica mm	Opružni čelik mm	klavir žica mm
202 341	110	10	0,2-1,25		
202 342	112	12,5	0,3-1,60	0,4	
202 343	125	16	0,4-2,00	0,6	0,4

## SANDVIK BELZER

### Postrani sjekač

Izvedba: poniklan i kromiran, poliran na visoki sjaj. PVC crvena prozirna zaštita ručki. Posebno uska glava za rad na teško pristupačnim mjestima.

Materijal: VANADIUM-EXTRA

Sječivo - ravno.

Mogućnost sječenja: bakrena žica Ø 1,5 mm

Težina 90 g, ukupna dužina 125 mm, dužina čeljusti 15 mm

**Art.broj: 201 940**



## SANDVIK BELZER

### Prednji sjekač sjekač

Izvedba: poniklan i kromiran, poliran na visoki sjaj.

PVC crvena prozirna zaštita ručki.

Materijal: VANADIUM-EXTRA

Sječivo - ravno.

Mogućnost sječenja: bakrena žica Ø 1,5 mm

Težina 90 g, ukupna dužina 125 mm, širina čeljusti 15 mm

**Art.broj: 201 982**



## SANDVIK BELZER

### Postrani sjekač - šiljate čeljusti

Iz visokoučinskog čelika za kuglične ležajeve. Poliran i kromir. Plasticifirane ručke sa oprugom za otvaranje.

Sječivo - ravno.

Mogućnost sječenja: bakrena žica Ø 0,1 - 1,0 mm.

Težina 46 g, ukupna dužina 110 mm, širina čeljusti 10 mm

**Art.broj: 201 920**





**Ravna kliješta, bez ozubljenja**

dužina: 130 x 6 mm, blank

**Art.broj: 201 601**

dužina 130 x 4 mm, blank

**Art.broj: 201 600**

dužina 130 x 6 mm, izolirana

**Art.broj: 201 602**

dužina 160 x 8 mm, blank

**Art.broj: 201 605**



**Ravna kliješta s ozubljenjem**

dužina 130 x 6 mm

**Art.broj: 201 606**



**Regeleuse-ravna kliješta bez ozubljenja**

dužina 115 mm, blank

**Art.broj: 201 661**

dužina 115 mm, izolirana

**Art.broj: 201 662**



**Ravna kliješta s dugim čeljustima**

dužina 145 mm, blank, bez ozubljenja

**Art.broj: 201 632**

dužina 160 mm, blank, bez ozubljenja

**Art.broj: 201 633**



**Snažna kliješta - ravne čeljusti bez ozubljenja**

**Art.broj: 201 790**



**Šinska kliješta ravna/poluokrugla**

dužina 130x4 mm, blank

**Art.broj: 201 691**

dužina 130x6 mm, blank

**Art.broj: 201 692**

dužina 130x4 mm, izolirana

**Art.broj: 201 694**

dužina 130x6 mm, izolirana

**Art.broj: 201 693**



**Šinska kliješta, bez ozubljenja**

dužina 130 mm, blank

okruglo/šuplja

**Art.broj: 201 700**

poluokrugla/šuplja

**Art.broj: 201 701**

okrugla/ravna

**Art.broj: 201 702**



**Kliješta za podešavanje - ručice presvučene PVC**

dužina 130 mm

**1. Art.broj: 201 851**

**2. Art.broj: 201852**

**3. Art.broj: 201 853**

**4. Art.broj: 201 854**

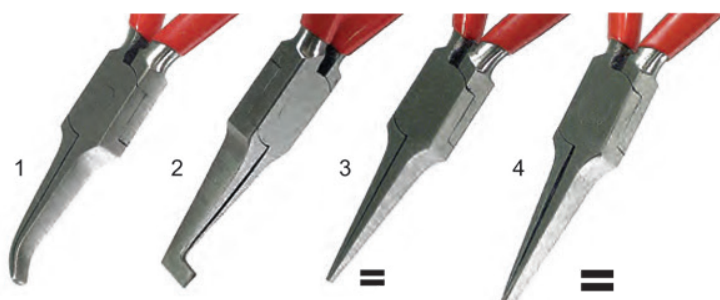



**Špic kliješta za lance bez ozubljenja**

dužina 130 mm, blank

**Art.broj: 201 621**

dužina 130 mm, izolirana

**Art.broj: 201 622**

dužina 160 mm, blank

**Art.broj: 201 625**



**Špic kliješta sa ozubljenjem**

dužina 130 mm

**Art.broj: 201 626**

**Špic kliješta (regleuse kliješta za lance) bez ozubljenja**

dužina 115 mm blank

**Art.broj: 201 681**

dužina 115 mm, izolirana

**Art.broj: 201 682**



**Špic kliješta dugih čeljusti**

dužina 145 mm, blank, bez ozubljenja

**Art.broj: 201 652**

dužina 160 mm, blank, bez ozubljenja

**Art.broj: 201 653**



**Špic kliješta s probišenim čeljustima**

dužina 130 mm, blank

**Art.broj: 201 840**



**Okrugla kliješta bez ozubljenja**

dužina 130 mm, blank

**Art.broj: 201 611**

dužina 130 mm, izolirana

**Art.broj: 201 612**

dužina 160 mm, blank

**Art.broj: 201 615**



**Okrugla kliješta s ozubljenjem**

dužina 130 mm

**Art.broj: 201 616**

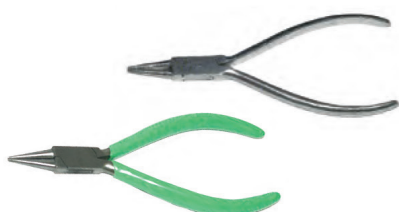

**Regleuse - okrugla kliješta bez ozubljenja**

dužina 115 mm, blank

**Art.broj: 201 671**

dužina 115 mm, izolirana

**Art.broj: 201 672**



**Okrugla kliješta dugih čeljusti**

dužina 145 mm, blank, bez ozubljenja

**Art.broj: 201 642**

dužina 160 mm, blank

**Art.broj: 201 643**



**Kliješta za krunice, okrugle čeljusti sa sjekačem**

dužina 130 mm, polirana

**Art.broj: 201 760**



**Bočni sjekač**

dužina 130 mm, blank

**Art.broj: 201 725**

dužina 130 mm, izoliran

**Art.broj: 201 726**

dužina 130 mm, izoliran, s oprugom

**Art.broj: 201 728**

dužina 115 mm, blank

**Art.broj: 201 721**

dužina 115 mm, izoliran

**Art.broj: 201 723**

dužina 115 mm, izoliran s oprugom

**Art.broj: 201 724**

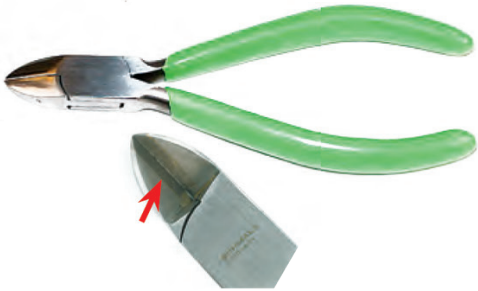

**Bočni sjekač s ulošcima iz tvrdog metala**

dužina 130 mm, izoliran

**Art.broj: 201 729**



**KNIPEX bočni sjekač** za tvrdu i meku žicu, s indukcijski zakaljenim

sječivima za dugotrajan rad. Brušena sječiva bez fazete. Materijal:

specijalni alatni čelik, ručke prevučene plastikom.

Dužina 125 mm, sječenje : meka žica do 1,6, tvrda žica do 0,6 mm

**Art.broj: 209 050**



**Knipex-čeonni sjekač**

dužina 130 mm, izoliran

**Art.broj: 201 714**



**Čeonni sjekač**

dužina 130 mm, blank

**Art.broj: 201 712**

dužina 130 mm, izoliran

**Art.broj: 201 713**



**Regleuse-čeonni sjekač**

dužina 115 mm, blank

**Art.broj: 201 740**

dužina 130 mm, izoliran

**Art.broj: 201 741**



**Regleuse-kosi sjekač**

dužina 115 mm, blank

**Art.broj: 201 750**

dužina 130 mm, izoliran

**Art.broj: 201 751**





**KLIJEŠTA SA PLASTIČNIM ČELJUSTIMA**

dužina 130 MM  
poluokrula - ravna  
širina čeljusti 10 mm

**Art.broj: 201 618**



okrula - ravna  
širina čeljusti 10 mm

**Art.broj: 201 619**



ravno - ravna  
širina čeljusti 10 mm

**Art.broj: 201 609**

ravno - ravna  
širina čeljusti 7 mm

**Art.broj: 201 617**

**Rezervne plastične čeljusti**

10 mm **Art.broj: 201 610**

7 mm **Art.broj: 201 620**



**Mini kliješta za vodenu pumpu**

dužina 125 mm, izolirana

**Art.broj: 201 890**



**Paralelna ravna kliješta s ozubljenjem**

dužina 125 mm, s ozubljenjem

**Art.broj: 201 910**

dužina 140 mm, s ozubljenjem

**Art.broj: 201 902**



**Paralelna ravna kliješta bez ozubljenja**

dužina 125 mm, blank

**Art.broj: 201 905**

dužina 140 mm, blank

**Art.broj: 201 9060**



**Paralelna ravna kliješta s izmjenjivim plastičnim čeljustima i vijkom za fiksiranje**

ukupna dužina 165 mm, otvor 13 mm, dužina čeljusti 20 mm,  
širina čeljusti 12 mm

**Art.broj: 201 908**

**Rezervne plastične čeljusti**

pakiranje: 1 par

**Art.broj: 201 909**



**Kliješta za zakivanje, izolirane ručice**

probušene čeljusti, dužina 125 mm

**Art.broj: 201 860**



**Kliješta za krunice**

ravne čeljusti, sa sjekačem  
dužina 130 mm, polirana

**Art.broj: 201 770**

**Kliješta za bušenje kože**

za rupu Ø 2,0 mm, dužina 130 mm, blank

**Art.broj: 201 830**



**Kliješta za rezanje prstenja**

laka izvedba, dužina 115 mm

**Art.broj: 202 090**

rezervni sjekač

**Art.broj: 202 091**

rezervni leptirasti vijak

**Art.broj: 202 092**



**Kliješta za rezanje prstenja**

polirana, za sječenje čvrsto sjedećeg prstenja

dužina 160 mm

**Art.broj: 202 080**

rezervni sjekač

**Art.broj: 202 081**

rezervni leptirasti vijak

**Art.broj: 202 082**



**Kliješta za držanje prstena**

za držanje prstenja, sa uloškom i izoliranim ručicama, dužina 160 mm

**Art.broj: 202 100**



**Drvena kliješta za držanje prstena**

s oprugom, dužina 200 mm

**Art.broj: 201 901**



**Brza kliješta**

široke čeljusti s ozubljenjem,

dužina 160 mm

**Art.broj: 201 810**



**Brza kliješta**

uske čeljusti s ozubljenjem,

dužina 140 mm

**Art.broj: 201 800**



**Paralelna kliješta s podešenjem**

s ozubljenim čeljustima.

Vrlo robusna izvedba s poliranom glavom.

Maksimalni otvor 12 mm

Dužina 130 mm, težina 285 g

**Art.broj: 201 907**



#### **Kliješta za savijanje prstena (lagana)**

Za savijanje traka za prstene brzo i bez napora. Lagana i vrlo spretna, unatoč tome vrlo stabilna budući su izrađena iz specijalne legure. Novo, sa dvije metalne čahure za naticanje na srednji trn, da bi se promijenio stupanj savijanja. Ukupna dužina 180 mm, težina 200 grama

**Art.broj: 201 821**



#### **Kliješta za savijanje prstena iz čelika**

Kao gore, ali izrađena iz visoko čvrstog čelika s graničnim vijkom. Sa metalnom čahurom za naticanje.

Ukupna dužina 180 mm, težina 350 grama

**Art.broj: 201 823**



#### **Kliješta za savijanje prstena**

sa izoliranim ručicama

dužina 150 mm

**Art.broj: 201 820**



#### **Aparat za savijanje prstena**

Za brzo i jednostavno savijanje žica i traka.

Sa 3 različita uloška za savijanje. 1 x čelik, 2 kom plastika.

Sa provrtima za stabilno pričvršćenje na podlogu

**Art.broj: 204 690**

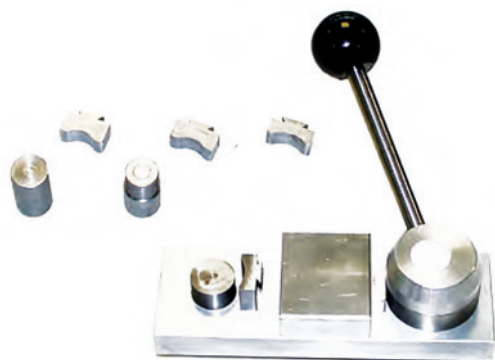

#### **Naprava za savijanje i žigosanje prstena**

sa 3 uloška za radiuse

**Art.broj: 204 692**

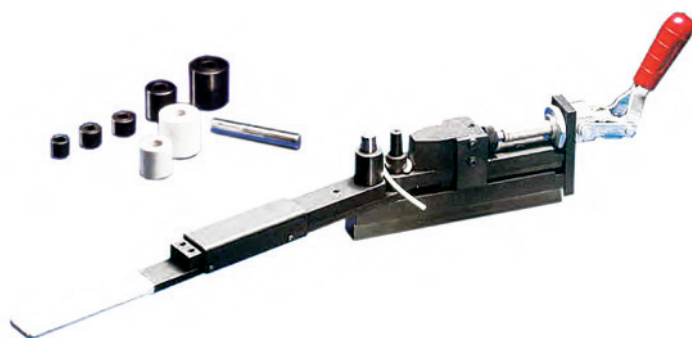

#### **Naprava za savijanje**

za savijanje traka za prstene, spirala, ovalnih i okruglih narukvica.

Detaljne upute za rad

**Art.broj: 204 694**



**Drveni stalak za klješta (bez klješta)**

praktični stalak iz lakiranog drva.  
širina 185 mm visina 125 mm  
**Art.broj: 200 980**



**Polužni bočni sjekač**

sa zaobljenim čeljustima (za uljevke itd.)  
Povratna opruga za lakši rad.  
Dužina: 170 mm, dužina čeljusti 20 mm  
Ručice presvučene PVC-om  
Snaga rezanja: kaljena žica do Ø 1,6 mm, obična žica do Ø 3,2 mm  
**Art.broj: 202 065**



**Polužni bočni sjekač**

glava iz specijalnog čelika  
Povratna opruga za lakši rad s bapravom za zatvaranje radi zaštite čeljusti.  
Dužina: 165 mm, dužina čeljusti 16 mm  
Ručice presvučene PVC-om  
Snaga rezanja: kaljena žica do Ø 1,6 mm  
**Art.broj: 202 066**

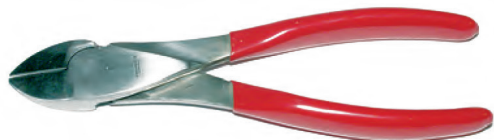

**Bočni sjekač**

sa finim sječivima  
Dužina: 190 mm  
Ručice presvučene PVC-om  
**Art.broj: 201 727**



**Čeoni sjekač**

švicarska kvaliteta, vrlo robusna  
s polužnim prenosom za lako rezanje  
Širina reza: 22 mm, Ukupna dužina: 250 mm  
sa ukrucenjem  
**Art.broj: 202 073**



**Klješta za odsjecanje odljevaka**

švicarska kvaliteta, vrlo robusna  
s polužnim prenosom za lako rezanje  
Širina reza: 22 mm, Ukupna dužina: 260 mm  
sa ukrucenjem  
**Art.broj: 202 063**



**Kutija za alat**

iz plastike otporne na udarce  
sa uloškom za sortiranje  
Dimenzije: 42 x 18 x 24 cm  
**Art.broj: 205 348**



**Škare za lance, špicaste**

Čelik, zatvorene ručice

Dužina 160 mm

**Art.broj: 202 156**



**Zlatarske škare (škare za lance)**

Čelik, zatvorene ručice

Dužina 150 mm

**Art.broj: 202 140**



**Škare s graničnikom**

Čelik, zatvorene ručice, desnorezne

Dužina 160 mm

**Art.broj: 202 155**



**Zlatarske škare**

zatvorene ručice, dužina 180 mm

ravna sječiva

**Art.broj: 202 200**

savinuta sječiva

**Art.broj: 202 210**



**Zlatarske škare**

otvorene ručice, dužina 180 mm

ravna sječiva

**Art.broj: 202 220**

savinuta sječiva

**Art.broj: 202 230**



**Zlatarske škare**

okaste ručice, dužina 180 mm

ravna sječiva

**Art.broj: 202 240**

savinuta sječiva

**Art.broj: 202 250**



**Limena kutija**

Ø 60 x 70 mm iz bijelog lima

**Art.broj: 200 074**



**Kutija iz bijelog lima**

može se zaključati, sa 4 uloška,

1 sito, 1 šalica za lemljenje

210 x 160 x 75 mm

**Art.broj: 205 340**

260 x 180 x 90 mm

**Art.broj: 205 350**



### Digitalno pomično mjerilo

Mjerno područje 150 mm, Očitavanje 0,01 mm / 0,0005"

Točnost mjerenja 0,02 mm / 0,00015"

Dužina čeljusti 40 mm

Iz nehrđajućeg plemenitog čelika, 4-struko mjerenje sa izlazom podataka, u etuiu, uključivo 2 baterije

**Art.broj: 203 662**

Rezervna baterija

**Art.broj: 203 663**



### Pomično mjerilo s urom

Mjerno područje 0 do 150 mm,

jedan okret kazaljke 2 mm

Dužina čeljusti 40 mm

Podjela skale 0,02 mm

Nehrđajući otvrdnuti čelik, zakretna skala s vijkom za ukrućenje

**Art.broj: 203 671**



### Precizno pomično mjerilo

Očitavanje u mm i colima

1/20 mm 1/128"

Nehrđajući otvrdnuti plemeniti čelik

Mjerno područje do 150 mm,

u plastičnom etuiu

**Art.broj: 203 640**



### Pomično mjerilo prema DIN 862

za ljevoruke

s podešavanjem momenta

Mjerno područje 150 mm

**Art.broj: 203 641**



### Džepno pomično mjerilo

Očitavanje u mm i colima

1/10 mm 1/16"

Iz fino poliranog mesinga

mjerno područje 60 mm

**Artikl broj: 203 692**



### Čelični mjerni štapovi

Savitljivi, iz nehrđajućeg opružnog čelika, Skala u mm, cm, i colima

Dimenzija / **Art.broj:**

100x13 mm / **203 680**

150x13 mm / **203 681**

200x13 mm / **203 682**

300x13 mm / **203 683**

500x20 mm / **203 684**

300x30 mm / **203 686**

1000x30 mm / **203 685**

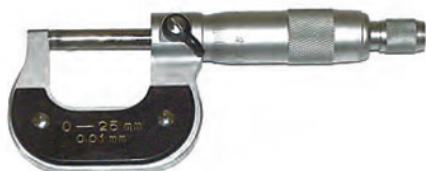

### Mikrometar

Očitavanje 0,01 mm

Mjerno vreteno Ø 6,5 mm

Mjerne površine iz tvrdog metala

Mjerno područje 0 - 25 mm

**Art.broj: 203 851**



#### Mjerka 1/10 mm

Ručice brunirane, skala iz mesinga, podjela 1/10 mm

0 - 10 mm **Art.broj: 203 71**

0 - 15 mm **Art.broj: 203 72**

0 - 20 mm **Art.broj: 203 73**



#### Mjerka 1/10 i 1/12 mm

Iz čelika, vrlo dobre kvalitete s visokom preciznošću i točnom podjelom  
Regulirajući vijak za podešavanje. Dužina 200 mm, otvor 13,5 mm

##### Oblik B

sa svinutim mjernim vrhovima

**Art.broj: 203 740**

##### Oblik A

sa ravnim mjernim vrhovima

**Art.broj: 203 741**

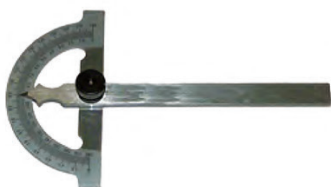

#### Kutomjer

Iz nehrđajućeg plemenitog čelika

Mjerno područje 180°, podjela 1/10°

Dužina 120 mm

**Art.broj: 203 750**



#### Kutnik s naslonom 90°

Iz čelika, fino brušene površine

Dimenzija / **Art.broj:**

75x50 mm / 203 911

100x70 mm / **203 912**

150x100 mm / **203 913**



#### Plosnati kutnik 90°

Iz čelika, fino brušene površine

Dimenzija / **Art.broj:**

75x50 mm / **203 901**

100x70 mm / **203 902**

150x100 mm / **203 903**



#### Plosnati kutnik 90°

Iz čelika, sa debelim krakom

Dimenzija / **Art.broj:**

100x70 mm / **203 920**



#### Opružni šestar

Čelik sa otvrdnutim vrhovima, ozubljenom ručkom i vijkom za

brzo podešavanje. Idealan za odteživanje dužine ili crtanje kružnica

Dužina / **Art.broj:**

100 mm / **203 931**

120 mm / **203 932**

rezervni vijak / **203 933**

#### Opružni šestar

Sa izmjenjivim vrhovima

Dimenzija / **Art.broj:**

100 mm / **203 940**

Rezervni vrhovi (par) / **203 941**



**Mjerka za prstene, poniklani metal**

Opseg 41 - 72 mm, širina prstena 3,5 mm

**Art.broj: 26 704**



**Mjerka za prstene, poniklani metal**

Opseg 46 - 76 mm, širina 7 mm

**Art.broj: 26 707**



**Mjerka za prstene, zelena plastika**

Opseg 41 - 71 mm

**Art.broj: 26 708**



**Mjerka za narukvice**

Kromirani metal

Podesiva za opseg 15 - 23 cm.

**Art.broj: 26 640**



**Mjerka za narukvice čelična**

Podesiva u dva smijera. Maksimalni otvor 95 x 70 mm.

Sa dvije numeričke skale čija suma daje opseg narukvice u centimetrima.

**Art.broj: 26 650**



**Mjerka za narukvice**

iz stabilne plastične folije sa štampanim mjernim krugovima. Promjer narukvice je lako mjerljiv. Za formiranje se jednostavno odstrani samoljepiva folija i po tom ponovno zajedno zalijepi.

**Art.broj: 26 641**

**Mjerka za narukvice**

iz aluminija sa dvije odštampane skale za promjer i opseg u centimetrima. Visina 28 cm.

**Art.broj: 26 642**

**Drveni okrugli konus za narukvice**

Dužina 350 mm

Skala 13 - 23 Ø 40 - 75

**Art.broj: 26 643**



**Drveni ovalni konus za narukvice**

Dužina 350 mm

Skala 13 - 23

Ø 40 x 50 - 75 x 80

**Art.broj: 26 644**





### Digitalna mjerka

iz sivo eloksiranog aluminija sa digitalnim pokazivanjem, točnost: +/- 0,01 mm

1 = promjer prstena 13 - 25 mm

2 = opseg 41 - 78 mm

3 = američke veličine 1 - 16

Page 25

4 = francuske veličine 1 - 38

**Art.broj: 26 696**



### Plastična mjerka, iz "darlina", bijela ili crna

Stabilna, 4 precizne tabele, dužina 250 mm

1 = francuske veličine 1 - 36

2 = opseg 41 - 76 mm

3 = američke veličine 1 - 15

4 = promjer prstena 13 - 24,2 mm

crna - **Art.broj: 26 694**

bijela - **Art.broj: 26 695**



### Štap za prstene

iz tvrdo eloksiranog aluminija, sivi, sa 4 mjerne tabele, dužina 250 mm.

1 = francuska mjerna tabela 1 - 36

2 = opseg u mm 41 - 76

3 = američka mjerna tabela 1 - 15

4 = promjer u mm 13 - 24

**Art.broj: 26 693**



### Mjerka za prstene - iznutra bombirani prsteni

Mjerka za prstene sa pojedinačnim prstenima iz nehrđajućeg čelika. Iznutra bombirani prsten daje odmah ugodan osjećaj nošenja, kao original !

Izvana su laserski nanaseni natpisi crne boje.

U lijepom etuiu plave boje, pakirano u bijeli omotni karton.

Tip	Širina	Komada	Art.broj
R	4 mm	28	26705
R - 7	7 mm	24	26706
R - 10	10 mm	24	26709



### Mjerka za prstene - paralelni prsteni

Mjerka za prstene sa pojedinačnim prstenima iz nehrđajućeg čelika. Paralelni prsteni sa finim zaobljenjima daju odmah ugodan osjećaj nošenja.

Izvana su laserski nanaseni natpisi crne boje.

U lijepom etuiu plave boje, pakirano u bijeli omotni karton.

Tip	Širina	Komada	Art.broj
RP	4 mm	28	26712
R - 7P	7 mm	24	26713
R - 10P	10 mm	24	26714



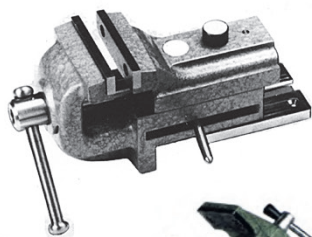

## Škripac sa brzim pričvršćenjem

Vrlo pažljivo izrađen. Posebna konstrukcija stezaljke omogućava lako skidanje škripca sa radnog stola. Podloga za učvršćenje ostaje na radnom stolu.

Art.broj: 204 570



## Zakretni stezač UNISPANN

Širina čeljusti	Otvor čeljusti	Dubina čeljusti	Težina (kg)	Artikl broj	Rezervne čeljusti
46 mm	70 mm	35 mm	2,0	<b>204 620</b>	<b>204 621</b>
80 mm	110 mm	52 mm	5,2	<b>204 610</b>	<b>204 611</b>

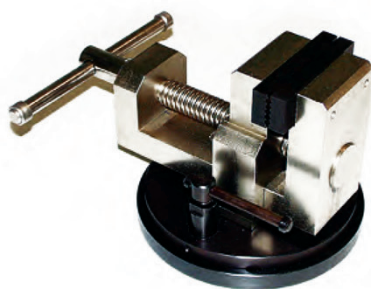

## Zakretni škripac za radni stol

Na masivnu temeljnu ploču postavljen je zakretni gornji dio paralelnog škripca. Izveden je vrlo stabilno, nosi izmjenjive čeljusti za tvrdi i meki metal kao i cijevi i dade se fiksirati u svakoj poziciji. Širina čeljusti je 100 mm, otvor 85 mm, otvor do vretena 65 mm. Trapezni navoj vretena se vodi u mesinganoj čahuri i time se pomiče pokretni dio škripca.

Tijelo škripca iz poniklanog čelika na bruniranoj podlozi spaja ljepotu i eleganciju s funkcionalnošću i trajnosti.

Temeljna ploča: 190 mm

Ukupna visina: 180 mm

Težina: 14,85 kg

Art.broj: 204 579

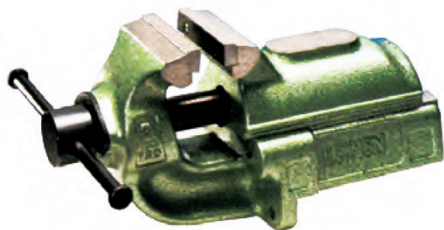

## Paralelni škripac

Kretanje gornjeg i donjeg dijela apsolutno bez zazora zahvaljujući preciznoj izradi. Otvara se prema natrag.

Širina čeljusti	Otvor čeljusti	Dubina čeljusti	Težina (kg)	Artikl broj
60 mm	65 mm	32 mm	2,2	<b>204 580</b>
80 mm	100 mm	60 mm	6,5	<b>204 581</b>
100 mm	140 mm	70 mm	17,0	<b>204 582</b>
120 mm	175 mm	75 mm	29,0	<b>204 583</b>



## Izvedba sa stezačem za stol

za pričvršćenje na radnu površinu stola bez vijaka

Širina čeljusti	Otvor čeljusti	Dubina čeljusti	Težina (kg)	Artikl broj
60 mm	65 mm	32 mm	2,5	<b>204 590</b>
80 mm	100 mm	60 mm	7,0	<b>204 591</b>



### Excentar polužne škare

Čelični ljev. Posebno stabilne. Odgovaraju za najviše zahtjeve  
Isporučive u dvije veličine i sa odgovarajućim stolom (poseban pribor)

Dužina noževa	70 mm	120 mm
Max debljina rezanja	4 mm	8 mm
<b>Artikl broj</b>	<b>202 321</b>	<b>202 322</b>

### Stol

uključivo podužni oslonac,  
držač materijala i oslonac s

Kutomjerom	70 mm	120 mm
<b>Artikl broj</b>	<b>202 323</b>	<b>202 324</b>

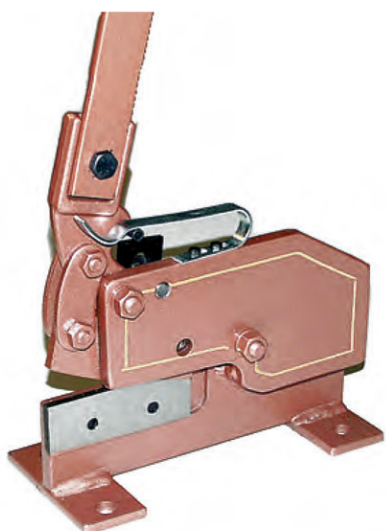

### Polužne škare za lim

isporučuju se u različitim veličinama. Posebno duga poluga  
omogućava rad uz mali napor. Donji držač ne omogućava postrano  
nagibanje i time zaglavljivanje lima.

Žice se režu pomoću rupa u donjem nožu.

Snaga rezanja	Tip: 3 S4 R	4 S5 R	5 S6 R
Materijal:			
željezni lim	3 mm	4 mm	5 mm
plosnato željezo	4 mm	5 mm	6 mm
žica	Ø 10 mm	Ø 11 mm	Ø 13 mm
dužina noža:	120 mm	160 mm	200 mm
<b>Artikl broj:</b>	<b>202 310</b>	<b>202 311</b>	<b>212 3120</b>

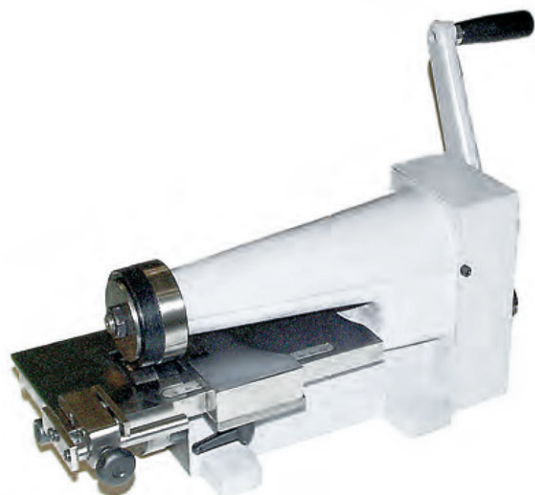

### Čirkularne škare - ručni pogon

Za brzo i lagano sječenje dugih traka lima.

Maksimalna debljina rezanja 1 mm.

Role Ø 80 mm

Dimenzije: 570x 250 x 220 mm

Težina 25 kg

**Artikl broj: 202 329**



## Set kuglastih punči

na drvenoj podlozi, otvrdnuti čelik, glave visoko polirane

komada u setu	područje Ø	porast dimenzije	artikl broj
24 punce	2 - 25 mm	po 1 mm	<b>205 262</b>
34 punce	2 - 35 mm	po 1 mm	<b>205 271</b>



## Set kuglastih punči s kockom

Kompletan set se sastoji iz:

- 21 kom kuglastih punči s poliranim glavama Ø 4 - 55 mm
- 1 kocka s 21 poluokruglim udubljenjem 75x75 mm, težina 10,5 kg

**Art.broj: 205 266**



## Kocke s udubljenjima

Najbolja kvaliteta. Iz otvrdnutog čelika.

Poluokrugla polirana udubljenja

dimenzija u mm	broj udubljenja	područje Ø mm	artikl broj
50x50x50	22	1,5 - 34	205 170
60x60x60	27	1,5 - 42	205 180
70x70x70	31	1,5 - 32	205 190



## Ploče s poluokruglim udubljenjima

Najbolja kvaliteta. Iz otvrdnutog čelika.

Poluokrugla polirana udubljenja

dimenzija u mm	broj udubljenja	područje Ø mm	artikl broj
100x60x20	22	1,5 - 34	205 200
113x100x20	27	1,5 - 42	205 210



## Kuglaste punce, pojedinačno

Otvrdnuti čelik, površina visokosjajno polirana

Ø mm	Artikl broj	Ø mm	Artikl broj	Ø mm	Artikl broj
2	<b>205 2802</b>	15	<b>205 2815</b>	28	<b>205 2828</b>
3	<b>205 2803</b>	16	<b>205 2816</b>	29	<b>205 2829</b>
4	<b>205 2804</b>	17	<b>205 2817</b>	30	<b>205 2830</b>
5	<b>205 2805</b>	18	<b>205 2818</b>	32	<b>205 2832</b>
6	<b>205 2806</b>	19	<b>205 2819</b>	34	<b>205 2834</b>
7	<b>205 2807</b>	20	<b>205 2820</b>	36	<b>205 2836</b>
8	<b>205 2808</b>	21	<b>205 2821</b>	38	<b>205 2838</b>
9	<b>205 2809</b>	22	<b>205 2822</b>	40	<b>205 2840</b>
10	<b>205 2810</b>	23	<b>205 2823</b>	42	<b>205 2842</b>
11	<b>205 2811</b>	24	<b>205 2824</b>	44	<b>205 2844</b>
12	<b>205 2812</b>	25	<b>205 2825</b>	46	<b>205 2846</b>
13	<b>205 2813</b>	26	<b>205 2826</b>	48	<b>205 2848</b>
14	<b>205 2814</b>	27	<b>205 2827</b>	50	<b>205 2850</b>

## Kuglaste punce, pojedinačno

Otvrdnuti čelik, površina visokosjajno polirana

Dim. udubljenja mm	Dimenzija punči mm	Artikl broj
60 + 65	58 + 63	<b>205 176</b>
70 + 75	68 + 73	<b>205 177</b>
80 + 85	78 + 83	<b>205 178</b>
90 + 95	88 + 93	<b>205 179</b>





## Univerzalni set se sastoji od:

Ploča za utiskivanje 150x180x130 mm sa 31 poliranim kuglastim utorom  $\varnothing$  2-32 mm sa korakom po 1 mm  
 31 odgovarajuća kuglasta punca  
 Matrica za utiskivanje sa 20 utora  $\varnothing$  5/5,5/6/6,5/7/7,5/8/8,5/9/10/11/12/13/14/15/16/17/18  
 19 i 20 mm dimenzije 129x132x30 mm i 1 špicasti trn max. 25 mm  $\varnothing$ , dužine 150 mm, korisna dužina 40 mm.  
 Ploča 90x120x30 mm polukrugla sa 12 utpra 2,5-25 mm  
 1 kocka 60x60x60 mm sa 8 polukruglih, 7 trokutastih i 4 četverokutna profila  
 Minijaturni nakovanj ukupne dužine 100 mm na metalnom stalku lakiranom sivo  
 Komplet na lakiranoj drvenoj dasci 400x200x40 mm, težina 23 kg.

**Art.broj: 205 250**



## Set puncni s kockom u drvenoj kutiji

Kompletan set se sastoji od  
 32 okrugle punce sa poliranim glavama  
 $\varnothing$  2,5/3/3,5/4/4,5/5/6/7/8/9/10/11/12/13/14/15/16/17/18/19/20/21/22/23/24/25/27/28/31/34/39 i 49 mm  
 Kocka s 31 polukruglim utorom  
 Dimenzija: 250x180x150 mm, težina 9,5 kg.

**Art.broj: 205 265**

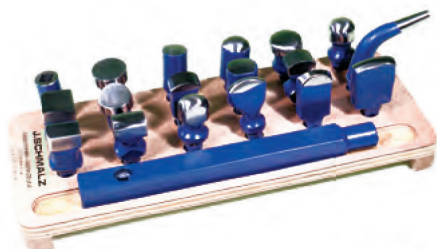

## Set alata za kovanje

Kompletan set se sastoji iz različitih nakovanja sa posebno pažljivo poliranim glavama.

Prvoklasna kvaliteta.

Na drvenoj podlozi dimenzija ca. 400x170x35 mm

**Art.broj: 204 230**

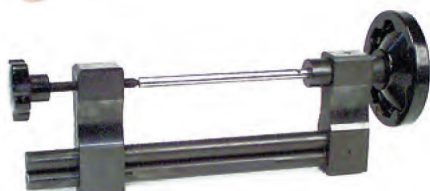

## Stroj za namatanje ušica

Za namatanje žice, za jednostavnu izradu ušica.

Stroj se steže u škripac i na taj način je omogućen ugodan rad.

Isporučuje se sa 21 okruglim cilindričnim trnom.

Veličine  $\varnothing$  4 do 25 mm, porast dimenzije po 1 mm.

**Art.broj: 204 750**



## Set ovalnih trnova

Kompletan set sa 9 ovalnih trnova u veličinama:

6x4, 8x6, 10x7.5, 11x8.5, 12x9, 14x11, 16x12 i 20x15 mm

**Art.broj: 204 751**



## Biste

Bljevane biste - najbolje odgovaraju za montažu kolijeva i lanaca.

Izvedba: blank - polirano

visina x širina x dubina mm	Artikl broj
250 x 250 x 220	<b>204 560</b>
200 x 200 x 120	<b>204 562</b>



## Set za oblikovanje - poluokrugli

U drvenoj kutiji, sastoji se iz:

- ploče sa 13 poluokruglih profila od  $\varnothing$  5 mm do  $\varnothing$  28 mm  
dimenzije 150 x 95 x 28 mm

i 13 odgovarajućih zakaljenih cilindričnih profila

**Art.broj: 205 254**



## Univerzalni set

sastoji se iz:

- kocke dimenzije 60 x 60 x 60 mm

sa 8 poluokruglih profila, 7 trokutastih profila i 4 četverokutna profila

- 8 okruglih, 3 četverokutna i 2 trokutasta profilna željeza

Komplet na stabilnom lakiranom drvenom podlošku 200x140x40 mm

Težina 3,5 kg

**Art.broj: 205 251**



## Kocka 55 x 55 x 55 mm

8 poluokruglih profila

7 trokutastih profila

**Art.broj: 205 240**



## Ploča, poluokrugla

ca. 110 x 65 x 32 mm

8 poluokruglih profila

1 trokutasti profil 90°

**Art.broj: 205 230**



## Ploča, nakovanj fino polirana

Dimenzija	Težina	Artikl broj
50 x 50 mm	480 gr	<b>204 371</b>
60 x 60 mm	550 gr	<b>204 372</b>
80 x 80 mm	960 gr	<b>204 373</b>
100 x 100 mm	1500 gr	<b>204 374</b>
<b>Filcana podloga</b>	120 x 120 x 20 mm	<b>204 379</b>



## Alat za isjecanje okruglih metalnih pločica u drvenoj kutiji

Dimenzija	Broj žigova	Artikl broj
$\varnothing$ 3 - 14 mm	18	<b>205 300</b>
$\varnothing$ 15 - 22 mm	8	<b>205 310</b>
$\varnothing$ 23 - 36 mm	8	<b>205 311</b>



## Set za oblikovanje

sa 6 plosnatih, visokopoliranih udubljenja i 6 žigova s trnom za navrtanje na žig

$\varnothing$ mm	Dubina	Radijus
60	30 mm	<b>30°</b>
60	16,9 mm	<b>35°</b>
60	13,5 mm	<b>40°</b>
60	11,5 mm	<b>45°</b>
60	10 mm	<b>50°</b>
60	9,9 mm	<b>60°</b>

**Art.broj: 205 255**

**Standard**



**Superior**



**Superior**



**Standard**



**Oblici za narukvice**

Oblik	L x Ø mm	Materijal	Kvaliteta	Artikl broj
●	300 x 70 x 50	drvo	superior	<b>205 130</b>
	370 x 90 x 70	drvo	standard	<b>205 142</b>
	300 x 70 x 40	drvo	standard	<b>205 141</b>
	300 x 48 x 25	drvo	standard	<b>205 120</b>
	300 x 40 x 20	drvo	standard	<b>205 110</b>

300 x 95/85 x 75/65	drvo	standard	<b>205 162</b>
300 x 75/65 x 54/45	drvo	standard	<b>205 161</b>
300 x 55/45 x 35/25	drvo	standard	<b>205 163</b>

**Oblici za prstene**

Oblik	Korisna dužina x Ø mm	Artikl broj
●	250 x Ø 10 - 25 mm	<b>205 000</b>
	300 x Ø 11 - 28 mm	<b>205 020</b>
◐	250 x Ø 10 - 25 mm	<b>205 010</b>
	300 x Ø 11 - 28 mm	<b>205 030</b>
●	160 x Ø 3 - 10 mm	<b>205 081</b>
	250 x Ø 3 - 12 mm	<b>206 082</b>
	251 x Ø 8 - 18 mm	<b>207 083</b>
●	175 x Ø 6,5 - 20 mm	<b>205 041</b>
	250 x Ø 8 - 18 mm	<b>205 042</b>
	250 x Ø 12 - 22 mm	<b>205 043</b>
	300 x Ø 10 - 28 mm	<b>205 044</b>
◓	250 x Ø 5/7 - 16/18 mm	<b>205 050</b>
■	160 x Ø 5 - 8 mm	<b>205 059</b>
	200 x Ø 5 - 20 mm	<b>205 060</b>
▬	200 x Ø 4/6 - 11/15 mm	<b>205 070</b>
◑	250 x Ø 10 - 25 mm	<b>205 101</b>
◓	200 x Ø 5 - 15 mm	<b>205 091</b>
	250 x Ø 10 - 25 mm	<b>205 090</b>

## I, C, F

### Štedite vrijeme, materijal i novac !

Svaki set alata je smješten u lijepu kutiju iz nauljene parene bukovine.



Područje	Sadržaj garniture	Artikl broj
Ø 3 - 14 mm	18 sjekača/18 centrirera	<b>205 450</b>
Ø 3 - 14 mm	18 sjekača	<b>205 400</b>



Oblikujte brzo čisto i perfektno pomoću **I, C, F** mnoge materijale u puno oblika Ručni rad, bez bilo kakvih strojeva, podržava zanatsku tradiciju izrade i zadržava dimenzije momada koje izrađujete.

Promjeri od 3mm do 38 mm i debljine materijala od 0,1 mm do 2,0 mm.

Područje	Sadržaj garniture	Artikl broj
Ø 15 - 22 mm	8 sjekača/8 centrirera	<b>205 460</b>
Ø 15 - 22 mm	8 sjekača	<b>205 410</b>



**I, C, F** Vam omogućava najveću noguću ekonomičnost kroz najbolje iskorištenje materijala. Ručnim radom, bez bilo kakvih strojeva oblikujete različite materijale. Od Vaše ideje do primjene će proći samo nekoloiko trenutaka.

Područje	Sadržaj garniture	Artikl broj
Ø 23 - 28 mm	6 sjekača/6 centrirera	<b>205 470</b>
Ø 23 - 28 mm	6 sjekača	<b>205 420</b>



## I, C, F

Višestrana primjena, okrugli, udubljeni i izrezani oblici

Područje	Sadržaj garniture	Artikl broj
Ø 29 - 34 mm	6 sjekača/6 centrirera	<b>205 480</b>
Ø 29 - 34 mm	6 sjekača	<b>205 430</b>



## Izrežite, centrirajte, formirajte

Brzina je Vaša snaga

Područje	Sadržaj garniture	Artikl broj
Ø 35 - 38 mm	4 sjekača/4 centrirera	<b>205 490</b>
Ø 35 - 38 mm	4 sjekača	<b>205 440</b>



## Izrežite, centrirajte, formirajte

Kvadrat 1018

Područje	Sadržaj garniture	Artikl broj
10 x 10 - 18	4 sjekača/4 centrirera	<b>205 320</b>
20 x 10 - 26	4 sjekača/4 centrirera	<b>205 321</b>







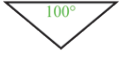

### Alat za oblikovanje stošca FW-K

Ovaj alat služi za izradu stožastih dijelova i materijala debljine do 1 mm.

Isporučive veličine:

			
-	-	Ø 10 mm	-
-	Ø 12 mm	Ø 12 mm	-
-	Ø 15 mm	Ø 14 mm	-
Ø 18 mm	Ø 18 mm	Ø 18 mm	-
Ø 22 mm	Ø 22 mm	Ø 22 mm	-
Ø 28 mm	Ø 28 mm	Ø 28 mm	Ø 28 mm
-	Ø 32 mm	Ø 36 mm	-
-	Ø 38 mm	-	-

Artikl broj 205...(Ø u mm) ....(stupnjeva) na primjer: 205 15 20



### Alat za oblikovanje radijusa FW-R

Isporučive veličine (mm)

r: 3 Ø 5	r: 4 Ø 7	r: 5 Ø 9
r: 7 Ø 12	r: 8 Ø 14	r: 10 Ø 16
r: 15 Ø 18	r: 15 Ø 22	r: 20 Ø 15
r: 20 Ø 22	r: 20 Ø 28	r: 30 Ø 28
r: 30 Ø 34	r: 60 Ø 34	

Artikl broj 206...(Ø u mm) ....(radijus) na primjer: 206 22 20



### Alat za oblikovanje kružnih stožaca FW-KWK

Ovaj alat služi za izradu iz materijala debljine do 1 mm

oznaka	valova/Ø	valova/Ø	valova/Ø
FW-KW	7/14	7/22	
FW-KW	9/14	9/22	9/28
FW-KW	11/22	11/34	
FW-KW	15/22		
FW-KW	19/28		
FW-KW	23/34		

FW-KW Z 5 5 nazubljenih valova Ø 28 mm

FW-KW Z 7 7 valova, produbčljeni za konus Ø 28 mm

Artikl broj 207...(broj valova) ....(Ø mm) na primjer: 207 09 28

Za korištenje ovog alata potrebno je prethodno izrezati lim pomoću alata za izrezivanje na prethodnoj stranici.



### Stolna bušilica

Broj okretaja osovine	1.800 / 4.700 / 8.500 o/min
Podizaj	140 mm
Promjer osovine Ø	50 mm
Površina stola	120 x 220 mm
Pokazivač dubine bušenja	skala s graničnikom
Dubina bušenja	30 mm
Posmak	ručni
Prihvatač alata pomoću izmjenjivih čeljusti	1,0 / 1,5 / 2,0 / 2,4 / 3,0 / 3,2 mm
Težina	8 kg
Snaga	0,85 kW
Električni priključak	230 V 50-60 Hz

**Art.broj: 206 420**

Slika sa strojnim škripcem (nije sadržan u isporuci)



### RÖHM - zubčasta stezna glava

Za osovine od 0,5 - 6,0 mm.

Dozvoljeni broj okretaja 10.000 o/min, navoj 3/8". Visoka točnost okretanja.

Odgovara za gornju stolnu bušilicu. S ključem za steznu glavu.

**Art.broj: 206 440**



### Brza bušilica

s elektroničkom kontinuiranom regulacijom broja okretaja

#### Tip:

**BT10**

Broj okretaja osovine	500 - 3000 o/min
Maksimalni promjer bušenja	12 mm
Dubina bušenja	50 mm
Podizaj	180 mm
Promjer osovine Ø	50 mm
Površina stola	180 x 260 mm
Pokazivač broja okretaja	skala
Pokazivač dubine bušenja	skala
Posmak	ručni
Stezna glava	Röhm 0,5 - 6,5 mm
Težina	20 kg
Snaga	0,90 / 0,45 kW
Električni priključak	230 V 50-60 Hz

**Art.broj: 206 361**



#### Tip:

**BT10**

Broj okretaja osovine	1250 - 8000 o/min
Maksimalni promjer bušenja	6 mm
Dubina bušenja	40 mm
Podizaj	180 mm
Promjer osovine Ø	50 mm
Površina stola	180 x 260 mm
Pokazivač broja okretaja	skala
Pokazivač dubine bušenja	skala
Posmak	ručni
Podešavanje visine stezne glave	navojno vreteno
Stezna glava	Röhm 0,5 - 6,5 mm
Težina	20 kg
Snaga	0,90 / 0,45 kW
Električni priključak	230 V 50-60 Hz

**Art.broj: 206 360**

### Dijamant - šuplja osovina za bušenje

Odgovara za svaki uobičajeni stolni stroj za bušenje.

Ovaj alat omogućava bušenje provrta u plemenitom kamenju, staklu, porcelanu, keramici i kamenju tvrdoće do 9.

U setu:

- vodom hlađena glava za bušenje
- plastično tlačno crijevo
- priključak za vodeno crijevo
- plastični držač i umetci držača za okrugle i plosnate oblike

**Art.broj: 206 500**



### Dijamantna šuplja svrdla

Ø	Art.broj:	Ø	Art.broj:
1,0 mm	206 510	3,1 mm	206 531
1,1 mm	206 511	3,2 mm	206 532
1,2 mm	206 512	3,3 mm	206 533
1,3 mm	206 513	3,4 mm	206 534
1,4 mm	206 514	3,5 mm	206 535
1,5 mm	206 515	3,6 mm	206 536
1,6 mm	206 516	3,7 mm	206 537
1,7 mm	206 517	3,8 mm	206 538
1,8 mm	206 518	3,9 mm	206 539
1,9 mm	206 519	4,0 mm	206 540
2,0 mm	206 520	4,1 mm	206 541
2,1 mm	206 521	4,2 mm	206 542
2,2 mm	206 522	4,3 mm	206 543
2,3 mm	206 523	4,4 mm	206 544
2,4 mm	206 524	4,5 mm	206 545
2,5 mm	206 525	4,6 mm	206 546
2,6 mm	206 526	4,7 mm	206 547
2,7 mm	206 527	4,8 mm	206 548
2,8 mm	206 528	4,9 mm	206 549
2,9 mm	206 529	5,0 mm	206 550
3,0 mm	206 530		



### Strojni škripac

Sa planski glodanim površinama za nalijeganje. Širina čeljusti 50 mm, otvor čeljusti 34 mm. Okomita i vodoravna prizma za okrugli materijal.

**Art.broj: 206 431**



### Strojni škripac

Omogućava precizno pozicioniranje radnih komada.

Širina čeljusti 85 mm, otvor čeljusti 68 mm.

**Art.broj: 204 575**



### Križni stol

Sa tri prolazna T-utora 12 x 6 x 5 mm.

Stol 200 x 70 mm, područje podešavanja X (poprečno)

134 mm, područje podešavanja Y (dubina) 46 mm.

Visina 42 mm, Prsten skale 1 okretaj = 1,0 mm.

1 podjela = 0,05 mm posmaka. Uključivo pričvrtni elementi

**Art.broj: 206 430**





## Viseća bušilica JS 2000 Set

### Zajedničke karakteristike:

- Vrlo snažan motor sa visokom rezervom snage (maksimalno 800 Watt /220 V)  
Kontinuirana regulacija broja okretaja od 0 o/min do 12.000 o/min ili 18.000 o/min, ovisno o izvedbi.

- Već kod malog broja okretaja dovoljno snage - posebna prednost kod faserskih radova. Sa ugrađenim **SOFTSTARTOM** i **ZAŠTITOM OD PREOPTEREĆENJA**.

### *Prednost za Vas: samo jedan stroj za sve radove*

Novi **SOFTSTART** sprječava povratno okretanje ovješnog motora kod jakog ubrzanja. (Kod pritiska na nožnu pedal motor ubrzava sa određenim zakašnjenjem i time čuva osovinu kao i ovjesni uređaj).

Ugrađena **ZAŠTITA OD PREOPTEREĆENJA** (sigurnosni automat) odmah iskapča motor u koliko je došlo do zaribavanja alata. Ovo sprječava štete na motoru i čuva osovinu i radnu ručicu. Pritiskom na crveni sigurnosni gumb će stroj ponovno biti sposoban za rad.



## Viseća bušilica

### Tip JS-2000 Set

Komplet sa osovinom i elektroničkom nožnom pedalom

Moguće su dvije izvedbe:

Max.broj okretaja	Art.broj:
500 - 12.000	200 261
500 - 18.000	200 262

## Viseća bušilica

### Tip JS-2001 Set

Sa elektroničkim ograničenjem broja okretaja

U dvije izvedbe - max. 12.000 o/min ili 18.000 o/min  
Komplet sa osovinom i elektroničkom nožnom pedalom.  
Izbor maksimalnog broja okretaja na zakretnom gumbu.  
Kod pokretanja nožne pedale motor se vrti samo do prethodno postavljenog najvećeg broja okretaja.  
Idealno za radove fasanja sa radnom ručicom za fasanje.

Max.broj okretaja	Art.broj:
500 - 12.000	200 265
500 - 18.000	200 266



**1/ Stolni stalak za uvrtnanje na stol**

izvlačiv od 82 do 147 cm,  
vertikalno podesiv do 55 cm

**Art.broj: 200 442**

**2/ Stolni stalak za stezanje na stol**

izvlačiv od 82 do 147 cm,  
vertikalno podesiv do 55 cm

**Art.broj: 200 440**



**Savitljiva osovina**

Dužine 100 cm. Kuglično uležištena, poniklana.

Sajla Ø 5 mm. Za viseće bušilice tip JS.

(za starije modele i tuđe viseće bušilice - isporuka na upit)

**Art.broj: 200 390**



**Klizna opružna spojnica**

sa dva vijka, za držanje radne ručice na osovini # 200 390

**Art.broj: 200 425**



**Mast za njegu savitljive osovine**

Za njegu i podmazivanje savitljivih osovine

**Art.broj: 200 428**



**Elektronička pedala**

za viseće bušilice tip JS

**Art.broj: 200 301**



**Čelični stezač za svrdla**

Sa osovinom Ø 2,35 mm sa 3 uloška

0 - 3 mm stezanja.

Za max. 3.000 o/min

**Art.broj: 201 470**



**Ručna bušilica**

Sa stezačem i 3 uloška 0 - 3 mm.

Težina 450 gr.

Sa drvenim dijelom i vrpcom za okretanjem

**Art.broj: 201 400**

### Švicarska brzo-stežuća radna ručica

Visoko vrednovana i pouzdana švicarska tehnika sa prednošću brze izmjene alata.  
Standardni stezač Ø 2,34 mm.  
Maksimalni broj okretaja 20.000 o/min, kuglično uležištena osovina. Robusna izvedba.

Jednostavno stezanje zakretanjem za 1/4 okretaja.

**Artikl broj: 200 558**



### Polužna brzo-stežuća radna ručica

Brzo stežuća radna ručica za univerzalnu primjenu. Sa standardnim stezačem Ø 2,34 mm.

Najveći broj okretaja 22.000 o/min. Težina 110 g.

**Artikl broj: 200 566**



### Čekić za fasanje

Kuglično uležišten sa kontinuiranom regulacijom broja udaraca. Najveći broj okretaja 5.000 o/min. Punce izmjenjive pomoću štifta.

**Artikl broj: 200 569**



### Rezervne punce

**Artikl broj: 200 554**

### Čekić za fasanje

Švicarska kvaliteta. Precizni alat sa regulacijom udarca. Isporučiv u 3 područja snage udarca. Najveći broj okretaja 4.000 o/min. Punce su izmjenjive.

srednji udarac

**Artikl broj: 200 552**

jaki udarac

**Artikl broj: 200 553**

### Rezervne punce, nezakaljene

**Artikl broj: 200 554**



### Set puncni, zakaljenih

sadrži 9 puncni u različitim veličinama o oblicima za sve čekiće za fasanje

**Artikl broj: 200 555**



### Set stezača

sastoji se od 12 stezača Ø 0,55 - 0,80 - 1,05 - 1,55 - 2,05 - 2,40 - 2,55 - 3,10 - 3,20 mm

Odgovaraju za sve radne ručice osim Art.broj: 200 510

**Artikl broj: 200 7525**



### Radna ručica sa kugličnim ležajima

#### Stezač Ø 0 - 3 mm

Laka izvedba za trajni industrijski pogon, specijalno za finomehaničarske radove.

Max. 15.000 o/min

**Artikl broj: 200 460**



### Švicarska precizna radna ručica

#### tip RL 275

Univerzalna mogućnost primjene. Robusna, sa dva kuglična ležaja otraga i kliznim ležajem naprijed. Sa standardnim stezačem alata Ø 2,34 mm, može se mijenjati stezačima alata u promjerima Ø 0,55 / 0,80 / 1,05 / 1,55 / 2,05 / 2,55 / 3,10 i 3,20 mm.

Maksimalno 18.000 o/min.

**Artikl broj: 200 500**



### Švicarska precizna radna ručica

#### tip RL 295

Posebno robusna radna ručica sa kugličnim i valjkastim uležištenjem.

Max. 18.000 o/min. Sa standardnim stezačem alata Ø 2,34 mm, može se

mijenjati stezačima alata u promjerima Ø 0,55 / 0,80 / 1,05 / 1,55 / 2,05 / 2,55 / 3,10 i 3,20 mm.

**Artikl broj: 200 501**



### Tehnička radna ručica sa stezačem Ø 2,34 mm

Kuglično uležištena, za teške zahtjeve. Pomoću isporučenog štifta i viličastog ključa može se stegnuti alat čime se sprječava priklizavanje i kod najtežih radova. Max. broj okretaja 18.000 o/min. Mogu se isporučiti stezači alata u promjerima: Ø 1,50 / 2,00 / 2,34 / 3,00 / 4,00 / 5,00 i 6,00 mm.

**Artikl broj: 200 510**



### Stezači alata, za radne ručice

#### za radne ručice:

#### No.1

#### No.2

200 568

200 510

200 7612

200 7507

200 500

200 501

#### osovina mm

Ø 0,55

200 502

Ø 0,80

200 503

Ø 1,05

201 504

Ø 1,55

201 505

200 513

Ø 2,05

202 506

200 514

Ø 2,34

202 507

200 515

Ø 2,55

203 509

Ø 3,10

203 508

200 516

Ø 3,50

Ø 4,00

200 517

Ø 5,00

200 518

Ø 6,00

200 519



No.1



No.2

### **Mikromotor OSADA OS 40**

kompletan ser se sastoji od: upravljačkog dijela, nožne regulacijske pedale, motora i brzo stežuće radne ručice.

- Kontinuirana regulacija broja okretaja od 1000 do 40.000 o/min
- brzo stežuća radna ručica za osovinu Ø 2,34 mm
- kretanje lijevo - desno
- nosač za odlaganje radne ručice
- elektroničko impulsno upravljanje
- motor 90 W
- Priključak 230 V, 50/60 Hz

**Artikl broj: 200 800 40**



### **Radna ručica za fasanje**

sa puncama za OSADA OS 40

**Artikl broj: 200 800 41**



### **Hauba za usis**

Radno mjesto možete naknadno opremiti ovim praktičnim priborom. Sigurno pričvršćenje na radnu ploču debljine 20 do 40 mm.

Varijabilni priključak usisnog crijeva: lijevo ili desno promjera 40 mm. Sito (koje možete vaditi) za sprječavanje usisa radnog komada.

**Artikl broj: 510 560**



### **Usisni boks sa rasvjetom**

Prašina i pare će biti direktno usisane sa mjesta gdje nastaju. Veliki pristupni otvori, prostrana unutrašnjost i stakleni poklopac koji možete otvarati daju Vam veliku slobodu kretanja i omogućavaju učinkovit rad.

Ugrađena rasvjeta. Zaštitno laminirano staklo sa silikonskom prevlakom.

Dimenzije: 380 x 285 x 400 mm

Rasvjeta: 2400 Lux (17,3 W / 230 V)

Težina: 5 kg

Priključak za usis: 40 mm

**Artikl broj: 510 561**



### **Filter za zlato**

Ovim novim dodatkom za usisni boks nećete više gubiti niti gram skupog zlata. Obrusine zlata se sigurno hvataju preko velikog ljevka u ljevak za prihvat čestica

**Artikl broj: 510 561**







### **Mikromotor Badeco M3 ASF**

- kontinuirana regulacija broja okretaja
- dva priključka za motore za pogon 2 radne ručice
- jednostavna regulacija broja okretaja opcionalnim nožnim regulatorom
- snažni visokoučinski motor 35 V
- opremljen zaštitom od preopterećenja

### **Uređaj M3 ASF**

komplet sa dva priključka i jednim mikromotorom (bez radne ručice i nožnog regulatora)

**Art.broj: 200 7600**



### **Kontaktna pedala**

za uključivanje i isključivanje motora

**Art.broj: 200 7602**



### **Multifunkcijski nožni regulator**

Poluga na lijevo - izabirete broj okretaja motora se ugodno i kontinuirano. Ukoliko se poluga pomakne u desno starta motor i ubrzava na brzinu prethodno podešenu na upravljačkom uređaju. Teški regulator sprječava klizanje na podu.

**Art.broj: 200 7601**



### **Mikromotor 35 V**

sa priključnim kablom. Kao zamjena ili proširenje na drugom motornom utikaču upravljačkog uređaja.

**Art.broj: 200 7613**



### **Kombi - čekić za fasanje sa redukcijskim prenosnikom 1:4**

• robusan i ugodan za rad • anaga udarca se podešava pomoću čahure na radnoj ručici • otporan na hrđu • precizno upravljanje frekvencom udaranja između 500 i 5000 udaraca u minuti od mekog do tvrdog udarca

**Art.broj: 200 7610**



### **Radna ručica sa brzim stezačem**

Jednostavno pričvršćenje i oslobađanje alata zakretanjem ručice za 1/4 okretaja za vrijeme dok se sama osovinu još okreće. Trajno podmazani precizni kuglični ležajevi. Za do 20.000 o/min. Samo za osovinu Ø 2,34 mm

**Art.broj: 200 7611**



### **Standardna radna ručica**

• robusna i priručna izvedba • čvrsto i precizno stezanje alata • nema vanjskih okrećućih dijelova • postojana na koroziju • tvrdo kromirana osovinu • kuglasti i valjkasti ležajevi • izmjenjivi stezač (standardno Ø 2,34 mm)

**Art.broj: 200 7612**



## Garnitura glodala u drvenoj kutiji

Sadrži 60 komada najčešće korištenih glodala u više veličina

6 komada cilindričnih glodala, dugih	2,0 - 7,0 mm
6 komada konkavnih svrdala (abbohrer)	1,0 - 2,3 mm
6 komada kuglastih glodala	1,0 - 2,3 mm
6 komada cilindričnih glodala	1,0 - 2,3 mm
6 komada cilindričnih kosih	1,0 - 2,3 mm
2 komada u obliku plamena	2,0 - 7,0 mm
3 komada sjekača	2,0 - 7,0 mm
6 komada dijamantnih glodala	
6 komada glodala za umetanje kamena	1,5 - 3,0 mm
6 komada cilindričnih glodala, dugih	1,0 - 2,3 mm
6 komada dvostukih konus	1,0 - 2,3 mm
6 komada špic glodala	1,0 - 2,3 mm
1 komad kružna pila	5,0 mm

**Art.broj: 12 900 000**



## Garnitura glodala za smještaj kamenja

29 glodala Fig. 503-202 komplet u drvenoj kutiji  
Ø 1,0 - 8,0 mm, rastuće po 0,25 mm

**Art.broj: 12 504 000**



## Garnitura zatvarača za fasanje

u drvenoj kutiji Ø 2,0 - 9,0 mm, 30 alata, rastućem po 0,25 mm  
NEZAKALJENA - za individualno kaljenje

**Art.broj: 12 545 000**



## Garnitura zatvarača za fasanje

u drvenoj kutiji Ø 1,0 - 8,0 mm, 18 alata, sa univerzalnom drškom

**Art.broj: 12 545 001**

**Kuglasta glodala**

**FIG. 1**

Osovina 2,35 mm Ø

**Garnitura**  
sastoji se od  
**24 glodala:**

Ø 0,50 0,60 0,70 0,80  
Ø 0,90 1,00 1,10 1,20  
Ø 1,30 1,40 1,50 1,60  
Ø 1,70 1,80 1,90 2,00  
Ø 2,10 2,20 2,30 2,40  
Ø 2,50 2,70 2,90 3,10mm

**Artikl broj 12 001 000**

**Spiralna svrdla**

**FIG. 203**

Osovina 2,35 mm Ø

**Garnitura**  
sastoji se od  
**12 svrdala:**

Ø 0,50 0,50 0,60 0,60  
Ø 0,70 0,80 0,90 1,00  
Ø 1,10 1,20 1,30 1,40

**Artikl broj 12 203 000**

**Čelična glodala (Abbohrer)**

**FIG. 411**

Osovina 2,35 mm Ø

**Garnitura**  
sastoji se od  
**12 glodala:**

Ø 0,80 0,90 1,00 1,10  
Ø 1,20 1,30 1,40 1,50  
Ø 1,60 1,70 1,90 2,10

**Artikl broj 12 411 000**

**Čelična glodala - dvostruka**

**FIG. 414**

Osovina 2,35 mm Ø

**Garnitura**  
sastoji se od  
**24 glodala:**

Ø 0,90 1,00 1,10 1,20  
Ø 1,20 1,30 1,40 1,40  
Ø 1,50 1,50 1,60 1,60  
Ø 1,70 1,70 1,80 1,80  
Ø 1,90 1,90 2,10 2,30  
Ø 2,50 2,70 2,90 3,10 mm

**Artikl broj 12 414 000**

Oblik kugle

**Fig.**  
**501-201**



osovina: 2,35 mm

Ø mm	Artikl broj
2,00	12501020
2,50	12501025
3,00	12501030
3,50	12501035
4,00	12501040
3,50	12501035
4,00	12501040
4,50	12501045
5,00	12501050
5,50	12501055
6,00	12501060
6,50	12501065
7,00	12501070
7,50	12501075
8,00	12501080
9,00	12501090
10,00	12501100

Kugla s provrtom

**Fig.**  
**502-201 P**



osovina: 2,35 mm

Ø mm	Artikl broj
2,00	12502020
2,50	12502025
3,00	12502030
3,50	12502035
4,00	12502040
4,50	12502045
5,00	12502050
5,50	12502055
6,00	12502060
6,50	12502065
7,00	12502070
7,50	12502075
8,00	12502080
8,50	12502085
9,00	12502090
9,50	12502095
10,00	12502100

Suplje svrdlo (abohrer)

**Fig.**  
**508-206**



osovina: 2,35 mm

Ø mm	Artikl broj
1,00	12508010
1,20	12508012
1,40	12508014
1,60	12508016
1,80	12508018
2,10	12508021
2,30	12508023

Čelična glodala cilindrična duga

**Fig.**  
**534-108**



osovina: 2,35 mm

Ø mm	Artikl broj
2,00	12534020
2,50	12534025
3,00	12534030
3,50	12534035
4,00	12534040
3,50	12534035
4,00	12534040
4,50	12534045
5,00	12534050
5,50	12534055
6,00	12534060
7,00	12534070
8,00	12534080
9,00	12534090

Kratki cilindar

**Fig.**  
**507-205**



osovina: 2,35 mm

Ø mm	Artikl broj
1,00	12507010
1,50	12507015
2,00	12507020
2,50	12507025
3,00	12507030
3,50	12507035
4,00	12507040
4,50	12507045
5,00	12507050
5,50	12507050
6,00	12507060
7,00	12507070
8,00	12507080
9,00	12507090
10,00	12507100

Pločasto glodalo

**Fig.**  
**509-207**



osovina: 2,35 mm

Ø mm x h	Artikl broj
6,00 x 0,50	12509605
6,00 x 1,00	12509610
6,00 x 1,50	12509615
6,00 x 2,00	12509620
6,00 x 2,50	12509625
6,00 x 3,00	12509630
8,00 x 0,50	12509805
8,00 x 1,00	12509810
8,00 x 2,00	12509820
8,00 x 3,00	12509830

Ovalno čelično glodalo

**Fig.**  
**511-210**



osovina: 2,35 mm

Ø mm	Artikl broj
6,00	12511060

Glodalo za umetanje kamenja

**Fig.**  
**503-202**



osovina: 2,35 mm

Ø mm	Artikl broj
1,00	12503010
1,25	12503012
1,50	12503015
1,75	12503017
2,00	12503020
1,75	12503017
2,00	12503020
2,25	12503022
2,50	12503025
2,75	12503027
3,00	12503030
3,25	12503032
3,50	12503035
3,75	12503037
4,00	12503040
4,25	12503042
4,50	12503045
4,75	12503047
5,00	12503050
5,25	12503052
5,50	12503055
5,75	12503057
6,00	12503060
6,25	12503062
6,50	12503065
6,75	12503067
7,00	12503070
7,25	12503072
7,50	12503075
7,75	12503077
8,00	12503080

Stožac (oblik krova)

**Fig.**  
**506-204**



osovina: 2,35 mm

Ø mm	Artikl broj
1,00	12506010
1,25	12506012
1,50	12506015
1,75	12506017
2,00	12506020
2,25	12506022
2,50	12506025
2,75	12506027
3,00	12506030
3,25	12506032
3,50	12506035
3,75	12506037
4,00	12506040
4,25	12506042
4,50	12506045
4,75	12506047
5,00	12506050

Skraćeni stožac

**Fig.**  
**509-207**



osovina: 2,35 mm

Ø mm	Artikl broj
4,00	12510040
6,00	12510060

Stožac špica

**Fig.**  
**505-203**



osovina: 2,35 mm

Ø mm	Artikl broj
1,00	12505010
1,50	12505015
2,00	12505020
2,50	12505025
3,00	12505030
2,50	12505025
3,00	12505030
3,50	12505035
4,00	12505040
4,50	12505045
5,00	12505050
5,50	12505055
6,00	12505060
7,00	12505070
7,50	12505075
8,00	12505080

Pločasto glodalo

**Fig.**  
**999-Y**



osovina: 2,35 mm

Ø mm	Artikl broj
4,00	12999040
5,00	12999050
6,00	12999060
7,00	12999070
8,00	12999080
9,00	12999090
10,00	12999100

Oblik prizme

**Fig.**  
**513-212**



osovina: 2,35 mm

Ø mm	Artikl broj
4,00	12513040
5,00	12513050
6,00	12513060
8,00	12513080
10,00	12513100

Čelično glodalo - jaje

**Fig.**  
**531-102**



osovina: 2,35 mm

Ø mm	Artikl broj
6,00	12531060



**ČELIČNA GLODALA**  
**Osovina 2,35 mm**  
**Ukupna dužina 44,5 mm**

**Fig. 1**      **okrugla**

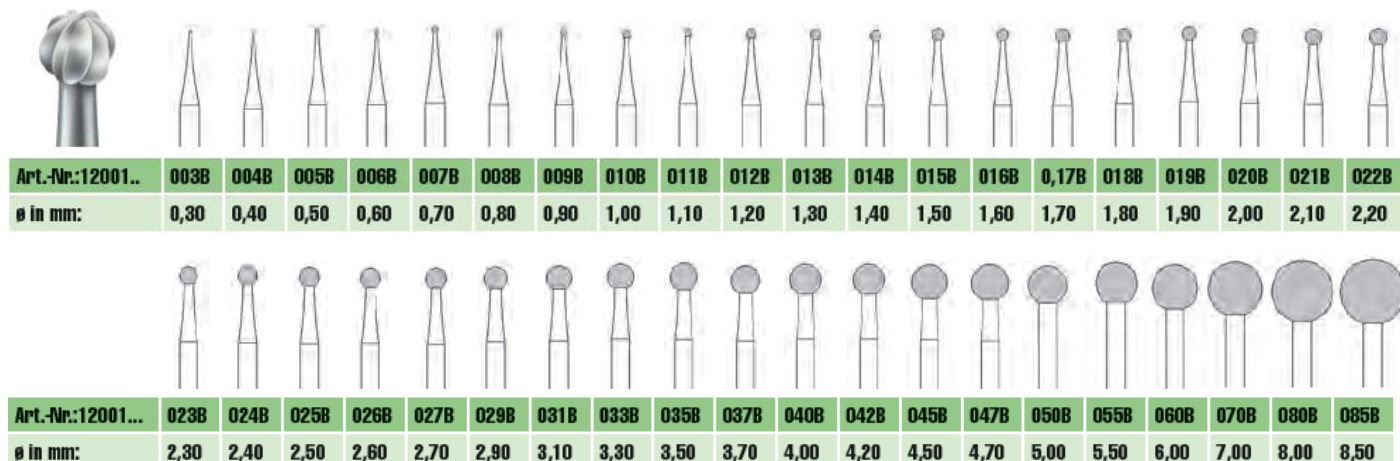

**Fig. 2**      **obrnuti konus**

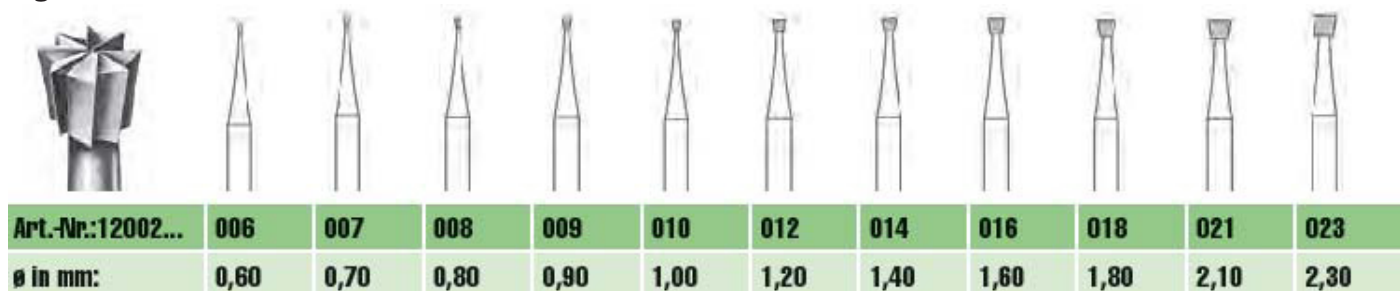

**Fig. 3**      **kotačić**

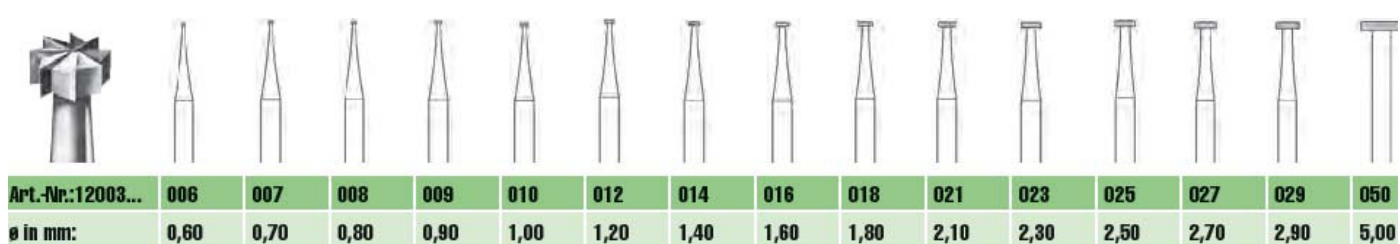

**Fig. 41**      **okrugli**

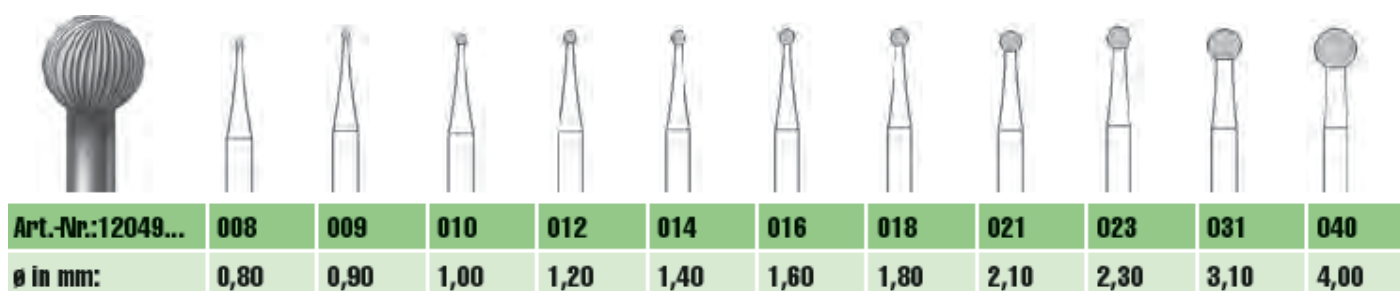



**ČELIČNA GLODALA**  
 Osovina 2,35 mm  
 Ukupna dužina 44,5 mm

**Fig. 49 cilindar**

Art.-Nr.:12049...	008	009	010	012	014	016	018	021	023	031
ø in mm:	0,80	0,90	1,00	1,20	1,40	1,60	1,80	2,10	2,30	3,10
h:	3,60	3,90	4,20	4,50	4,80	5,10	5,40	5,70	6,00	7,20

**Fig. 417 svrdlo za perle**

Art.-Nr.:12417...	009	010	012	014
ø in mm:	0,90	1,00	1,20	1,40
h:	3,90	4,20	4,50	4,80

**Fig. 411 šuplje svrdlo**

Art.-Nr.:12411...	009B	010B	011B	012B	013B	014B	015B	016B	017B	018B	021B	023B	025B	027B	029B
ø in mm:	0,90	1,00	1,10	1,20	1,30	1,40	1,50	1,60	1,70	1,80	2,10	2,30	2,50	2,70	2,90
h:	0,70	0,75	0,78	0,90	0,98	1,05	1,12	1,20	1,28	1,35	1,55	1,70	1,85	2,00	2,15
ø l:	0,63	0,72	0,82	0,88	0,98	1,05	1,12	1,20	1,28	1,35	1,55	1,70	1,85	2,00	2,15

Art.-Nr.:12411...	031B	035B	040B	045B	050B	060B	070B	080B	100B
ø in mm:	3,10	3,50	4,00	4,50	5,00	6,00	7,00	8,00	10,0
h:	2,30	2,60	3,00	3,35	3,75	4,30	5,00	5,80	7,30
ø l:	2,30	2,60	3,00	3,35	3,75	4,30	5,90	6,80	8,60

**Fig. 411CCC šuplje svrdlo**

Art.-Nr.: 12411...	010CCC	011CCC	012CCC	013CCC	014CCC	015CCC	016CCC	018CCC	021CCC	023CCC
ø in mm:	1,00	1,10	1,20	1,30	1,40	1,50	1,60	1,80	2,10	2,30





**ČELIČNA GLODALA**  
 Osovina 2,35 mm  
 Ukupna dužina 44,5 mm

**Fig. 413** za umetanje kamena

Art.-Nr.:12413...	1,00	1,25	1,50	1,75	2,00	2,25	2,50	2,75	3,00	3,25	3,50	3,75	4,00	4,25	4,50
ø in mm:	1,00	1,25	1,50	1,75	2,00	2,25	2,50	2,75	3,00	3,25	3,50	3,75	4,00	4,25	4,50
h:	0,90	0,12	1,35	1,57	1,80	2,02	2,25	2,47	2,70	2,92	3,15	3,37	3,60	3,82	4,05
Winkel/angle:	90°	90°	90°	90°	90°	90°	90°	90°	90°	90°	90°	90°	90°	90°	90°

Art.-Nr.:12413...	4,75	5,00	5,50	6,00	7,00	8,00
ø in mm:	4,75	5,00	5,50	6,00	7,00	8,00
h:	4,27	4,50	4,95	5,40	6,30	7,20
ø l:	90°	90°	90°	90°	90°	90°

**Fig. 414** dvostrani konus

Art.-Nr.:12414...	007B	008B	009B	010B	011B	012B	013B	014B	015B	016B	017B	018B	019B	020B	021B	022B	023B	024B	025B	
ø in mm:	0,70	0,80	0,90	1,00	1,10	1,20	1,30	1,40	1,50	1,60	1,70	1,80	1,90	2,00	2,10	2,20	2,30	2,40	2,50	
h:	0,40	0,46	0,52	0,58	0,64	0,69	0,76	0,81	0,88	0,93	0,99	1,04	1,11	1,16	1,24	1,29	1,34		1,46	
Winkel/angle:	90°	90°	90°	90°	90°	90°	90°	90°	90°	90°	90°	90°	90°	90°	90°	90°	90°	90°	90°	90°

Art.-Nr.:12414...	026B	027B	028B	029B	031B	033B	035B	037B	040B	042B	045B	047B	050B	060B	070B
ø in mm:	2,60	2,70	2,80	2,90	3,10	3,30	3,50	3,70	4,00	4,20	4,50	4,70	5,00	6,00	7,00
h:		1,57		1,70	1,80	1,95	2,10	2,25	2,45	2,60	2,85	3,00	3,00		
Winkel/angle:	90°	90°	90°	90°	90°	90°	90°	90°	90°	90°	90°	90°	90°	90°	90°

**Fig. 5** vrh

Art.-Nr.:12005...	009	010	012	014	016	018	021	023	025	027	029	031	033	035	037	040	045	050
ø in mm:	0,90	1,00	1,20	1,40	1,60	1,80	2,10	2,30	2,50	2,70	2,90	3,10	3,30	3,50	3,70	4,00	4,50	5,00
h:	1,17	1,30	1,56	1,82	2,08	2,34	2,73	3,00	3,25	3,51	3,77	4,03	4,30	4,55	4,81	5,20	5,85	6,51



**ČELIČNA GLODALA**  
**Osovina 2,35 mm**  
**Ukupna dužina 44,5 mm**

**Fig. 8 plamen**

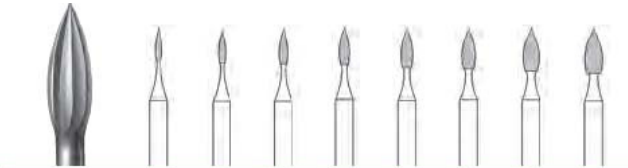

Art.-Nr.:12008...	009	010	012	014	016	018	021	023
ø in mm:	0,90	1,00	1,20	1,40	1,60	1,80	2,10	2,30
h:	4,10	4,40	4,70	5,00	5,30	5,60	5,90	6,20

**Fig. 194 plamen**



Art.-Nr.: 12194...	010	012
ø in mm:	1,00	1,20
l:	7,50	8,00

**Fig. 21 cilindar**



Art.-Nr.:12021...	007	008	009	010	012	014	016	018	021	023	031
ø in mm:	0,70	0,80	0,90	1,00	1,20	1,40	1,60	1,80	2,10	2,30	3,10
h:	3,30	3,60	3,90	4,20	4,50	4,80	5,10	5,40	5,70	6,00	7,20

**Fig. 23 konus**



Art.-Nr.:12023...	007	008	009	010	012	014	016	018
ø in mm:	0,70	0,80	0,90	1,00	1,20	1,40	1,60	1,80
h:	3,30	3,60	3,90	4,20	4,50	4,80	5,10	5,40

**Fig. 36 cilindar**



Art.-Nr.:12036...	006	007	008	009	010	012	014	016	018	021	023	025	027	029	031
ø in mm:	0,60	0,70	0,80	0,90	1,00	1,20	1,40	1,60	1,80	2,10	2,30	2,50	2,70	2,90	3,10
h:	3,00	3,30	3,60	3,90	4,20	4,50	4,80	5,10	5,40	5,70	6,00	6,30	6,60	6,90	7,20

**Fig. 38 Konus**

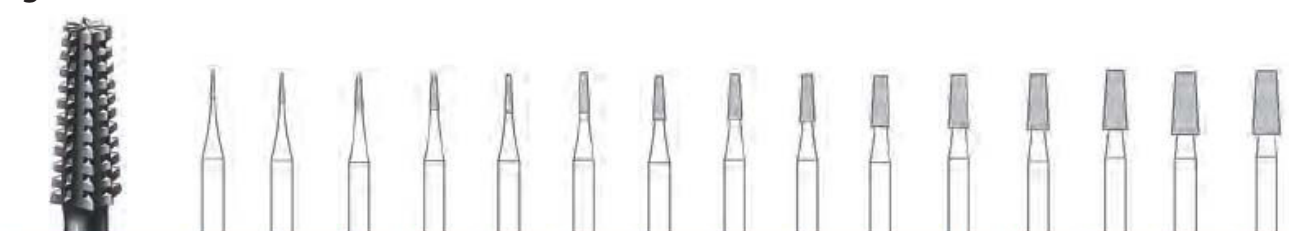

Art.-Nr.:12038..	006	007	008	009	010	012	014	016	018	021	023	025	027	029	031
ø in mm:	0,60	0,70	0,80	0,90	1,00	1,20	1,40	1,60	1,80	2,10	2,30	2,50	2,70	2,90	3,10
h:	3,00	3,30	3,60	3,90	4,20	4,50	4,80	5,10	5,40	5,70	6,00	6,30	6,60	6,90	7,20



**ČELIČNA GLODALA**  
 Osovina 2,35 mm  
 Ukupna dužina 44,5 mm

**Fig. 412** kotač



Art.-Nr.:12412..	010	014	016	018	021	023	025	027	029	031	035	045	050	060	070	080	100
ø in mm:	1,00	1,40	1,60	1,80	2,10	2,30	2,50	2,70	2,90	3,10	3,50	4,50	5,00	6,00	7,00	8,00	10,00
h:	0,80	1,00	1,10	1,15	1,20	1,25	1,30	1,35	1,40	1,50	1,60	2,15	2,40	3,50	4,00	4,50	5,50

**Fig. 231** montirana kružna pila



Art.-Nr.:12231..	023	040	050	060	100
ø in mm:	2,30	4,00	5,00	6,00	10,00
h:	0,40	0,40	0,50	0,50	0,60

**Fig. 234** montirana kružna pila



Art.-Nr.:12234...	030	040	050	060	070	080	100
ø in mm:	3,00	4,00	5,00	6,00	7,00	8,00	10,0

**Fig. 232** nemontirana kružna pila



Art.-Nr.:12232...	130	160	190	220	250
ø in mm:	13,00	16,00	19,00	22,00	25,00
h:	0,10	0,10	0,10	0,10	0,10
Loch-ø mm:	1,80	1,80	1,80	1,80	1,80

**Čelični nosači**  
 Nosaci za polirače



Art.-Nr.	12313001	12313000	12303000	12305000	12311000	12312000
ø in mm:	5,00		5,00	5,00	6,00	6,00

**Nosači za papirne ploče**



Art.-Nr.	12314000	12315000	12316000	12318000
ø in mm:	4,00	3,50	4,50	2,35





## HM - TVRDI METAL NAJFINIJEG ZRNA

**Fig. 4203S**

za čelik, platinu, titan, tvrde legure metala, zlato, srebrni  
osovina: Ø 2,35 mm  
broj okretaja: 5.000 - 9.000 slobodnom rukom  
8.000 - 14.000 stacionarno

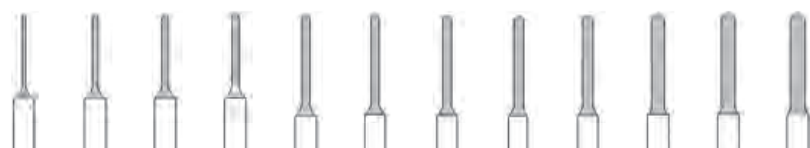

Art.-Nr.:122037...	005	006	007	008	009	010	011	012	013	014	015	016
ø in mm:	0,50	0,60	0,70	0,80	0,90	1,00	1,10	1,20	1,30	1,40	1,50	1,60
h:	10,0	10,0	10,0	10,0	12,0	12,0	12,0	12,0	12,0	12,0	12,0	12,0

**Fig. 4203**

za koralje i perle  
osovina: Ø 2,35 mm  
broj okretaja: 5.000 - 9.000 slobodnom rukom  
8.000 - 14.000 stacionarno



Art.-Nr.:122038...	007	008	009	010	011	012	013	014	015	016
ø in mm:	0,70	0,80	0,90	1,00	1,10	1,20	1,30	1,40	1,50	1,60
h:	10,0	10,0	12,0	12,0	12,0	12,0	12,0	12,0	12,0	12,0

## DIJAMNTNA SVRDLA

**Fig. 8203**

galvanski nanaseni dijamanti  
za staklo, kamenje za nakit  
osovina: Ø 2,35 mm  
broj okretaja: 5.000 - 8.000



Art.-Nr.:12439...	008	009	010	011	012	013	014	015
ø in mm:	0,80	0,90	1,00	1,10	1,20	1,30	1,40	1,50
h:	10,0	10,0	10,0	10,0	12,0	12,0	12,0	12,0

KARBIDI TVRDOG METALA

SPECIJALNI ALAT ZA PAVE - FASUNGE

Fig. 4205S spiralna svrdla



Art.-Nr.:124205...	007	008	009	010
ø in mm:	0,70	0,80	0,90	1,00
h:	7,5	7,5	8,0	8,0

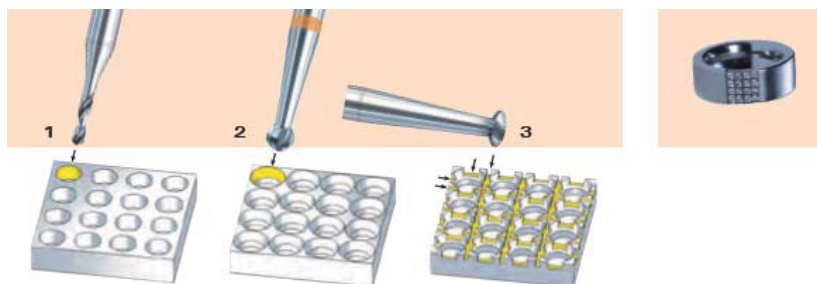

Spiralna svrdla iz tvrdog metala sa kratkim radnim dijelom su dobro vodljiv alat za cijljane jednakomjerne provrte na najužem prostoru. Nakon kirnanjem definirane pozicij mogu se obraditi mnogobrojni provrti sa jednakom preciznošću. Preporučeni broj okretaja: 3.000 - 5000 o/min

Fig. 1AU okrugla svrdla



Art.-Nr.:12AU1...	010	011	012	013	014	015	016	017	018	019	020	021	022	023
ø in mm:	1,00	1,10	1,20	1,30	1,40	1,50	1,60	1,70	1,80	1,90	2,00	2,10	2,20	2,30

Fig. 231F/FL kružna pila

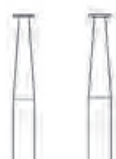

Set alata

sadrži:

4 x HSS spiralno svrdlo Ø 0,7/0,8/0,9/1,0 mm  
6 x HSS okruglo svrdlo Ø 1,0 /1,2 /1,4/ 1,6/1,8/2,3 mm  
2 x HSS kružna pila 2,3 x 0,2 mm / 2,3 x 0,3 mm

Art.-Nr.:12231F...	023	023
ø in mm:	2,30	2,30
h:	0,2	0,3

Artikl broj: 125 120



## KARBIDI TVRDOG METALA

glodala iz tvrdog metala  
Fig. 1 okrugla

osovina Ø 2,35 mm

Ukupna dužina 44,5 mm



Art.-Nr.: 120019..	03	04	05	06	07	08	09	10	12	14	16	18	21	23	25	27
ø in mm:	0,30	0,40	0,50	0,60	0,70	0,80	0,90	1,00	1,20	1,40	1,60	1,80	2,10	2,30	2,50	2,70

Konična

Fig. 23SR

Fig. 21

Fig. 31



Art.-Nr.: 120239	08	10	Art.-Nr.: 120219	08	10	12	Art.-Nr.: 120319	08	10
ø in mm:	0,80	1,00		0,80	1,00	1,20		0,80	1,00
h:	4,00	4,00		3,50	4,00	4,50		3,50	4,00

## STARLIGHT POLIRAČI IZ TVRDOG METALA

Fig. 552

Fig. 550

Fig. 554

Fig. 553



Art.-Nr. 12552...	023		Art.-Nr. 12550...	060		Art.-Nr. 12554..	060		Art.-Nr. 12533...	023
ø in mm:	2,30		ø in mm:	6,00		ø in mm:	6,00		ø in mm:	2,30
h:	4,00		h:	5,50		h:	13,00		h:	6,50



Art. broj: 12 551 000





**BRUSNA TIJELA IZ PLEMITOG KORUNDA**

Osovina Ø 2,35 mm

**Srednja veličina zrna za srednje tvrde legure**



FIG.	601	602	603	609	612	613	617	619	620	623	624	627
ø in mm:	3,00	4,00	5,00	6,00	5,00	6,50	4,00	5,00	5,00	6,00	6,00	6,00
Art.-Nr./order-no:	12601030	12602040	12603050	12609060	12612050	12613065	12617040	12619050	12620050	12623060	12624060	12627060



FIG.	631	632	633	721	722		636	627	638	639	640
2,50	5,50	6,50	8,50	12,50	16,00		2,50	2,50	3,00	3,50	5,00
Art.-Nr./order-no:	12631055	12632065	12633085	12721125	12722160		12636025	12627025	12638030	12639035	12640050



FIG.	646	648	649	650	651	652		656	657	548	661	662	663	665
ø in mm:	1,80	2,00	2,50	2,80	3,30	3,30		4,00	5,00	6,50	3,00	3,50	5,00	6,50
Art.-Nr./order-no:	12646018	12648020	12649025	12650028	12651033	12652033		12656040	12657050	12658065	12661030	12663050	12663050	12665065

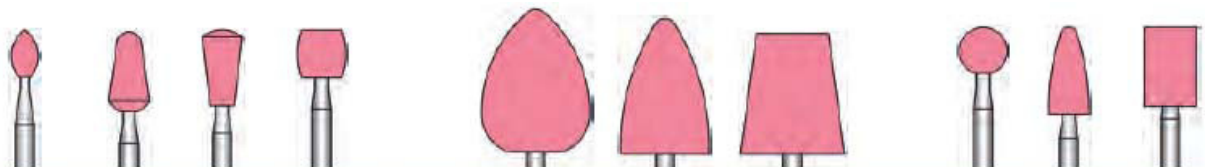

FIG.	666	671	677	682		743	744	749		755	759	760
ø in mm:	3,30	5,00	5,00	6,00		13,50	11,00	13,00		6,00	5,00	6,50
Art.-Nr./order-no:	12666033	12671050	12677050	12682060		12743135	12744110	12749130		12757065	12759050	12760065



FIG.	701	702	703		711	712	716
ø in mm:	8,00	9,50	13,00		8,00	9,50	16,00
Art.-Nr./order-no:	12701080	12702095	12703130		12711080	12712095	12716160



**DIJAMANTNA BRUSNA TIJELA**

Osovina  $\varnothing$  2,35 mm    Ukupna dužina 44,5 mm

**Srednja veličina zrna**



Fig.	801	801	801	801	801	801	801	801	801	801	801	801
$\varnothing$ in mm:	0,90	1,00	1,20	1,40	1,60	1,80	2,10	2,30	2,90	3,50	4,20	5,00
Art.-Nr./order-no:	12801009	12801010	12801012	12801014	12801016	12801018	12801021	12801023	12801029	12801035	12801042	12801050



Fig.	818	818	818	818	Fig.	820	Fig.	825	825
$\varnothing$ in mm:	2,30	3,50	5,00	7,00	$\varnothing$ in mm:	6,00	$\varnothing$ in mm:	5,00	6,00
Art.-Nr./order-no:	12835012	12835016	12835021	12836027	Art.-Nr./order-no:	12820060	Art.-Nr./order-no:	12825050	12825060



Fig.	835	835	835	835	835	835	Fig.	836
$\varnothing$ in mm:	1,00	1,20	1,40	1,60	1,80	2,10	$\varnothing$ in mm:	2,70
Art.-Nr./order-no:	12835010	12835012	12835014	12835016	12835018	12835021	Art.-Nr./order-no:	12836027



Fig.	837	837	837	Fig.	840	840	Fig.	841
$\varnothing$ in mm:	1,40	1,60	2,30	$\varnothing$ in mm:	5,50	10,00	$\varnothing$ in mm:	3,50
Art.-Nr./order-no:	12837014	12837016	12837023	Art.-Nr./order-no:	12840055	12840100	Art.-Nr./order-no:	12841035



## DIJAMANTNA BRUSNA TIJELA

Osovina  $\varnothing$  2,35 mm Ukupna dužina 44,5 mm

Srednja veličina zrna



Fig.	854	854	Fig.	846	Fig.	847	847	Fig.	858
$\varnothing$ in mm:	3,30	4,00	$\varnothing$ in mm:	2,50	$\varnothing$ in mm:	1,40	1,80	$\varnothing$ in mm:	1,40
Art.-Nr./order-no:	12854033	12854040	Art.-Nr./order-no:	12846025	Art.-Nr./order-no:	12847014	12847018	Art.-Nr./order-no:	12858014



Fig.	852	852	852	852	852	Fig.	859	859	Fig.	862	862
$\varnothing$ in mm:	2,30	2,70	3,10	3,70	5,00	$\varnothing$ in mm:	1,40	1,80	$\varnothing$ in mm:	1,40	1,80
Art.-Nr./order-no:	12852023	12852027	12852031	12852037	12852050	Art.-Nr./order-no:	12859014	12859018	Art.-Nr./order-no:	12862014	12862018

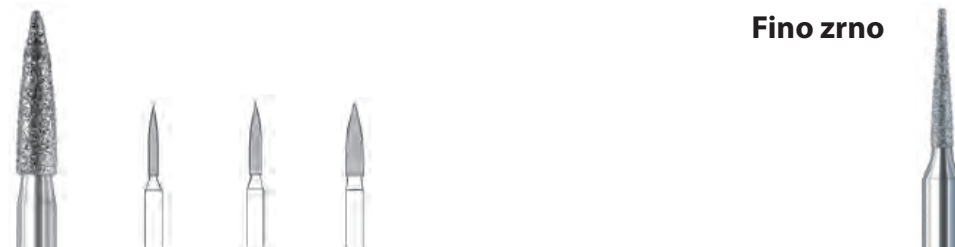

Fino zрно

Fig.	863	863	863				Fig.	858
$\varnothing$ in mm:	1,20	1,60	2,50				$\varnothing$ in mm:	014
Art.-Nr./order-no:	12863012	12863016	12863025				Art.-Nr./order-no:	12858014

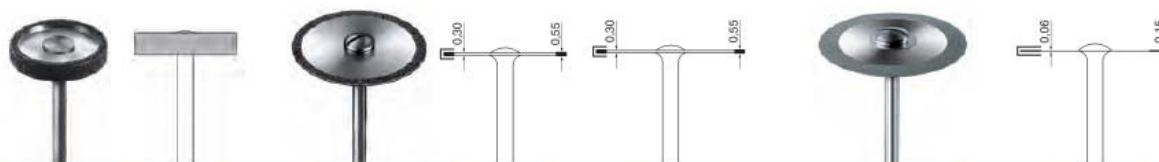

Fig.	902		Fig.	910	910	Fig.	911H
$\varnothing$ in mm:	15,00		$\varnothing$ in mm:	18,00	22,00	$\varnothing$ in mm:	22,00
Art.-Nr./order-no:	12902150		Art.-Nr./order-no:	12910180	12910220	Art.-Nr./order-no:	12911H220

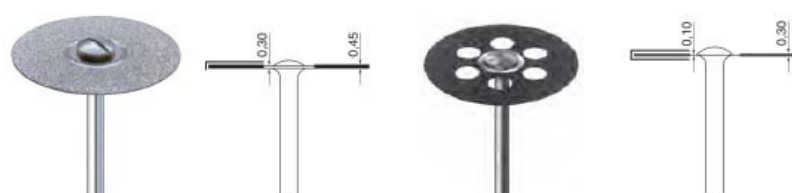

Fig.		916	Fig.		918PB
$\varnothing$ in mm:		22,00	$\varnothing$ in mm:		22,00
Art.-Nr./order-no:		12916220	Art.-Nr./order-no:		12918PB220



set dijantnih glodala  
20 oblika u plastičnom etuiu  
**Artikl broj: 12 800 000**



### **"Tool - safe" brine za red**

Kraj vječitom neredu na radnom stolu. Novim Tool-safe može svaki zlatar držati red na svom radnom ili pisaćem stolu. Svi predmeti sa vrhom kao igličaste turpije, crtaće igle, šaberi, pincete, kao i olovke i flomasteri se smještaju u Tool-safe.

Izrađena iz nauljenog bukovog drveta je vidna pozicija na svakom radnom stolu.

Dimenzije: ca. 120 x 100 x 100 mm; (bez sadržaja)

**Art.broj: 200 981**



### **Daska za odlaganje svrdala i glodala**

Držač alata lijepog oblika iz bukovog drveta za prihvat do 115 alata s promjerom osovine 2,3 mm. Površina je nauljena i navoskana.

Dekoratívni i koristan sistem za držanje reda na svakom radnom stolu fino zрно

**Art.broj: 200 985**



### **Plastična posuda**

sa prozirnim poklopcem  
odgovara za 144 glodala  
sa osovinom promjera 2,34 mm

**Art.broj: 200 940**



### **Drvena kutija**

za spremanje do 72 glodala  
sa osovinom promjera 2,34 mm  
Dimenzije: 175 x 105 x 65 mm

**Art.broj: 200 951**



### **Okrugli držač glodala**

magnetičan, sigurno i pouzdano drži  
glodala i druge metalne alate.

Na zakretnom stabilnom postolju.

Dimenzije: Ø 120 mm; visina 120 mm

**Art.broj: 200 960**



### **Držač glodala, zakretan**

kuglično uležišten.

Na 4 nivoa, odgovara za smještaj 158 glodala

sa promjerom osovine Ø 2,34 mm.

**Art.broj: 200 941**

*Svi artikli na ovoj stranici se isporučuju bez sadržaja*



## HSS spiralna svrdla DIN 338 1.kvaliteta

HSS = brzorezni čelik

kratko svrdlo s cilindričnom ošovinom, desnorezno, brušeno

Ø mm	Art.broj:	Ø mm	Art.broj:	Ø mm	Art.broj
0,30	12338030	0,75	12338075	1,40	12338140
0,35	12338035	0,80	12338080	1,50	12338150
0,40	12338040	0,85	12338085	1,60	12338160
0,45	12338045	0,90	12338090	1,70	12338170
0,50	12338050	0,95	12338095	1,80	12338180
0,55	12338055	1,00	12338100	1,90	12338190
0,60	12338060	1,10	12338110	2,00	12338200
0,65	12338065	1,20	12338120	2,50	12338250
0,70	12338070	1,30	12338130	3,00	12338300

## Set brušenih spiralnih svrdala DIN 338 HSS

Ø 1,0 - 5,9 mm, uspon po 1/10 mm, sadržaj 50 komada u setu

**Art.broj: 12 338 006**



## Nareznice M

(metričke) Metrički normirani navoj. Iz HSS čelika, desnorezne

Ø mm	Art.broj:	Ø mm	Art.broj:
M 1,0	2061410	M 2,0	2061420
M 1,2	2061412	M 2,3	2061423
M 1,4	2061414	M 2,6	2061426
M 1,7	2061417	M 3,0	2061430



**Držać nareznice** sa vijcima za držanje zatvorenih ili prorezanih nareznicama prema DIN 223

**Art.broj: 2061 300**

## Narezna svrdla M (metrička)

Metrički normirani navoj. Izrađena iz HSS - brzoreznog čelika, desnorezna.

Isporučuju se u setu koji se sastoji iz: pred, srednjeg i završnog svrdla.

Ø mm	Art.broj:	Ø mm	Art.broj:
M 1,0	2061210	M 2,0	2061220
M 1,2	2061212	M 2,3	2061223
M 1,4	2061214	M 2,6	2061226
M 1,7	2061217	M 3,0	2061230



## Okretaljka za narezna svrdla

za držanje narezničkih svrdala od M 1 do M 3

**Art.broj: 2061 310**



## Ulje za bušenje i narezivanje

sadržaj 60 ml

**Art.broj: 200 429**



## Set za narezivanje

za narezivanje metričkih navoja u provrtima i na trnovima i žici.

Sastoji se iz 1 ploče za narezivanje navoja u veličinama 0,7 do 2,0 mm i 14 pripadajućih navojnih svrdala.

**Art.broj: 2061 100**





### Brusne ploče - plastične

zrnca pijeska nanjena jednostrano na plastičnom nosaču osobito fleksibilno i stabilno. Sa 4-kutnom rupom i mesinganim ojačanjem za visoku stabilnost.

Upotreba sa 4-kutnim nosačem. Promjer 22 mm, debljina ca. 0,35 mm. Pakiranje 50 komada

Ø mm	Površina	Art.broj:
22 mm	gruba	201 217
22 mm	srednja	202 218
22 mm	fina	203 219
22 mm	extra fina	204 220



### Brusne ploče - plastične

zrnca aluminijskog oksida nanjena jednostrano na papirnatom nosaču sa 4-kutnom rupom i mesinganim ojačanjem za visoku stabilnost.

Upotreba sa 4-kutnim nosačem. Promjer 22 mm, debljina ca. 0,50 mm. Pakiranje 50 komada

Ø mm	Površina	Art.broj:
22 mm	gruba	201 214
22 mm	srednja	202 215
22 mm	fina	203 216



### 4-kutni nosač

za postavljanje brusnih ploča sa 4-kutnom rupom i mesinganim ojačanjem.

Promjer osovine 2,34 mm

**Art.broj: 12 312 000**



### RUWA ploče za brušenje i poliranje

vodootporne, fleksibilne

Pakiranje 100 komada

Ø mm	Površina	Art.broj:
22 mm	gruba	201 211
22 mm	srednja	202 212
22 mm	fina	203 213



### 3M radialne četke

Nove fleksibilne četke odgovaraju izvanredno za čišćenje, predpoliranje, brušenje. Za zlato, srebro, bakar, kositar i mesing. Odgovaraju za otklanjanje oksida i obradu na teško pristupačnim mjestima.

Preporučena brzina rada je 15.000 o/min.

Isporuka bez nosača

finoća zrna	Ø mm	boja	Art.broj:
80	19 mm	žuta	201 241
220	20 mm	crvena	202 242
400	21 mm	plava	203 243
plovućac	22 mm	siva	204 244

## Univerzalni polirači

- za poliranje plemenitih metala, plastike (uklj. poliamidi) i čelika
- poliraju bez razvijanja topline, moguće suho i mokro poliranje
- poliraju cement i amalgamske ispune, prirodne zube (bez podrhtavanja)



**Ø mm                      Paket                      Art.broj:**

### oblik leće

22 h: 2,5 mm      12 komada      20 100 002  
 23 h: 2,5 mm      60 komada      20 100 003

### oblik leće

22 h: 3,0 mm      12 komada      20 100 000  
 22 h: 3,0 mm      60 komada      20 100 001



## Poligold 2000

Impregnirani specijalni filc za poliranje koji daje izvanredni visoki sjaj na briljantima, ahatima, zlatu i plemenitim metalima. Primjenjena specijalna pasta za poliranje pojačava optičko djelovanje na kamenju i površinama. Promjer 12 mm - preporučeni broj okretaja 12.000 do 15.000 o/min. Paket sa po 13 filceva za poliranje i jednim nosačem.

**Art.broj: 21 135**



## Najlonske rezne ploče

dvostrane

**Ø mm                      Paket                      Art.broj:**

19                              12 komada      201 16 00  
 19                              100 komada      201 16 10  
 22                              12 komada      201 17 00  
 22                              100 komada      201 17 10

## Brusne ploče - SILENT

Kotači iz silicijevog karbida (SiC), zelene za fino brušenje legura metala i keramike - suho brušenje

nemontirane, provrt 1,8 mm (ISO900)

**debljina 2,0 / 3,0 / 4,5 mm**

Pakiranje 12 komada (moguća pojedinačna isporuka)



promjer:	13 mm	16 mm	19 mm	22 mm	25 mm
debljina:	Art.broj:	Art.broj:	Art.broj:	Art.broj:	Art.broj:
<b>2,0 mm</b>	12 761 100	12 766 100	12 771 100	12 776 100	12 781 100
<b>3,0 mm</b>	12 762 100	12 767 100	12 772 100	12 777 100	12 782 100
<b>4,5 mm</b>	12 762 100	12 768 100	12 773 100	12 778 100	12 783 100

## Brusne ploče - bez topline

Kotači iz silicijevog karbida (SiC), zelene za hladno suho brušenje legura metala i keramike nemontirane, provrt 1,8 mm (ISO900)

debljina 2,0 / 3,0 / 4,5 mm

Pakiranje 12 komada (moguća pojedinačna isporuka)



promjer:	13 mm	16 mm	19 mm	22 mm	25 mm
debljina:	Art.broj:	Art.broj:	Art.broj:	Art.broj:	Art.broj:
<b>2,0 mm</b>	12 761 200	12 766 200	12 771 200	12 776 200	-
<b>3,0 mm</b>	12 762 200	12 767 200	12 772 200	12 777 200	12 782 200
<b>4,5 mm</b>	-	-	12 773 200	12 778 200	12 783 200

## SILIKONSKI polirači

Bijeli, grubi, nemontirani za plemenite metale, plastiku i keramiku



## SILIKONSKI polirači

Crni, srednji, nemontirani. Meki silikonski polirači posebno za plemenite metale i plastike



Oblik	Tip	Ø mm	Širina mm	Artikl broj
kotač	R22/6 M	22	6	<b>2012 226</b>
kotač	R 22 M	22	3	<b>2012 241</b>
kotač	R 17 M	17	2	<b>2012 244</b>
leća	L 22 M	22	4	<b>2012 221</b>
leća	L 18 M	18	3	<b>2012 224</b>
štift	S 6 M	6	25	<b>2012 251</b>
cilindar	C 7 M	7	20	<b>2012 256</b>
cilindar	C 9 M	9	20	<b>2012 259</b>
cilindar	C 12 M	12	20	<b>2012 262</b>

## SILIKONSKI polirači

Plavi, fini, nemontirani. Polirači za visoki sjaj, završnu polituru

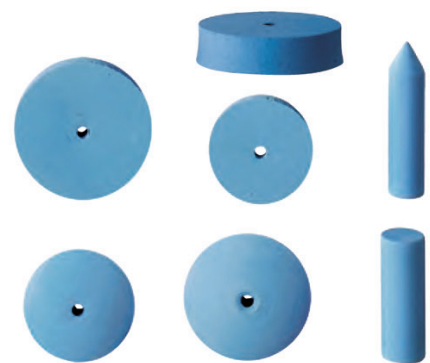

Oblik	Tip	Ø mm	Širina mm	Artikl broj
kotač	R22/6 F	22	6	<b>2012 253</b>
kotač	R 22 F	22	3	<b>2012 242</b>
kotač	R 17 F	17	2	<b>2012 245</b>
leća	L 22 F	22	4	<b>2012 222</b>
leća	L 18 F	18	3	<b>2012 225</b>
štift	S 6 F	6	25	<b>2012 252</b>
cilindar	C 7 F	7	20	<b>2012 257</b>
cilindar	C 9 F	9	20	<b>2012 260</b>
cilindar	C 12 F	12	20	<b>2012 263</b>

Fig. 3131

## Novi SILIKONSKI polirači

Plavi, fini, nemontirani. Polirači za visoki sjaj, završnu polituru



Oblik	Tip	Ø mm	Širina mm	Artikl broj
kotač	R22/6 SF	22	6	<b>2012 235</b>
kotač	R 22 SF	22	3	<b>2012 230</b>
leća	L 18 SF	18	3	<b>2012 231</b>
štift	S 6 SF	6	25	<b>2012 232</b>
cilindar	C 7 SF	7	20	<b>2012 233</b>

## Nosači iz nehrđajućeg čelika za

nemontirane polirače Promjer osovine Ø 2,35 mm



Fig. 3131

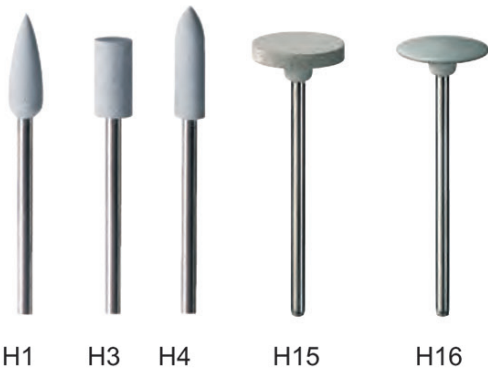

Fig. 3031



Fig. 3051

Oblik	Artikl broj
Fig. 3131 sa končnim navojem	<b>2012 235</b>
Fig. 3031 sa navojem	<b>2012 230</b>
Fig. 3051 pojačani za polirače debljine 6 mm	<b>2012 231</b>



### SILIKONSKI polirači

Bijeli, grubi, montirani, za plemenite metale, plastiku, amalgam i keramiku. Promjer osovine Ø 2,35 mm

Tip	Dimenzije mm	Artikl broj
H1	5,5 x 15	<b>2012 265</b>
H3	6 x 11,5	<b>2012 269</b>
H4	5 x 16	<b>2012 271</b>
H15	14,5 x 2,5	<b>2012 293</b>
H16	14,5 x 2,5	<b>2012 294</b>

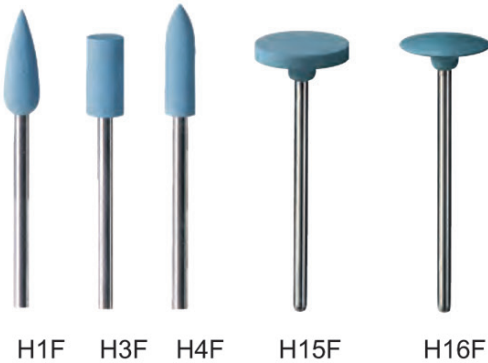

### SILIKONSKI polirači

plavi, fini, montirani, za završnu visoko-sjajnu polituru. Promjer osovine Ø 2,35 mm

Tip	Dimenzije mm	Artikl broj
H1 F	5,5 x 15	<b>2012 266</b>
H3 F	6 x 11,5	<b>2012 270</b>
H4 F	5 x 16	<b>2012 272</b>
H15 F	14,5 x 2,5	<b>2012 296</b>
H16 F	14,5 x 2,5	<b>2012 297</b>



### SILIKONSKI polirači

roza, superfini, za visoki sjaj na plemenitim metalima. Promjer osovine Ø 2,35 mm

Tip	Dimenzije mm	Artikl broj
H1 SF	5,5 x 15	<b>2012 236</b>
H4 SF	5 x 16	<b>2012 237</b>
H15 SF	14,5 x 2,5	<b>2012 238</b>
H16 SF	14,5 x 2,5	<b>2012 239</b>

### SILIKONSKI polirači

Bijeli, grubi, montirani, za plemenite metale i plastiku, za glađenje i poliranje. Promjer osovine Ø 2,35 mm



Tip	Dimenzije mm	Artikl broj
200	9 x 19	<b>2012 279</b>
202	11 x 19	<b>2012 281</b>
204	12 x 16	<b>2012 283</b>
208	15 x 18	<b>2012 285</b>
212	6 x 16	<b>2012 287</b>
214	10 x 19	<b>2012 289</b>

### SILIKONSKI polirači

Plavi, fini, montirani, za plemenite metale, plastiku, visokosjajna politura. Promjer osovine Ø 2,35 mm



Tip	Dimenzije mm	Artikl broj
200 F	9 x 19	<b>2012 280</b>
202 F	11 x 19	<b>2012 282</b>
204 F	12 x 16	<b>2012 284</b>
208 F	15 x 18	<b>2012 286</b>
212 F	6 x 16	<b>2012 288</b>
214 F	10 x 19	<b>2012 290</b>
216 F	6,5 x 19	<b>2012 292</b>

## Polirači - umjetni kaučuk

### Tvrđi fleksibilni polirači za žilave materijale

Plavi, grubi. Broj okretaja 5.000 do max. 12.000 o/min

Promjer osovine Ø 2,35 mm



Tip	Dimenzije mm	Oblik	Artikl broj
501	22 x 3	kotač	<b>2015 501</b>
503	7 x 20	cilindar	<b>2015 503</b>
522	22 x 4	leća	<b>2015 522</b>
505	5 x 16	vrh	<b>2015 505</b>
515	15 x 2	kotač	<b>2015 515</b>
508	15 x 2	leća	<b>2015 508</b>
520	14 x 12	valjak	<b>2015 520</b>

### Postojani polirači za NEM, model-ljev, i brušenje ljeva plemenitih metala

Sivi, srednje fini. Broj okretaja 5.000 do max. 12.000 o/min

Promjer osovine Ø 2,35 mm



Tip	Dimenzije mm	Oblik	Artikl broj
601	22 x 3	kotač	<b>2015 601</b>
603	7 x 20	cilindar	<b>2015 603</b>
622	22 x 4	leća	<b>2015 622</b>
605	5 x 16	vrh	<b>2015 605</b>
615	15 x 2	kotač	<b>2015 615</b>
608	15 x 2	leća	<b>2015 608</b>
620	14 x 12	valjak	<b>2015 620</b>

### Univerzalni postojani polirači za mat sjaj na metalima

Crveno-smeđi, fini. Broj okretaja 5.000 do max. 12.000 o/min

Promjer osovine Ø 2,35 mm

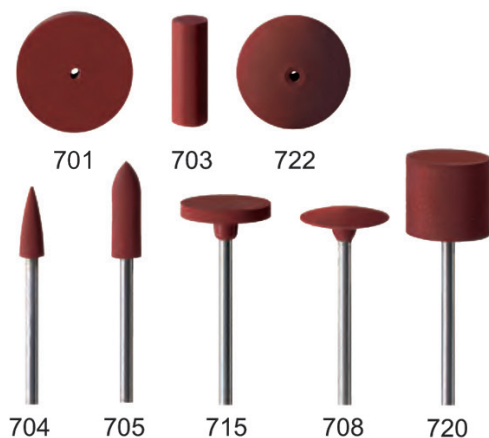

Tip	Dimenzije mm	Oblik	Artikl broj
701	22 x 3	kotač	<b>2015 701</b>
703	7 x 20	cilindar	<b>2015 703</b>
722	22 x 4	leća	<b>2015 722</b>
704	4,3 x 12	vrh	<b>2015 704</b>
705	5 x 16	vrh	<b>2015 705</b>
715	15 x 2	kotač	<b>2015 715</b>
708	15 x 2	leća	<b>2015 708</b>
720	14 x 12	valjak	<b>2015 720</b>

### Polirači za visoki sjaj na metlima

Zeleni, superfini. Broj okretaja 5.000 do max. 12.000 o/min

Promjer osovine Ø 2,35 mm

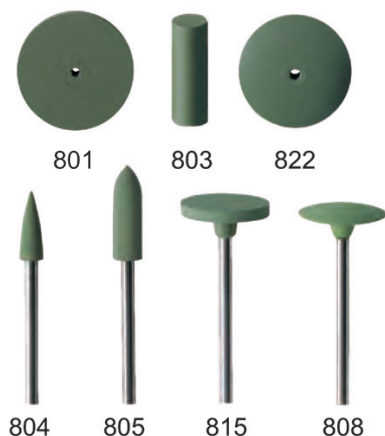

Tip	Dimenzije mm	Oblik	Artikl broj
801	22 x 3	kotač	<b>2015 801</b>
803	7 x 20	cilindar	<b>2015 803</b>
822	22 x 4	leća	<b>2015 822</b>
804	4,3 x 12	vrh	<b>2015 804</b>
805	5 x 16	vrh	<b>2015 805</b>
815	15 x 2	kotač	<b>2015 815</b>
808	15 x 2	leća	<b>2015 808</b>
820	14 x 12	valjak	<b>2015 820</b>

## POLIRAČI ZA PLATINU



### Set za obradu platine

Dijamantni polirači za skidanje, glađenje i visoko-sjajno poliranje platine

9-dijelni set

Maksimalno 3.000 o/min, Osovina 2,35 mm

**Artikl broj: 201 23000**

### Dijamantni polirači za skidanje, glađenje i visoko-sjajno poliranje

Sivo/žuti, fini, montirani

Maksimalno 3.000 o/min, Osovina 2,35 mm



H2D

H8D

H84D

Tip	Dimenzije mm	Oblik	Artikl broj
H2D	4 x 13	vrh	<b>2023 02</b>
H8D	11 x 2	kotač	<b>2023 08</b>
H84D	11 x 4	kotač	<b>2023 84</b>

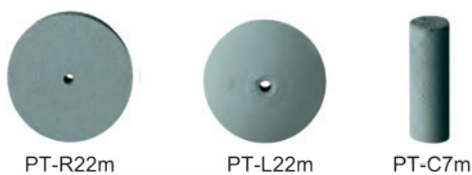

PT-R22m

PT-L22m

PT-C7m

### Visokoučinski polirači za glađenje platine, titana i ostalih metala

Sivi, srednje - fini

Broj okretaja 5.000 do max. 10.000 o/min. Osovina Ø 2,35 mm

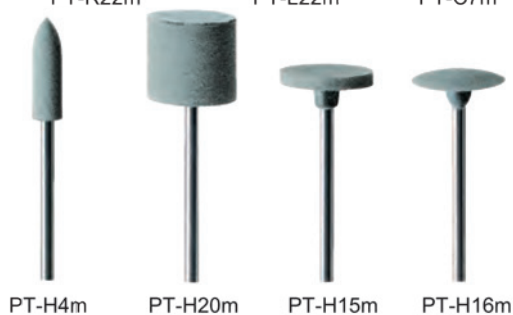

PT-H4m

PT-H20m

PT-H15m

PT-H16m

Tip	Dimenzije mm	Oblik	Artikl broj
PT-R22m	22 x 3	vrh	<b>20123 0022</b>
PT-L22m	22 x 3,5	leća	<b>20123 0122</b>
PT-C7m	7 x 22	cilindar	<b>20123 0007</b>
PT-H4m	5 x 16	vrh	<b>20124 0004</b>
PT-H20m	14 x 12	valjak	<b>20125 1020</b>
PT-H15m	15 x 2	kotač	<b>20126 1015</b>
PT-H16m	15 x 2,5	leća	<b>20127 1016</b>



PT-R22

PT-L22

PT-C7

### Visokoučinski polirači za visoko-sjajno poliranje platine, titana i ostalih metala

Lila, fini

Broj okretaja 5.000 do max. 10.000 o/min. Osovina Ø 2,35 mm



PT-H4

PT-H20

PT-H15

PT-H16

## Minijaturene četke

### Okrugle četke - montirane na nosaču

Promjer 21 mm, osovina 2,34 mm. Idealne za poliranje malih, teško dostupnih mjesta na nakitu. Izrađene su iz visokovrijednih materijala i radi toga vrlo dugotrajne. Preporučeni broj okteraja 12 - 16.000 o/min.

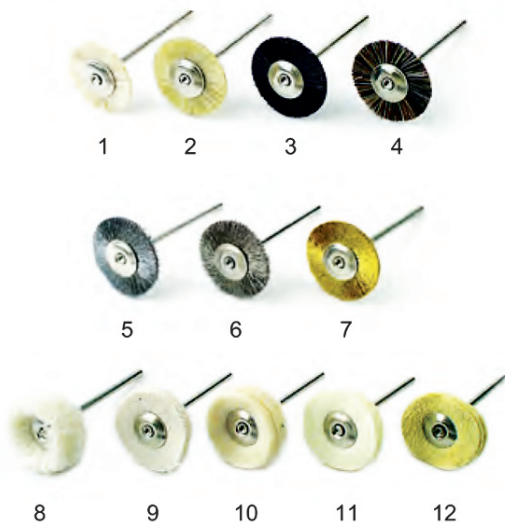

	Vrsta četke	Artikl broj
1.	kozja dlaka, meka	201 301
2.	Chung King, bijela	201 302
3.	Chung King, crna	201 303
4.	konjska dlaka, srednja, smeđa	201 300
5.	čelik	201 304
6.	opružni čelik	201 229
7.	mesing, valoviti	201 305
8.	meki pamuk	201 306
9.	vlakna koprive	201 307
10.	filc	201 308
11.	mako	201 298
12.	koža	201 309

### Okrugle četke - nemontirane

Promjer 21 mm. Izvedba kao gore ali bez čvrsto montiranog nosača. Preporučamo nosače. Fig. 303 ili Fig. 305



	Vrsta četke	Artikl broj
1.	kozja dlaka, meka	201 311
2.	Chung King, bijela	201 312
3.	Chung King, crna	201 313
4.	konjska dlaka, srednja, smeđa	201 310
5.	čelik	201 314
6.	opružni čelik	201 297
7.	mesing, valoviti	201 315
8.	meki pamuk	201 316
9.	vlakna koprive	201 317
10.	filc	201 318
11.	mako	201 295
12.	koža	201 319

### Vršne četke montirane na nosaču

Osovina 2,34 mm. Izvanredno odgovaraju za poliranje u udubinama i na posebno teško dostupnim mjestima. Ugrađene su u metalni nosač i trajno fiksirane.



	Vrsta četke	Artikl broj
1.	kozja dlaka, meka	201 331
2.	Chung King, crna	201 333
3.	Chung King, bijela	201 332
4.	čelik	201 336
5.	opružni čelik	201 334
6.	mesing, valoviti	201 335



### Čašaste četke - montirane na nosaču

osovina 2,34 mm

Četke složene u oblik čašice, univerzalno primjenjive.

Preporučena rotacija 1500-5000 o/mon



	Vrsta četke	Artikl broj
1.	kozja dlaka, meka	201 341
2.	Chung King, bijela	201 345
3.	Chung King, crna	201 342
4.	čelik	201 343
5.	opružni čelik	201 346
6.	mesing, valoviti	201 346

### SCOTCH BRITE minijaturene četkice montirane na nosaču

promjer 22 mm, osovina 2,34 mm

za čišćenje i satiniranje, rotacija 6000 o/min

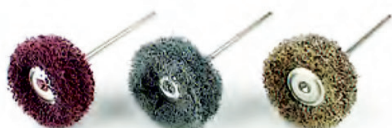

	Boja/kvaliteta	Artikl broj
1.	crvena - fina	201 353
2.	siva - srednja	201 352
3.	smeđa - gruba	201 351

### BELLFIX četkice iz abrazivnog najlona montirane na nosaču

promjer 22 mm, osovina 2,34 mm

za poliranje plemenitih metala, kroma, kobalta, keramike i titana.

Zgušnjava površinu, Primijeniti s oscilirajućim kretanjem



	Kvaliteta - aluminijski oksid	Artikl broj
1.	fina (0,305 mm) K600	201 357
2.	srednja (0,46 mm) K500	201 358
3.	srednja (0,56 mm) K320	201 359

### Mali filc za poliranje montiran na nosaču

osovina 2,34 mm

izrađen iz najfinijeg filca za posebno dugu trajnost.

Idealno za primjenu različitih sredstava za poliranje



	Oblik	Dimenzija	Artikl broj
1.	luk	Ø 9, h: 15 mm	201 321
2.	okrugli	Ø 10 mm	201 322
3.	cilindar	Ø 8, h: 11 mm	201 323
4.	cilindar	Ø 6, h: 15 mm	201 329
5.	špic	Ø 7, h: 15 mm	201 324
6.	ploča	Ø 22, h: 5 mm	201 325
7.	leća	Ø 22, h: 5 mm	201 326
8.	konus	Ø 6/8, h: 18 mm	201 327
9.	U-konus	Ø 12/7, h: 12 mm	201 328
10.	granata	Ø 8, h: 18 mm	201 354

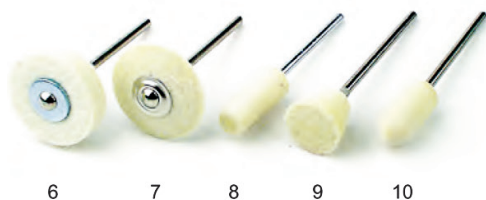

### Univerzalni držać za male alate za poliranje

izrađen iz drva sa stezačima za alat s osovinom promjera 2,34 mm.

Art.broj: 21 397



### **Podizač stakala**

za okrugla i u raznim oblicima nesalomljiva stakla. Odmah podiže i postavlja okrugla stakla bez prstena, kao veliki broj različitih oblika stakala. Kod toga ne treba odstraniti mehanizam. Najmanji otvor 10 mm. Najveći otvor 45 mm  
**Art.broj: 22 001**



### **Otvarač kućišta za vodonepropusne ure**

**Art.broj: 22 010**



### **Gumena puhalica za ispuhavanje prašine sa metalnim vrhom**

**Art.broj: 22 041**



### **Dodavač ulja sa zaštitnom kapom**

Garnitura sa četiri različito velika igličasta dodavača. Omogućava ciljano nanošenje minimalne količine ulja na pojedina mjesta u mehanizmu ure.

**Art.broj: 22 060**



### **Univerzalni ključ za vodonepropusne ure**

Za otvaranje: - kućišta sa bridom, - kućišta sa urezom, - Oyster kućište, Rolex  
Sa jednim jedinim vijkom se regulira i fiksira otvor ključa. Sa dva dvostruka, podesiva kraka koji su pričvršćeni u dršci.

**Art.broj: 22 011**



### **Ključ za otvaranje vodonepropusnih ura**

Na plastičnom držaču, u kartonskoj kutiji, sadrži: - 3 čeljusti za kućišta sa bridom, - 3 čeljusti za kućišta sa urezom, - 3 čeljusti za kućišta sa rupama, - 3 čeljusti za Oyster-kućišta, Rolex

**Art.broj: 22 012**



### **Alat za umetanje i vađenje opružnih ušica**

Drška poniklana i narovašena. Sa u obliku lopatice svinutom vilicom, širina 4 mm: i 1 obrnuti dio pribora: 1 strana u obliku vilice, širine 1 mm, 1 strana cilindrični vrh Ø 8 mm. Dužina 140 mm

**Art.broj: 22 013**

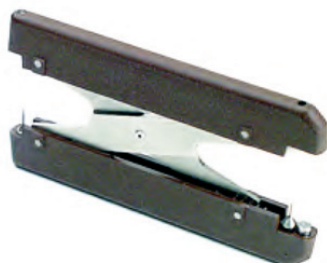

### **Alat za vađenje i umetanje zatika remena**

Alat se upotrebljava:

- jedna strana za odstranjivanje opružne štangice
- jedna strana za izbijanje i umetanje štiftova.

Metalna struktura sa plastičnom ručicom

**Art.broj: 22 014**



### **Rodico**

Proizvod za čišćenje u urarstvu, za čišćenje zakretnih rukavaca nemirnice, odstranjivanje otisaka prstiju itd. na platinama, mostovima, pločicama, kazaljka, za odstranjenja viška ulja na kamenju, za odstranjivanje loma iz kamena.

**Art.broj: 22 015**



### Nož

sa drvenom drškom, dužina 145 mm

**Art.broj: 22 160**



### Otvarač za kućišta

sa plastičnom drškom, otvrdnuti nož, dužina 110 mm

**Art.broj: 22 180**



### Drvca za čišćenje

iz javorovog drva, dužine ca 150 mm

**promjer:      Artikl broj:**

2,0 mm      22 164

3,0 mm      23 165

4,0 mm      24 163

5,0 mm      25 166

6,0 mm      26 167



### Set razvrtača s drškom

5-kutni razvrtači s plastičnom drškom za sigurno držanje u praktičnom plastičnom etuiu. Sadrži 6 razvrtača u promjerima od 0,6 - 2,0 mm.

**Art.broj: 22 231**

### Set razvrtača s nastavkom

5-kutni razvrtači s nastavkom. Za sigurno držanje se razvrtač utiče u držač za razvrtače. 6 razvrtača u promjerima od 0,5 do 2,0 mm u zaštitnom plastičnom etuiu. **Art.broj: 22 241**

**Razvrtači s nastavkom** kvalitetni razvrtači iz brušenog alatnog čelika s koničnim čverokutnim razvrtačem

**promjer:      Artikl broj:**

0,5 mm      222 5005

0,7 mm      222 5007

0,8 mm      222 5008

1,0 mm      222 5010

1,2 mm      222 5012

1,4 mm      222 5014



**Držač za razvrtače iz mesinga** sa narovašenom mesinganom drškom, skroz probušen. Sa navrtnom glavom i dvoje otvrdnutih čeljusti za stezanje

dužina:      Artikl broj:

80 mm      22 269

100 mm      22 271

120 mm      22 273

140 mm      22 274



### Brzostežući držač

područje stezanja 0 - 1,0 mm

**Art.broj: 22 080**



### Držač za štiftove, poniklan

sa narovašenom mesinganom drškom, skroz probušen.

Sa navrtnom glavom na oba kraja i dvoje otvrdnutih čeljusti na oba kraja, dužina 120 mm.

**Art.broj: 22 260**





**Nr. 0** snažna, pažljiva izrada,  
Dužina 115 mm  
**Art.broj: 222 800**



**Nr. 2** snažna, fini dugi vrhovi  
Dužina 120 mm  
**Art.broj: 222 802**



**Nr. 4** posebno fini vrhovi  
Dužina 110 mm  
**Art.broj: 222 804**



**Nr. 1** snažna, pažljiva izrada,  
Dužina 120 mm  
**Art.broj: 222 801**



**Nr. 3** fini vrhovi  
Dužina 120 mm  
**Art.broj: 222 803**



**Nr. 5** posebno fini vrhovi  
Dužina 110 mm  
**Art.broj: 222 805**



**Nr. 6** fini vrhovi, oblik kuke  
Dužina 115 mm  
**Art.broj: 222 806**



### Izvijači

Garnitura se sastoji iz 9 izvijača sa obojanim glavama i znmjenjivim vrhovima u različitim širinama od 0,6 do 3,0 mm. Komplet u atraktivnoj drvenoj kutiji uključivo rezervni vrhovi.

**Art.broj: 22 130**



### Izvijači

Kompletan set urarskih izvijača sa 9 veličina vrhova od 0,6 do 3,0 mm. Izvijači su označeni bojom radi brzog razlikovanja. Utaknuti su u praktičan zakretni stalak za lakši dohvat. U set spadaju rezervni vrhovi u zatvorenoj posudi smještenoj u sredini stalka.

**Art.broj: 22 150**



### Set alata za urare

Idealan za brzu zamjenu baterija i remena za satove. Visokovrijedni speijalni alati i sortiment najvažnijih rezervnih dijelova - optimalno sastavljen set.

**Art.broj: 52 000**



## Dia-Pad "ledeni grebač" 90 x 50 x 25 mm

Visokoaktualno grebanje površina.  
Isporučuje se u dvije različite finoće

**crveno** - zrno 74 μm (**srednje**)

**Art.broj: 201 480**

**zeleno** - zrno 250 μm (**vrlo grubo**)

**Art.broj: 201 481**



## Ravne turpije "ledeno grebanje"

iz plastike sa ravnim dijamentima oslojenim površinama za grebanje  
U setu 4 komada

**Art.broj: 201 495**



## Schleiflix - univerzalni čistač

matira, čisti, gladi. Dodatkom vode, sapuna, petroleja i ostalih tekućina  
povećava se djelovanje. Blok 80 x 50 x 20 mm

**finoća površina**      **Art.Broj:**

K 60 gruba              201 461

K 120 srednja        201 462

K 240 fina             201 463



## Strugači sa staklenim vlaknima

- za poliranje, brušenje, čišćenje
- za brzo i precizno odstranjenje hrđe - oksida
- za brisanje na papiru, filmu, folijama

## Strugač sa staklenim vlaknima

Kompletni strugač sa uloškom od staklenih vlakana, plastična drška, sortirano u bojama. Uložak od staklenih vlakana je izmjenjiv. Dužina 115 mm

**Art.Broj: 203 360**

## Rezervni uložak - staklena vlakna

**Art.Broj: 203 370**



## Rezervni uložak - čelična žica

**Art.Broj: 203 371**

## Rezervni uložak - mesingana žica

**Art.Broj: 203 372**

## Držac za staklena vlakna

sa uloškom od staklenih vlakana, plastično kućište, dužina 130 mm

**Art.broj: 203 361**

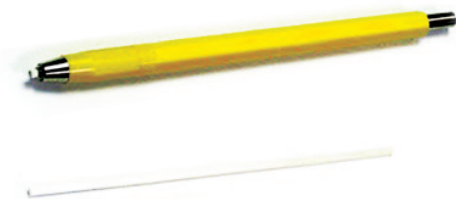

## Rezervni uložak - staklena vlakna

Ø 2 mm - paket 12 komada

**Art.broj: 203 375**



## Četke sa staklenim vlaknima

omotani pamučnim vrpcom, dodatno zaljepljeno zelenim omotačem, dužina 200 mm

Ø                      **Art.broj:**

13 mm              203 381

20 mm              203 383

25 mm              203 384

### Brusne trake

iz brusnog platna, specijalno za tračne brusilice

**Kvaliteta CARBORUNDUM ALX461**



zrno	dimenzija
<b>K</b>	<b>950x100 mm</b>
60	20331 060
80	20331 080
100	20331 100
120	20331 120
150	20331 150
180	20331 180
220	20331 220
240	20331 240
280	20331 280
320	20331 320
360	20331 360
400	20331 400

zrno	dimenzija
<b>K</b>	<b>800x100 mm</b>
60	20331 1060
80	20331 1080
100	20331 1100
120	20331 1120
150	20331 1150
180	20331 1180
220	20331 1220
240	20331 1240
280	20331 1280
320	20331 1320
360	20331 1360
400	20331 1400

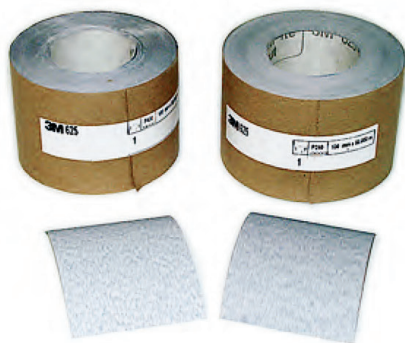

### Brusni papir - specijalno za platinu

U rolama po 50 metara

može se isporučiti i na metar

**Art.broj:**

**K 240** 20332 240

**K 400** 20332 400

### Brusevi sa listićima

sa osovinom 2,3 mm

listovi od brusnog platna



**K** **Art.broj:**

**30 x 5 mm**

80 2010 898

120 2010 900

180 2010 902

280 2010 904

320 2010 906

**K** **Art.broj:**

**30 x 10 mm**

80 2010 998

120 2011 000

180 2011 002

280 2011 004

320 2010 006

### Brusne kape

**Art.broj:**

**K** **Ø10 mm**

fina 2011 200

srednja 2011 201

gruba 2011 202

**Art.broj:**

**K** **Ø16 mm**

fina 2011 300

srednja 2011 301

gruba 2011 302



### Nosači brusnih kapa

**Ø** **Art.broj:**

10 mm 2011 400

16 mm 2111 400



### Brusni papir

u listovima formata 280 x 230 mm

K	Art.broj:	K	Art.broj:
80	2032 3080	320	2032 3320
100	2032 3100	1/F	2032 3000
120	2032 3120	1/0	2032 3001
150	2032 3150	2/0	2032 3002
180	2032 3180	3/0	2032 3003
220	2032 3220	4/0	2032 3004
240	2032 3240	6/0	2032 3006
280	2032 3280	8/0	2032 3008



### Brusno platno

u listovima formata 280 x 230 mm

K	Art.broj:	K	Art.broj:
80	2032 4080	240	2032 4240
100	2032 4100	280	2032 4280
120	2032 4120	320	2032 4320
150	2032 4150	360	2032 4360
180	2032 4180	400	2032 4400
220	2032 4220	500	2032 4500

### Brusne trake u rolama

brusno platno u rolama od 50 metara

Kvaliteta: karborundum ALJ 461



K	30 mm Art.broj:	K	40 mm Art.broj:
150	20326150	150	2032 3320
180	20326180	180	2032 3000
220	20326220	220	2032 3001
240	20326240	240	2032 3002
280	20326280	280	2032 3003
320	20326320	320	2032 3004
360	20326360	360	2032 3006
400	20326400	400	2032 3008

### Brusne turpije na drvenoj podlozi

dužina 250 mm



K	▲ Art.broj:	K	◐ Art.broj:	K	■ Art.broj:
80	2033 0080	80	2032 9	80	2032 8
100	2033 0100	100	2032 9	100	2032 8
120	2033 0120	120	2032 9	120	2032 8
150	2033 0150	150	2032 9	150	2032 8
180	2033 0180	180	2032 9	180	2032 8
220	2033 0220	220	2032 9	220	2032 8
240	2033 0240	240	2032 9	240	2032 8
280	2033 0280	280	2032 9	280	2032 8
320	2033 0320	320	2032 9	320	2032 8
1/F	2033 0000	1/F	2032 9	1/F	2032 8
1/0	2033 0001	1/0	2032 9	1/0	2032 8
2/0	2033 0002	2/0	2032 9	2/0	2032 8
3/0	2033 0003	3/0	2032 9	3/0	2032 8
4/0(6/0)	2033 0004	4/0(6/0)	2032 9	4/0(6/0)	2032 8
koža	-	koža	2032 9	koža	2032 8

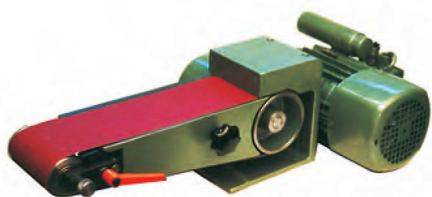

### Tračna brusilica

220/380 V, 700 - 800 o/min, za brusne trake 950 x 100 mm  
Veličina stola 270 - 120 mm.

Objekti pooske osovine su izbalansirane i dvostruko kuglično uležištene.

Stroj radi potpuno mirno.

Natezanje i regulacija trake jednostavna i brza.

**Art.broj: 29 550**



### Dvostrana brusilica

Tihi rad. Indukcijski motor koji ne treba održavati. Kuglično uležištena osovina rotora. Zaštita očiju od iskrenja. Podesiva visina oslonca za radne komade. Sa strane zatvorene zaštitne kape. Montaža na stol.

Max. broj okretaja: 3.000 o/min

Nazivna struja: 260 W / 230 V, 50 - 60 Hz ~

Snaga na osovini: 160 W

Težina: 9 kg

Brusne ploče: Ø 150 x 20 mm

Standardno opremljena sa po 1 pločom normalni korund 36 P i 80 M

**Art.broj: 204 930**



### Rezervne brusne ploče normalni korund

K 80 M (fina) Ø 150 x 20 x 32 mm

**Art.broj: 204 940**



### Ručna vretenasta preša

Stabilna konstrukcija i robusna izvedba garantiraju dugi životni vijek.

Maksimalna sila: 3 t

Podizaj: 175 mm

Otvor do: 220 mm

Dimenzije: 650 x 650 x 500 mm

Težina: 57 kg

Isporuka bez alata za stezanje i držanje.

**Art.broj: 23 180**



### Udarca preša

Izrađena iz čelika. Posebno robusna izvedba.

Čelična povratna opruga.

Sa poliranom čeličnom pločom.

Promjer žiga: Ø 50 mm

Težina: 12 kg

**Art.broj: 204 922**

Promjer žiga: Ø 50 mm

Težina: 12 kg

**Art.broj: 204 923**





## Plastični čekići

glava Ø	Art.broj:	rez.plastika	Art.broj:
22 mm	204 201		204 205
27 mm	204 202		204 206
32 mm	204 203		204 207



## Najlonski čekići

napunjeni čeličnim kuglicama, radi toga jako povećana snaga udarca, sa hickory - drškom

glava Ø	Art.broj:	rez.plastika	Art.broj:
20 mm	204 150		204 153
25 mm	204 151		204 154
30 mm	204 152		204 155



## SIMPLEX čekići

sa izmjenjivim glavama, kućištem iz temper ljeva, amazonska drška. Jedna strana kompozicija gume, jedna strana plastika

glava Ø	Art.broj:
30 mm	204 221
40 mm	204 222

rezervni uložak plastika guma

Ø	Art.broj:	Art.broj:
30 mm	204 223	204 225
40 mm	204 224	204 226



## Čekić kompozitnom gumom s jasenovom drškom

glava Ø	težina	Art.broj:
40 mm	160 g	204 210
55 mm	300 g	204 211

rezervna drška **Art.broj: 204 160**  
**Art.broj: 204 161**



## Drveni čekić

bijela bukva s naprešanim metalnim omotačem  
drška iz jasena

Ø x dužina	težina	Art.broj:
50 x 100	230 g	204 190

rezervna drška **Art.broj: 204 160**

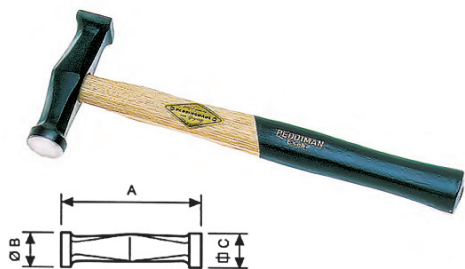

## Čekić za ravnanje

obje strane ravne i fino polirane, drška iz jasena  
**težina (g)**      **mjere A - B - C (mm)**      **Art.broj:**  
 200                      95 - 23 - 23                      204 000

rezervna drška **Art.broj: 204 160**

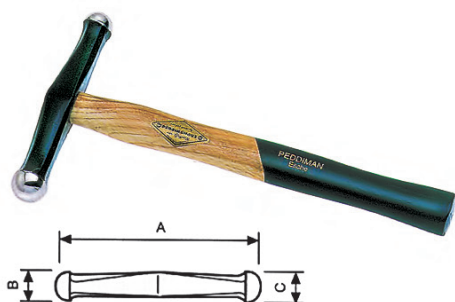

## Čekić za izvlačenje

obje strane zaobljene i fino polirane, drška iz jasena  
**težina (g)**      **mjere A - B - C (mm)**      **Art.broj:**  
 200                      135 - 18 - 21                      204 020

rezervna drška **Art.broj: 204 160**

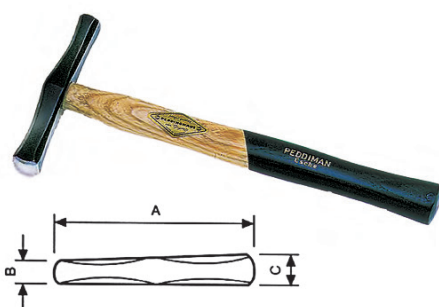

## Tanjurasti čekić

strane različite i različito zaobljene, fino polirane, drška iz jasena  
**težina (g)**      **mjere A - B - C (mm)**      **Art.broj:**  
 300                      136 - 16 - 20                      204 030

rezervna drška **Art.broj: 204 161**

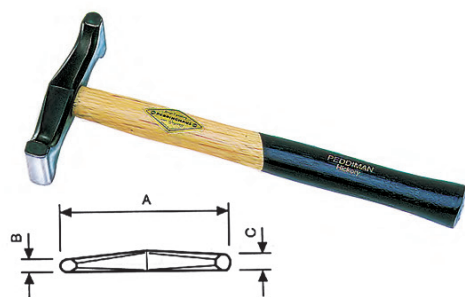

## Obli čekić

različite strane, fino polirane, drška iz jasena  
**težina (g)**      **mjere A - B - C (mm)**      **Art.broj:**  
 300                      120 - 12 - 14                      204 040  
 200                      114 - 9 - 11                      204 041

rezervna drška **Art.broj: 204 161**  
**Art.broj: 204 160**



## Čekić za probijanje

ravni oblik, vrhovi različiti, mat poliran  
**težina (g)**      **Art.broj:**  
 300                      204 050

rezervna drška **Art.broj: 204 161**

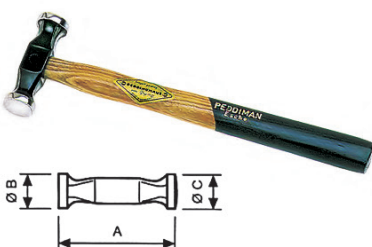

## Čekić za kovanje srebra

jedna strana ravna, druga lagano zaobljena  
**težina (g)**      **mjere A - B - C (mm)**      **Art.broj:**  
 170                      80 - 24 - 24                      204 010

rezervna drška **Art.broj: 204 160**



### Cizelirski čekić, blank, poliran

sa drškom od bijelog jasena

Glava Ø (mm)	Težina (g)	Artikl broj:
25	110	204 119
28	125	204 120
32	160	204 121



rezervna drška **Artikl broj: 204 271**

rezervna drška **Artikl broj: 204 170**



### Zlatarski čekić

sa drškom od bijelog jasena

Težina (g)	Obrada	Artikl broj:
80	blank	204 110
80	kromiran	204 090



### Finomehaničarski čekić, blank

Dužina (mm)	Glava (mm)	Artikl broj:
100	Ø 12, blank	204 126
70	Ø 9 blank	204 128



### Dvostrani čekić za poliranje, drška iz bijelog jasena

jedna strana plosnata, druga visoko-zaobljena, fino polirane

Težina (g)	A - B - C (mm)	Artikl broj:
400	113 - 32 - 32	204 060

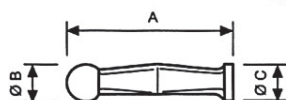

rezervna drška **Artikl broj: 204 161**



### Dvostrani čekić za poliranje, drška iz bijelog jasena

strane različito zaobljene, fino polirane

Težina (g)	A - B - C (mm)	Artikl broj:
400	118 - 32 - 32	204 061

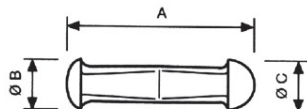

rezervna drška **Artikl broj: 204 161**



### Bravarski čekić DIN 1041

Težina (g)	Artikl broj:
100	204 142
300	204 144
500	204 146
rezervna drška	<b>Artikl broj: 204 142</b> 204 111
rezervna drška	<b>Artikl broj: 204 144</b> 204 161
rezervna drška	<b>Artikl broj: 204 146</b> 204 162



### Željezo za savijanje

Radna površina mat polirana, staza u sredini brušena

Težina (g)	Dužina (mm)	Artikl broj:
1000	190 - 80	<b>204 260</b>
1400	315 - 100	<b>204 261</b>



### Željezo za savijanje

Radna površina mat polirana, sa istezanjem na jednoj strani

Težina (g)	Dužina (mm)	Artikl broj:
1000	290 - 80	<b>204 263</b>
1400	315 - 100	<b>204 264</b>

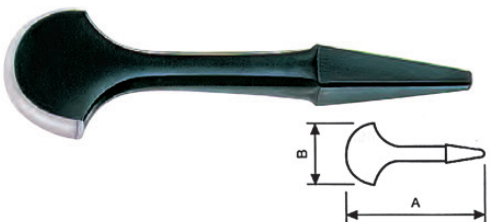

### Željezo za savijanje

Radna površina mat polirana, traka visoko zaobljena

Težina (g)	Dužina (mm)	Artikl broj:
1000	290 - 80	<b>204 270</b>
1400	315 - 100	<b>204 271</b>

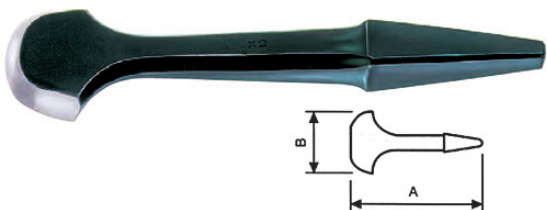

### Željezo za savijanje

Radna površina mat polirana, traka ovalno zaobljena

Težina (g)	Dužina (mm)	Artikl broj:
1000	280 - 80	<b>204 273</b>
1400	300 - 100	<b>204 274</b>



### Željezo za savijanje

Radna površina mat polirana, traka ravna, na strani zaobljena

Težina (g)	Dužina (mm)	Artikl broj:
1000	80	<b>204 266</b>
1400	100	<b>204 267</b>

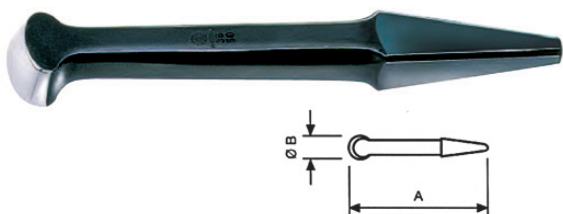

### Željezo za pertlanje

Radna površina mat polirana

Težina (g)	Mjere (mm) A - B Ø	Artikl broj:
700	240 - 30	<b>204 281</b>
1000	260 - 40	<b>204 282</b>
1350	280 - 50	<b>204 283</b>



### Limarski nakovanj

Radna površina ravna, fino polirana

Težina (g)	Mjere (mm) A - B Ø	Artikl broj:
1000	260 - 40	<b>204 303</b>
1600	290 - 50	<b>204 304</b>



### Limarski nakovanj

Radna površina lagano zaobljena, fino polirana

Težina (g)	Mjere (mm) A - B Ø	Artikl broj:
1000	260 - 40	<b>204 301</b>
1600	290 - 50	<b>204 302</b>



### Limarski nakovanj

Radna površina u sredini zaobljena, fino polirana

Težina (g)	Mjere (mm) A - B Ø	Artikl broj:
1000	260 - 40	<b>204 305</b>
1600	290 - 50	<b>204 306</b>

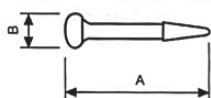



## Limarski nakovanj

visoko zaobljena glava, radna površina fino polirana

Težina (g)	Mjere (mm) A - Ø	Artikl broj:
1000	260 - 40	<b>204 311</b>
1600	300 - 50	<b>204 312</b>

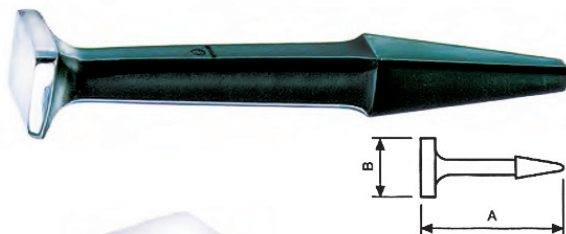

## Limarski nakovanj

ravna glava, radna površina fino polirana

Težina (g)	Mjere (mm) A - B	Artikl broj:
1600	260 - 40	<b>204 315</b>



## Štift - nakovanj

ravna glava, 4 oštra ruba, radna površina fino polirana

Težina (g)	Mjere (mm)	Artikl broj:
2000	60 x 60	<b>204 411</b>
4000	80 x 80	<b>204 412</b>
7500	100 x 100	<b>204 413</b>



## Štift - nakovanj

ravna glava, 3 oštra, 1 zaobljen ruba, radna površina fino polirana

Težina (g)	Mjere (mm)	Artikl broj:
2000	60 x 60	<b>204 381</b>
4000	80 x 80	<b>204 382</b>
7500	100 x 100	<b>204 383</b>



## Štift - nakovanj

ravna glava, 2 oštra, 2 zaobljena ruba, radna površina fino polirana

Težina (g)	Mjere (mm)	Artikl broj:
2000	60 x 60	<b>204 401</b>
4000	80 x 80	<b>204 402</b>
7500	100 x 100	<b>204 403</b>



## Štift - nakovanj

zaobljena glava, 4 zaobljena ruba, radna površina fino polirana

Težina (g)	Mjere (mm)	Artikl broj:
2000	60 x 60	204 391
4000	80 x 80	204 392
7500	100 x 100	204 393

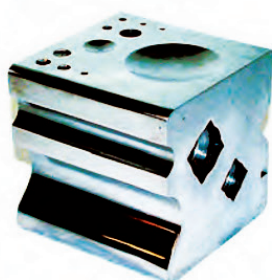

## Univerzalni zatični radni nakovanj

U cijelosti poliran,  
4 radne površine,  
2 provrta za uticanje dodatnih alata.  
Ne za set alata za izvlačenje.

Veličina:	120 x 120 x 120 mm
Težina:	9,5 kg
<b>Artikl broj:</b>	<b>205 191</b>



**Nakovanj** radna površina visoko polirana

Težina (g)	dužina (mm)	Art.broj:
500	135	<b>204 350</b>
600	160	<b>204 360</b>
<b>jednostavna izvedba</b>		
600	160	<b>204 361</b>



**Nakovanj** poniklan, radna površina kromirana

Težina (g)	dužina (mm)	Art.broj:
500	110	<b>204 340</b>

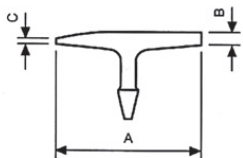

**Nakovanj** radne površine fino polirane

Težina (g)	Mjere A - B - C	Art.broj:
500	325-33-12	<b>204 330</b>

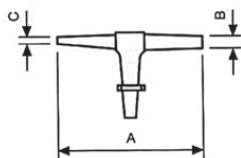

**Nakovanj** s okruglim vrhom i zatupljenim rogom

Težina (g)	Mjere A - B - C	Art.broj:
1000	350-45-14	<b>204 331</b>

**Nakovanj**

rogovi različite debljine

Težina (g)	Mjere A - B - C	Art.broj:
1000	350-45-30	<b>204 332</b>

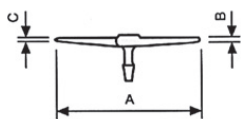

**Nakovanj**

ravno-zaobljen i okrugli vrh

Težina (g)	Mjere A - B - C	Art.broj:
4000	600-14-16	<b>204 320</b>

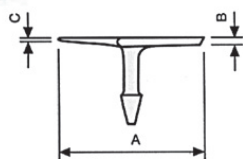

**Nakovanj**

ravno-zaobljen i okrugli vrh

Težina (g)	Mjere A - B - C	Art.broj:
4000	600-14-10	<b>204 321</b>

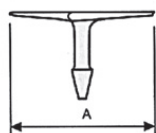

**Nakovanj**

ravni i okrugli vrh

Težina (g)	Mjere A - B - C	Art.broj:
4000	600	<b>204 322</b>

## VALTITAN® - Turpije

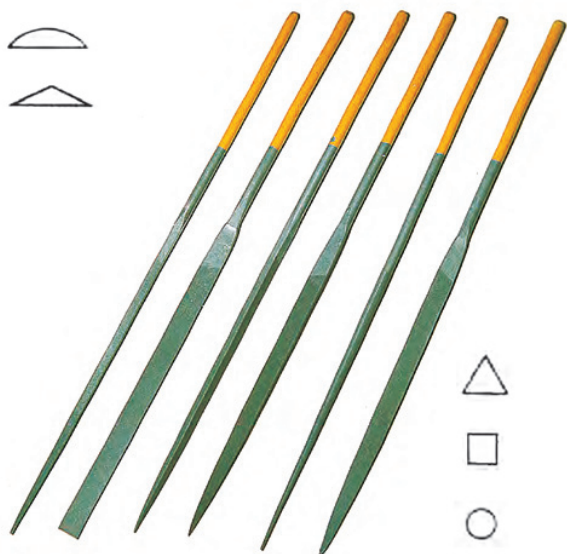

Za nehrđajući čelik. Za različite čelične legure, legure titana, molibdena, nikla, poliestere, legure bakra i volframa, poliamide, akrile itd.

Radi se o materijalima koji se teško ili se uopće ne mogu turpijati. Ili je materijal abrazivan i turpija će odmah postati tupa, ili je materijal ljepljiv što dovodi do brzog zapunjavanja alata. Ili se pak radi o materijalima koji su toliko tvrdi da se uobičajenom turpijom ne mogu obrađivati.

Finoća (Hieb) navedena u zagradi odnosi se na švicarski način označavanja.

oblik	Hieb 1 (0)	Hieb 3 (2)
 plosnata	1350 191	1351 191
 poluokrugla	1350 192	1351 192
 baret	1350 193	1351 193
 trokut	1350 194	1351 194
 četverokut	1350 195	1351 195
 okrugla	1350 196	1351 196
Garnitura 6 oblika	1350 183	1350 184

## VALTITAN® - Precizne turpije



### ploasnata - normalni oblik

Hieb	150 x 18 mm	200 x 21 mm
1 (00)	2024 091	2024 011
2 (0)	2024 090	2024 012
4 (2)		2024 013

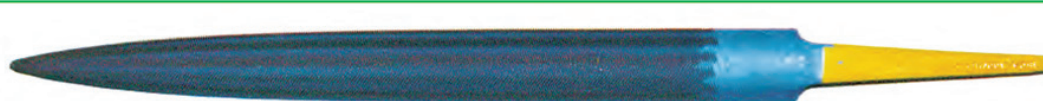

### poluokrugla - normalni oblik

Hieb	150 x 18 mm	200 x 21 mm
2 (0)	2024 590	2024 596
4 (2)		2024 597

**Precizne turpije**



Dužina ozubljenja:	100 mm	150 mm	200 mm	250 mm	300 mm
<b>Presjek:</b>	<b>10 x 2,5</b>	<b>16 x 4</b>	<b>20 x 5</b>	<b>25 x 63</b>	<b>30 x 7</b>
Hieb 1	20240101	20240151	20240201	20240251	20240301
Hieb 2	20240102	20240152	20240202	20240252	20240302
Hieb 3	20240103	20240153	20240203	20240253	20240303
Hieb 4	20240104	20240154	20240204	20240254	
Hieb 5	20240105	20240155	20240205		

Dužina ozubljenja:	150 mm	200 mm
<b>Presjek:</b>	<b>12 x 4</b>	<b>15 x 5</b>
Hieb 1	20241151	20241201
Hieb 2	20241152	20241202
Hieb 3	20241153	20241203

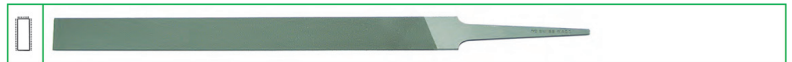

Dužina ozubljenja:	125 mm	150 mm	200 mm
<b>Presjek:</b>	<b>6 x 2,5</b>	<b>8 x 3</b>	<b>10 x 3,5</b>
Hieb 1	20243121	20243151	20243201
Hieb 2	20243122	20243152	20243202
Hieb 3	20243123	20243153	20243203
Hieb 4		20243154	20243204



Dužina ozubljenja:	150 mm
<b>Presjek:</b>	<b>15 x 4,5</b>
Hieb 1	20247151
Hieb 2	20247152
Hieb 3	20247153
Hieb 4	20247154
Hieb 5	20247155



Dužina ozubljenja:	150 mm	200 mm
<b>Presjek:</b>	<b>19 x 5,5</b>	<b>22 x 6,5</b>
Hieb 1	20245151	20245201
Hieb 2	20245152	20245202
Hieb 3	20245153	20245203
Hieb 4	20245154	20245204
Hieb 5	20245155	

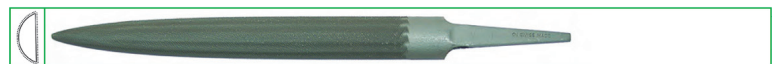

Dužina ozubljenja:	150 mm	200 mm
<b>Presjek:</b>	<b>12 x 3,5</b>	<b>14 x 4,5</b>
Hieb 1	20245151	20245201
Hieb 2	20245152	20245202
Hieb 3	20245153	20245203
Hieb 4	20245154	20245204



Dužina ozubljenja:	150 mm	150 mm	150 mm	200 mm
<b>Presjek Ø mm:</b>	<b>3,2</b>	<b>4</b>	<b>5</b>	<b>7,5</b>
Hieb 2			20254152	2054202
Hieb 3	20255153	20255154		



**Dužina ozubljenja:** 150 mm  
**Širina:** 9 mm  
 Hieb 1 20248151  
 Hieb 2 20248152  
 Hieb 3 20248153  
 Hieb 4 20248154  
 Hieb 5 20248155

**Trokutasta precizna turpija,  
 normalan vrh**



**Dužina ozubljenja:** 150 mm  
**Širina:** 6 mm  
 Hieb 1 20250151  
 Hieb 2 20250152  
 Hieb 3 20250153  
 Hieb 4 20250154

**4-kutna precizna turpija**



**Dužina ozubljenja:** 150 mm  
**Ø:** 6 mm  
 Hieb 1 20252151  
 Hieb 2 20252152  
 Hieb 3 20252153  
 Hieb 4 20252154

**Okrugla precizna turpija**



**Dužina ozubljenja:** 150 mm  
**Presjek:** 15 x 4,5  
 Hieb 1 20256151  
 Hieb 2 20256152  
 Hieb 3 20256153  
 Hieb 4 20256154

**Oblik ptičjeg jezika**



**Dužina ozubljenja:** 150 mm  
**Presjek:** 16 x 4  
 Hieb 1 20258151  
 Hieb 2 20258152  
 Hieb 3 20258153  
 Hieb 4 20258154

**Baret - oblik**



**Plosnata turpija za šarnire**

Dužina ozubljenja:	100 mm	100 mm	100 mm	100 mm	100 mm	100 mm
<b>Presjek:</b>	<b>10 x 0,3</b>	<b>10 x 0,4</b>	<b>10 x 0,5</b>	<b>10 x 0,6</b>	<b>10 x 0,7</b>	<b>10 x 0,8</b>
Hieb 3	20260030	20260040	20260050	20260060	20260070	20260080
	<b>10 x 0,9</b>	<b>10 x 1,0</b>	<b>10 x 1,1</b>	<b>10 x 1,2</b>	<b>10 x 1,5</b>	<b>10 x 2,0</b>
Hieb 3	20260090	20260100	20260110	20260120	20260150	20260200



**Okrugla turpija za šarnire**

Dužina ozubljenja:	100mm	100mm	100mm	100mm
<b>Presjek: Ø mm:</b>	<b>0,50</b>	<b>1,10</b>	<b>1,60</b>	<b>2,00</b>
Hieb 3	20261050	20261110	20261160	20261200
				<b>3,00</b>
				20260300

Igličaste turpije sa okruglom drškom



<b>dužina</b>	<b>100 mm</b>	<b>140 mm</b>	<b>160 mm</b>	<b>200 mm</b>
<b>korisno</b>	<b>50 mm</b>	<b>70 mm</b>	<b>80 mm</b>	<b>100 mm</b>
Hieb 1	1310011	1314011	1316011	1320011
Hieb 2	1310012	1314012	1316012	1320012
Hieb 3	1310013	1314013	1316013	1320013
Hieb 5	-	1314015	1316015	1320015



**ravna s vrhom**

<b>dužina</b>	<b>100 mm</b>	<b>140 mm</b>	<b>160 mm</b>	<b>200 mm</b>
<b>korisno</b>	<b>50 mm</b>	<b>70 mm</b>	<b>80 mm</b>	<b>100 mm</b>
Hieb 1	1310031	1314031	1316031	1320031
Hieb 2	1310032	1314032	1316032	1320032
Hieb 3	1310033	1314033	1316033	1320033
Hieb 5	-	1314035	-	-



**poluokrugla**

<b>dužina</b>	<b>100 mm</b>	<b>140 mm</b>	<b>160 mm</b>	<b>200 mm</b>
<b>korisno</b>	<b>50 mm</b>	<b>70 mm</b>	<b>80 mm</b>	<b>100 mm</b>
Hieb 1	1310051	1314051	1316051	1320051
Hieb 2	1310052	1314052	1316052	1320052
Hieb 3	1310053	1314053	1316053	1320053
Hieb 5	-	1314055	1316055	1320055



**trokutasta**

<b>dužina</b>	<b>100 mm</b>	<b>140 mm</b>	<b>160 mm</b>	<b>200 mm</b>
<b>korisno</b>	<b>50 mm</b>	<b>70 mm</b>	<b>80 mm</b>	<b>100 mm</b>
Hieb 1	1310061	1314061	1316061	1320061
Hieb 2	1310062	1314062	1316062	1320062
Hieb 3	1310063	1314063	1316063	1320063
Hieb 5	-	1314065	1316065	1320065

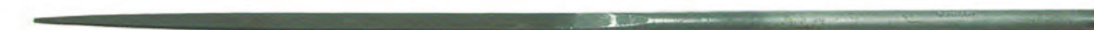

**četverokutna**

<b>dužina</b>	<b>100 mm</b>	<b>140 mm</b>	<b>160 mm</b>	<b>200 mm</b>
<b>korisno</b>	<b>50 mm</b>	<b>70 mm</b>	<b>80 mm</b>	<b>100 mm</b>
Hieb 1	1310071	1314071	1316071	1320071
Hieb 2	1310072	1314072	1316072	1320072
Hieb 3	1310073	1314073	1316073	1320073
Hieb 5	-	-	1316075	-



**okrugla**

<b>dužina</b>	<b>100 mm</b>	<b>140 mm</b>	<b>160 mm</b>	<b>200 mm</b>
<b>korisno</b>	<b>50 mm</b>	<b>70 mm</b>	<b>80 mm</b>	<b>100 mm</b>
Hieb 1	1310081	1314081	1316081	1320081
Hieb 2	1310082	1314082	1316082	1320082
Hieb 3	1310083	1314083	1316083	1320083
Hieb 5	-	1314085	1316085	1320085



## oblik noža

dužina	100 mm	140 mm	160 mm	200 mm
korisno	50 mm	70 mm	80 mm	100 mm
Hieb 1	1310091	1314091	1316091	1320091
Hieb 2	1310092	1314092	1316092	1320092
Hieb 3	1310093	1314093	1316093	1320093
Hieb 5	-	1314095	1316095	-



## oblik ptičjeg jezika

dužina	100 mm	140 mm	160 mm	200 mm
korisno	50 mm	70 mm	80 mm	100 mm
Hieb 1	-	1314111	1316111	1320111
Hieb 2	1310112	1314112	1316112	1320112
Hieb 3	1310113	1314113	1316113	1320113
Hieb 5	-	-	1316115	-

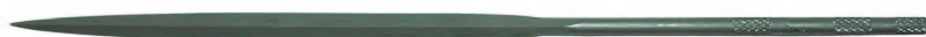

## barett-oblik

dužina	100 mm	140 mm	160 mm	200 mm
korisno	50 mm	70 mm	80 mm	100 mm
Hieb 1	1310121	1314121	1316121	1320121
Hieb 2	1310122	1314122	1316122	1320122
Hieb 3	1310123	1314123	1316123	1320123
Hieb 5	-	1314125	1316125	-

## Garnitura igličastih turpija

Turpije sa okruglom drškom, 12 različitih oblika u zaštitnom plastičnom omotaču.  
(ravna, ravna sa vrhom, okrugla, barett, trokutasta, ravna s vrhom, oblik noža, oblik mača, poluokrugla)

ukupna dužina	hieb	Artikl broj:
100 mm	2	13501 02
140 mm	2	13501 42
160 mm	2	13501 62
200 mm	2	13502 02



## Držać za igličaste turpije sa zatvorenim krajem.

Idealan za držanje igličastih turpija, iz plastike.

Dužina 80 mm

Art.broj: 202 670



## Četka za čišćenje turpija

širina 40 mm

Art.broj: 202 6815



**Turpije sa četvrtastom drškom (ukupna dužina 140 mm)**

**ravna s vrhom**

<b>Hieb</b>	<b>Art.broj:</b>
5	1360015
8	1360018



**oblik noža**

<b>Hieb</b>	<b>Art.broj:</b>
5	1360025
8	1360028



**okrugla**

<b>Hieb</b>	<b>Art.broj:</b>
5	1360035
8	1360038



**trokutasta**

<b>Hieb</b>	<b>Art.broj:</b>
5	1360045
8	1360048



**poluokrugla**

<b>Hieb</b>	<b>Art.broj:</b>
5	1360055
8	1360058



**ravna**

<b>Hieb</b>	<b>Art.broj:</b>
5	1360085
8	1360088



**ptičiji jezik**

<b>Hieb</b>	<b>Art.broj:</b>
5	1360105
8	1360108



**barett**

<b>Hieb</b>	<b>Art.broj:</b>
5	1360115
8	1360118



**četverokut**

<b>Hieb</b>	<b>Art.broj:</b>
5	1360125
8	1360128



**Garnitura turpija (sa četvrtastom drškom)**

dužina 140 mm

sadrži 10 različitih oblika, u zaštitnoj plastičnoj torbi

**Hieb Artikl broj:**

5	13 700 05
8	13 700 08



## Grebenaste turpije (laki oblik)



Veličina 150 mm  
Hieb 2  
Artikl broj 202 6901



Veličina 150 mm  
Hieb 2  
Artikl broj 202 6902



Veličina 150 mm  
Hieb 2  
Artikl broj 202 6903



Veličina 150 mm  
Hieb 2  
Artikl broj 202 6904



Veličina 150 mm  
Hieb 2  
Artikl broj 202 6907



Veličina 150 mm  
Hieb 2  
Artikl broj 202 6908



Veličina 150 mm  
Hieb 2  
Artikl broj 202 6909



Veličina 150 mm  
Hieb 2  
Artikl broj 202 6915

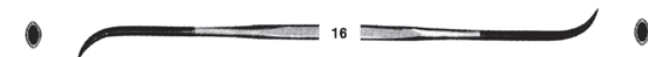

Veličina 150 mm  
Hieb 2  
Artikl broj 202 6916



Veličina 150 mm  
Hieb 2  
Artikl broj 202 6917



Veličina 150 mm  
Hieb 2  
Artikl broj 202 6918



Veličina 150 mm  
Hieb 2  
Artikl broj 202 6919

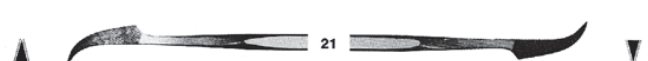

Veličina 150 mm  
Hieb 2  
Artikl broj 202 6921

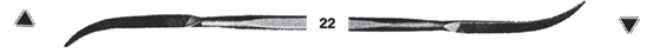

Veličina 150 mm  
Hieb 2  
Artikl broj 202 6922



Veličina 150 mm  
Hieb 2  
Artikl broj 202 6931



Veličina 150 mm  
Hieb 2  
Artikl broj 202 6934

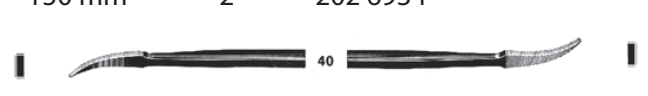

Veličina 150 mm  
Hieb 2  
Artikl broj 202 6940



Veličina 150 mm  
Hieb 2  
Artikl broj 202 6965



Veličina 150 mm  
Hieb 2  
Artikl broj 202 6969



Veličina 150 mm  
Hieb 2  
Artikl broj 202 6971



Veličina 150 mm  
Hieb 2  
Artikl broj 202 6974

## Dijamantne igličaste turpije

Sa galvanskim niki-krom vezivom. Za obradu kaljenih čelika, tvrdog metala, keramike, porculana, stakla i ostalih tvrdih materijala. Veličina zrna (FEPA-Norma): D91-fina

Vrhovi dijamantata strše visoko iz galvanskog veziva. Dovoljan je mali pritisak za brzi i precizan rad. Veći pritisak ne daje veći učinak, ali vodi k bržem istrošenju. Zapunjene turpije čistiti metalnom četkom u petroleju.

Ukupna dužina: 140 mm, dužina s dijamantima: 70 mm. Osovina: Ø 3 mm



Oblik	Veličina:	Artikl broj:
	pravokutnik 5 x 1 mm	202 651
	poluokrugla 5 x 2 mm	202 652
	ptičji jezik 5 x 2 mm	202 653
	oblik noža 5 x 1 mm	202 654
	plosnati vrh 5 x 1 mm	202 655
	trokut 3 mm	202 656
	kvadratna 3 mm	202 657
	okrugla 3 mm	202 658
	barett 5 x 2 mm	202 659





## Dijamantne turpijice

Uske, egzaktan oblik za izvođenje najpreciznijih radova

Veličina zrna (FEPA-Norma): D46-ekstra fina

Ukupna dužina: 140 mm, dužina s dijamantima: 40 mm

Oblik	Art.broj:	Oblik	Art.broj:
	barett 13 80 110	poluokrugla	13 80 050
	ptičji jezik 13 80 100	kvadratna	13 80 120
	okrugla 13 80 030	pravokutna	13 80 010

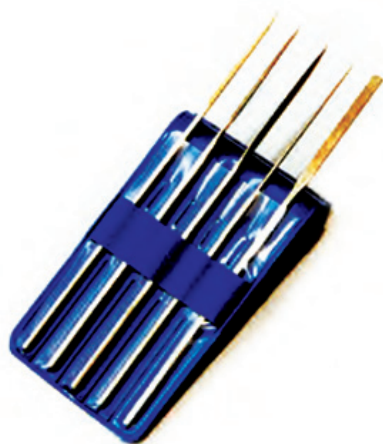

## Set dijamantnih turpijica

Uske, egzaktan oblik za izvođenje najpreciznijih radova

Veličina zrna (FEPA-Norma): D126-srednja

Ukupna dužina: 140 mm, dužina s dijamantima: 40 mm

**Artikl broj: 13 800 00**

Set sadrži turpijice slijedećih oblika:





## Igla za graviranje (struganje) 653

(vrh za trasiranje / čelik za poliranje)  
dvostrana, blank, krajevi fino polirani

Dužina 180 mm, debljina: 5 mm

Artikl broj: 203070



## Emajlir - igla 654

Dva kraja, blank, krajevi fino polirani

Dužina: 140 mm, Širina lopatice: 4 mm

Artikl broj: 203080



## Igla za struganje 656

Fino polirana, dužina: 140 mm

Artikl broj: 203090



## Čelik za poliranje 657

Jedna strana šuplji šaber, fino polirano

Dužina: 190 mm, jačina: 5 mm

Artikl broj: 203100



## Čelik za poliranje 660

Fino poliran, dužina: 190 mm, jačina: 5 mm

Artikl broj: 203110



## Čelik za poliranje

Oblik	Dužina	Artikl broj:
5	130 mm	203 115
9	110 mm	203 119



## Trokutasti šaber

Dužina/širina	Težina	Artikl broj:
75/6 mm	100 g	203 040 75
100/9 mm	270 g	203 041 00



## Ornament punce

sa 4-kutnom osovinom, dužina: 100 mm  
set 10 komada

Artikl broj: 203 030



## Drvena drška za šaber, dužine 100 mm

Promjer: Artikl broj:

Ø 10 mm 203 220

Ø 14 mm 203 221



**Trokutasti šuplji šaber**, rubovi blank, sa dva kraja,  
za fine radove

Drška poniklana sa navrtnom glavom, podesivo

Dužina: 80 mm, širina stranice: 5 mm

Artikl broj: 203 050



## Alat za struganje

Koristan alat za odstranjivanje oštih rubova nakon  
ljevanja ili kod izrade alata.

Dužina: 130 mm, stabilna aluminijska ručica

prevučena plastikom. Noževi se dadu zakretati.

Artikl broj: 2030 4000



## Rezervni šaber

Artikl broj: 203 061



## Sirova kovana punca

Dužina 120 mm, zakaljena kod 780 - 800°C, prekinuto u slanoj vodi, napušteno kod 160 - 200°C

Debljina:	3 mm	4 mm	5 mm	6 mm	8 mm
Artikl broj:	203 003	203 004	203 005	203 006	203 008



## Perl punce

Dužina 115 mm

Veličina glave:	3 mm	4 mm	5 mm
Artikl broj:	203 023	203 024	203 025



## Automatsko točkalo

zakaljena udarna punca,

samoudarno,

podesiva jačina udarca

Artikl broj: 201 420



## Točkalo, iz zakaljenog čelika

Dimenzije : 100 x Ø 2,5 mm,  
brušeno

Artikl broj: 201 430

## Cizelir-punce, strukturne punce, mat-punce

Punce su izrađene ručno - moguća manja odstupanja od slike.

### Izdubljena točkala

Set se sastoji iz 6 različitih punci.

**Artikl broj: 205 500**

Isporučuju se i pojedinačno

**Artikl broj: 205 500 1 do 6**

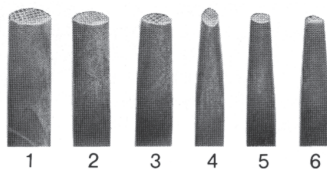

### Perl-punce

Set se sastoji iz 8 različitih punci.

**Artikl broj: 205 510**

Isporučuju se i pojedinačno

**Artikl broj: 205 510 1 do 8**

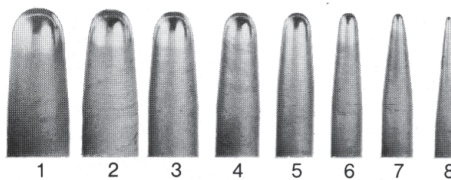

### Šuplje punce za perle

Set se sastoji iz 8 različitih punci.

**Artikl broj: 205 520**

Isporučuju se i pojedinačno

**Artikl broj: 205 520 1 do 8**

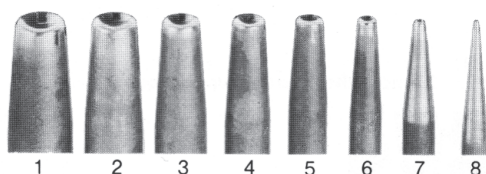

### Okrugle glatke ravne punce

Set se sastoji iz 8 različitih punci.

**Artikl broj: 205 530**

Isporučuju se i pojedinačno

**Artikl broj: 205 530 1 do 8**

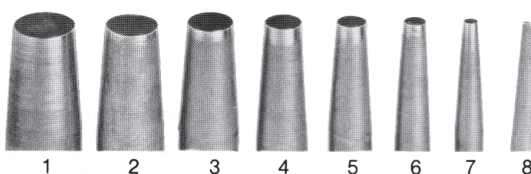

### Ravne punce za perle

Set se sastoji iz 8 različitih punci.

**Artikl broj: 205 540**

Isporučuju se i pojedinačno

**Artikl broj: 205 540 1 do 8**

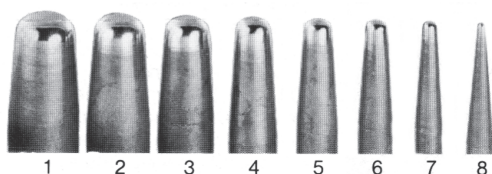

### Ravne facon - punce

Set se sastoji iz 35 različitih punci.

**Artikl broj: 205 550**

Isporučuju se i pojedinačno

**Artikl broj: 205 550 1 do 35**

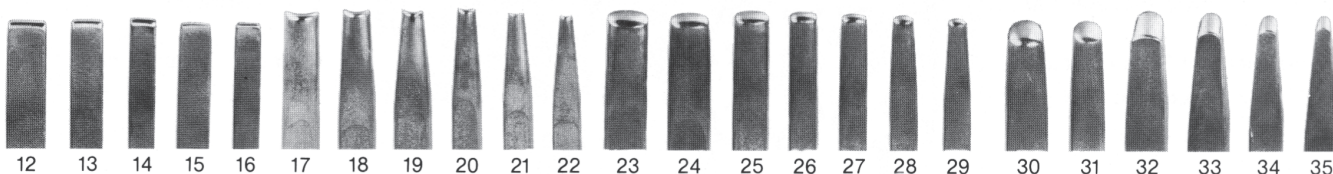
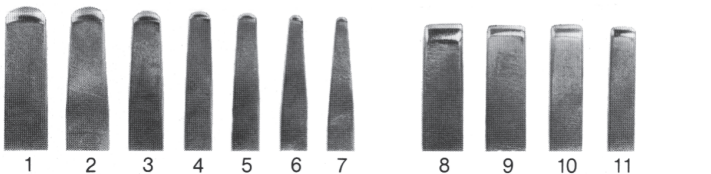

### Šuplje punce za šarnire

Set se sastoji iz 18 različitih punci.

**Artikl broj: 205 570**

Isporučuju se i pojedinačno

**Artikl broj: 205 570 1 do 18**

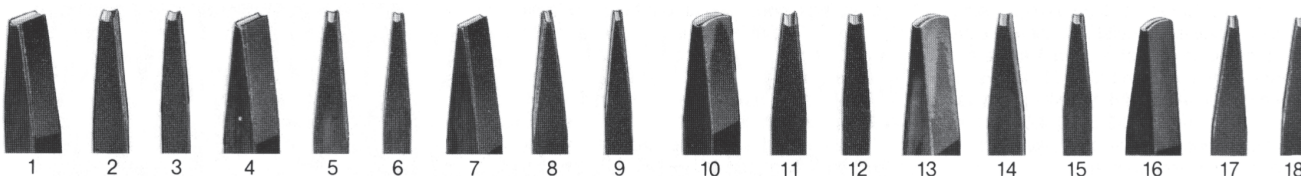



## Cizelir-punce, strukturne punce, mat-punce

Punce su izrađene ručno - moguća manja odstupanja od slike.

### Zrnate punce, ravne

Set se sastoji iz 12 različitih punci.

**Artikl broj: 205 580**

Isporučuju se i pojedinačno

**Artikl broj: 205 580 1 do 12**

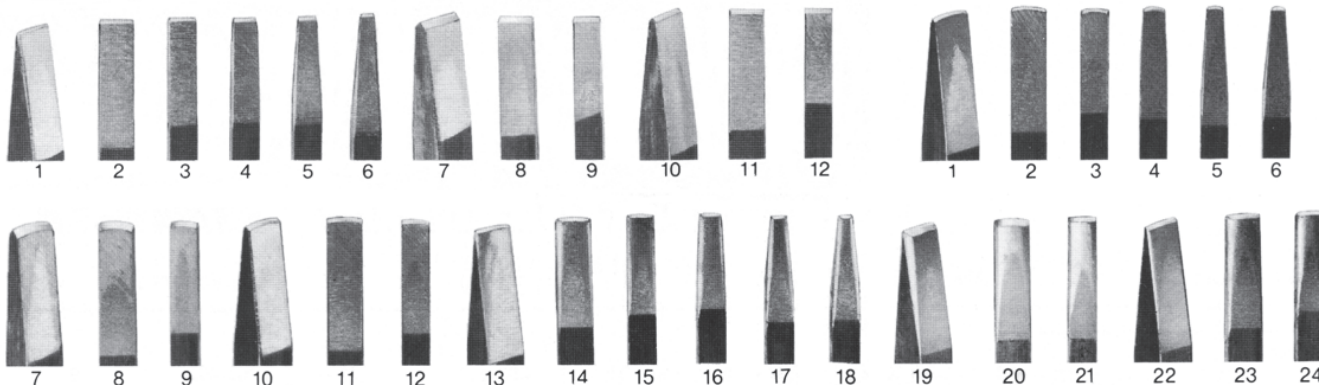

### Zrnate punce, svinute

Set se sastoji iz 24 različite punce.

**Artikl broj: 205 590**

Isporučuju se i pojedinačno

**Artikl broj: 205 590 1 do 24**

### Križne mat punce

Set se sastoji iz 10 različitih punci.

**Artikl broj: 205 610**

Isporučuju se i pojedinačno

**Artikl broj: 205 610 1 do 10**

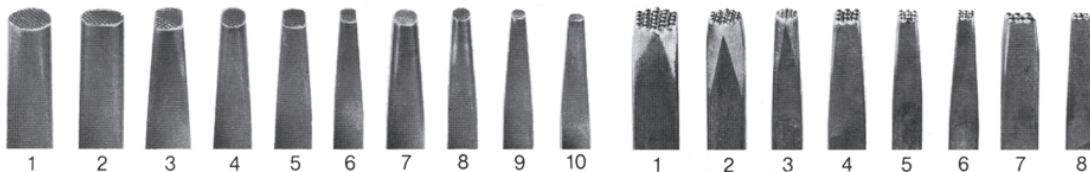

### Ispupčene punce

Set se sastoji iz 8 različitih punci.

**Artikl broj: 205 620**

Isporučuju se i pojedinačno

**Artikl broj: 205 620 1 do 8**

### Punce izrađene kao kosa ili crta

Set se sastoji iz 8 različitih punci.

**Artikl broj: 205 630**

Isporučuju se i pojedinačno

**Artikl broj: 205 630 1 do 8**

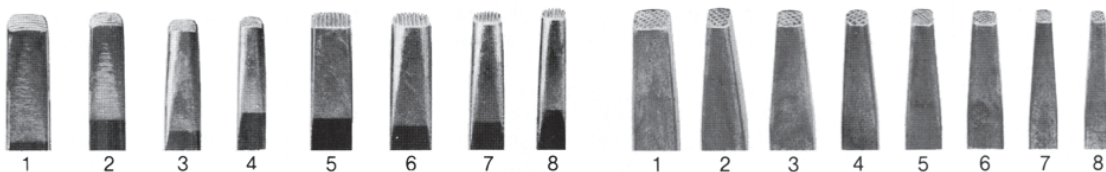

### Perlmat - punce

Set se sastoji iz 8 različitih punci.

**Artikl broj: 205 640**

Isporučuju se i pojedinačno

**Artikl broj: 205 640 1 do 8**

### Mat-punce (kao prašina)

Set se sastoji iz 10 različitih punci.

**Artikl broj: 205 650**

Isporučuju se i pojedinačno

**Artikl broj: 205 650 1 do 10**

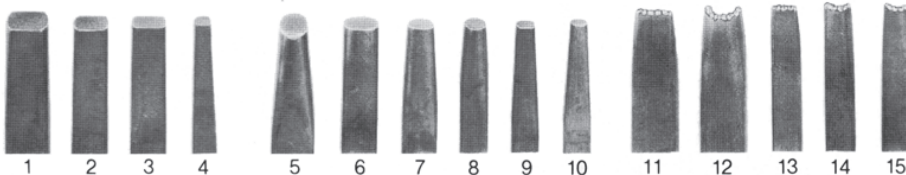

### Traicor - punce

Set se sastoji iz 5 različitih punci.

**Artikl broj: 205 660**

Isporučuju se i pojedinačno

**Artikl broj: 205 661 1 do 5**



## Garnitura štihli u etuiu

30 komada najupotrebljavanijih graverskih štihli sa drvenim drškama u lijepom etuiu. Težina seta: 1,7 kg.

Sadržaj: 5 plosnatih štihli 5 boll-štihli

8 špic-štihli 2 justir-štihle

2 štihle za fazete 2 štihle u obliku noža

1 štihla za kopanje 4 nit - štihle

1 ravna široka štihla

**Artikl broj: 203 120**

## Etui za štihle, bez sadržaja

Etui za čuvanje Vaših visokovrijednih štihli

Dimenzije: 310 x 180 x 30 mm

**Artikl broj: 203 121**



## Plosnata štihla

Veličina:	1	2	3	4	5	6
Nož:	0,2 mm	0,4 mm	0,6 mm	0,8 mm	1,0 mm	1,2 mm
Art.broj:	20314001	20314002	20314003	20314004	20314005	20314006
Veličina:	7	8	10	12	15	20
Nož:	1,4 mm	1,6 mm	2,0 mm	2,4 mm	3,0 mm	4,0 mm
Art.broj:	20314007	20314008	20314010	20314012	20314015	20314020

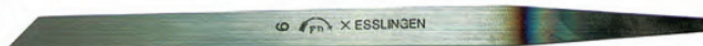

## Šuplja ili boll-štihla

Veličina:	1	2	3	4	5	6
Nož:	0,2 mm	0,4 mm	0,6 mm	0,8 mm	1,0 mm	1,2 mm
Art.broj:	<b>20315001</b>	<b>20315002</b>	<b>20315003</b>	<b>20315004</b>	<b>20315005</b>	<b>20315006</b>
Veličina:	7	8	10			
Nož:	1,4 mm	1,6 mm	2,0 mm			
Art.broj:	<b>20315007</b>	<b>20315008</b>	<b>20315010</b>			



## Špic - štihla

Veličina:	0	1	2	3	4	5	6	8
Nož:	1,5 mm	1,75 mm	2,0 mm	2,25 mm	2,5 mm	2,75 mm	3,0 mm	3,5 mm
Art.broj:	<b>20316000</b>	<b>20316001</b>	<b>20316002</b>	<b>20316003</b>	<b>20316004</b>	<b>20316005</b>	<b>20316006</b>	<b>20316008</b>



## Ovalna štihla

Veličina:	2	4	6
Nož(mm):	3 x 1,7	4,5 x 2,1	5,3 x 2,7
Art.broj:	<b>12317002</b>	<b>12317004</b>	<b>12317006</b>



## Štihla za fazete - bokove

Veličina:	0	1	2	3
Nož:	0,8 mm	1,2 mm	1,6 mm	2,0 mm
Art.broj:	<b>12318000</b>	<b>12318001</b>	<b>12318002</b>	<b>12318003</b>



## Štihla u obliku noža

Veličina:	1	3	5
Nož:	1,75 mm	2,25 mm	3,0 mm
Art.broj:	<b>20319001</b>	<b>20319003</b>	<b>20319005</b>

## ŠVICARSKÉ GRAVERSKÉ ŠTIHLE

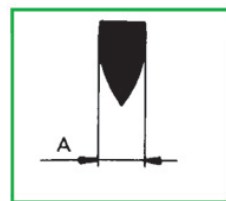

vrh

Referenca	3/0	2/0	0	1	2	3	4	5
Širina mm	1,35	1,45	1,60	1,80	2,00	2,20	2,50	2,70
Art.broj:	20316113	20316114	20316115	20316117	20316119	20316121	20316125	20316127

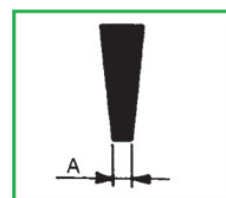

plosnata

Referenca	2	4	6	8	10	12	14	16	18
Širina mm	0,2	0,4	0,6	0,8	1,0	1,2	1,4	1,6	1,8
Art.broj:	20314102	20314104	20314106	20314108	20314110	20314112	20314114	20314116	20314118

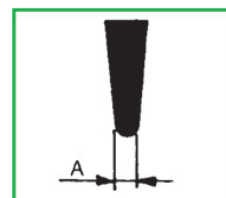

okrugli vrh

Referenca	4	6	8	10	12	16	18
Širina mm	0,4	0,6	0,8	1,0	1,2	1,6	1,8
Art.broj:	20315104	20315106	20315108	20315108	20315112	20315116	20315118

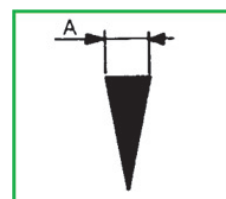

oblik noža

Referenca	18	20	22
Širina mm	1,8	2,0	2,2
Art.broj:	20319118	20319102	20319122

## ŠTIHLE S LINIJAMA



Raster (linija na 1 cm)	80	70	60	54	48	40
Finoća broj:	10	12	14	16	18	20
Podjela mm:	0,12	0,14	0,16	0,18	0,2	0,25

raster br.

10		VI	203131006	X	203131010	XIV	203131014
12		VI	203131206	X	203131210		
14		VI	203131406	X	203131410		
16		VI	203131606	X	203131610		
18		VI	203131806	X	203131810		
20	IV		203132004	X	203132010		

Ponuda vrijedi do prodaje zaliha

**DRŽAČI IZ TVRDOG DRVETA**



kugla Ø 34 mm  
**Art. 203 201**



gljiva Ø 40 mm  
**Art. 203 202**



gljiva - skošena Ø 50 mm  
**Art. 203 200**



gljiva - skošena Ø 40 mm  
**Art. 203 203**



gljiva 50 mm  
**Art. 203 219**



gljiva skošena 40 mm  
**Art. 203 204**



gljiva - dužine 70 mm  
**Art. 203 205**



gljiva dužine 70 mm  
**Art. 203 206**



gljiva dužine 50 mm  
**Art. 203 207**



univerzalni držač  
**Art. 203 2012**



držač šabera  
Ø10 x 110 mm  
**Art. 203 220**  
Ø14 x 110 mm  
**Art. 203 221**



držač za turpiju  
dužina 80 mm **203 209**  
dužina 90 mm **203 20120**  
dužina 100 mm **203 2010**  
dužina 110 mm **203 2013**  
dužina 120 mm **203 2011**



skošena gljiva Ø 80 mm  
**Art. 203 208**

**Stega sa snažnom oprugom i nazubljenim čeljustima iz kovanog čelika**



dužina (mm)	širina čeljusti (mm)	najveći otvor (mm)	Artikl broj
100	40	20	204 632
120	45	28	204 633
145	50	30	204 634

**Široke brunirane stege**



dužina (mm)	širina čeljusti (mm)	Artikl broj
115	16	<b>204 653</b>
130	20	<b>204 656</b>
115	8	<b>204 663</b>
130	8	<b>204 666</b>



**Vijak za dužinu 115 mm 204 667**  
**Vijak za dužinu 130 mm 204 668**

### Drveni rigl za prstene sa drškom

Iz tvrdog drva, za naticanje prstena  
Ukupna dužina: ca. 300 mm  
**Artikl broj: 21 148**



### Drveni rigl za prstene bez drške

Iz tvrdog drva, za naticanje prstena  
Ukupna dužina: ca. 230 mm  
**Artikl broj: 21 149**

### Drveni rigl za narukvice

okrugli, dužina: 350 mm  
Ø 40 - 75 mm

**Artikl broj: 205 143**  
ovalan Ø 40/50 - 70/80 mm  
Dužina: 350 mm  
**Artikl broj: 205 164**



### Set drvenih puncu

Punce iz šimširovog drva, fino obrađene i polirane.  
Set se sastoji od ukupno 24 punce promjera od 7 do 40 mm.  
Dužina: 130 mm.  
**Artikl broj: 205 264**



### Četka

Ručna četka iz prvoklasne dlake, crna.  
4 - redna.  
Dužina 220 mm **Artikl broj: 21 403**  
Dužina 220 m **Artikl broj: 21 407**



### Glasgow - četka

Bijela četka, vrhunska kvaliteta, dužina 220 mm, 4-redna.

#### Izvedba:

Nr. 10 tvrde dlake	<b>Artikl broj: 21 408</b>
Nr. 20 srednje tvrde dlake	<b>Artikl broj: 21 409</b>
Nr. 30 meke dlake	<b>Artikl broj: 21 410</b>
Nr. 40 ekstra meke dlake	<b>Artikl broj: 21 411</b>



### Mesingana ručna četka

Valovita žica, ravna drška, dužina: 220 mm, 4-redna

#### Izvedba:

Promjer žice Ø: 0,06 mm	<b>Artikl broj: 21 419</b>
Promjer žice Ø: 0,08 mm	<b>Artikl broj: 21 420</b>
Promjer žice Ø: 0,10 mm	<b>Artikl broj: 21 421</b>
Promjer žice Ø: 0,12 mm	<b>Artikl broj: 21 422</b>



### Čelična ručna četka

Valovita žica, ravna drška, dužina: 220 mm, 4-redna

Promjer žice Ø: 0,08 mm	<b>Artikl broj: 21 430</b>
Promjer žice Ø: 0,10 mm	<b>Artikl broj: 21 431</b>
Promjer žice Ø: 0,15 mm	<b>Artikl broj: 21 433</b>



## Stroj za oštrenje štihli Power-Hone

Power-Hone stroj oštří Vaše štihle i alate brzo i bez razvijanja topline. Dobijate besprijekorna sječiva koja povećavaju kvalitetu Vašeg rada.

Lijepi rez, čiste spirale, finije točke i bolji detalji.

Dijamantne ploče oštře kako čelike, tako i WIDIA - alate sa tvrdim metalom.

Ploče traju godinama i uvijek ostaju ravne za precizan rad.

Počotnici uče čisto oštrenje unutar nekoliko minuta, profesionalci enormno štede vrijeme temeljem kratkog vremena oštrenja. Sa Isporučenim držačem štihli oštříte lako i pod perfektnim kutem. Jednostavno postavljate kut pod kojim postićete najčišće i najglade oštrenje.

Pripadajućom keramičkom pločom možete Vaše štihle i alate polirati na visoki sjaj.

Ploča ima promjer od 150 mm i sastoji se iz masivne keramike.

Ploču treba od vremena do vremena "napuniti" dijamantnim sprejem.

Tako čiste i svijetle rezove do sada još nikad niste postigli.



### Rezervni dijamant - sprej (1 karat)

Artikl broj: 206 701



### Kompletan sistem za oštrenje se sastoji od:

Power-Hone-stroja za oštrenje, jedne dijamantne ploče finoće 1200 i 600, jedne keramičke ploče, jednog dijamant-spreja (1 ct), jednog stalkaza ploče i jednog držača štihli.

Artikl broj: 206 700

## Dijamantiranje nakita

### Radna ručica za dijamantiranje

Jednostavno - priključite na kompresor i radte!

Ova radna ručica sa integriranim izmjenjivim dijamantnim vrhovima daje metalu površinu koja izgleda kao mali, jedan uz drugi ufasani dijamanti. Ova fina struktura se postiže zahvaljujući velikoj brzini udara koja se postiže zahvaljujući turbinskom pogonu.

Isporuka obuhvaća 3 različita dijamantna vrha.

Artikl broj: 12 800 10

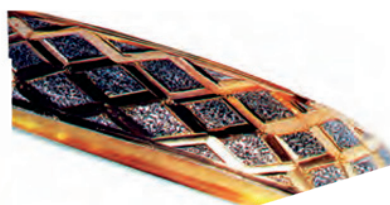

Radna ručica



Priključak na kompresor

**ORIGINAL Arkanzas stolni kamen**  
u poliranoj drvenoj kutiji

Dimenzije	<b>Artikl broj</b>
100 x 50 mm	<b>203 341</b>
150 x 50 mm	<b>203 343</b>
200 x 50 mm	<b>203 345</b>



**Arkanzas uljni kamen**  
(isporučuje se na upit)



**DEGUSIT turpije iz uljnog kamena**

Dimenzija	fina	srednja
120 x 50 x 10 mm	<b>203 420</b>	<b>203 421</b>
200 x 50 x 12 mm	<b>203 423</b>	<b>203 424</b>
100 x 10 mm	<b>203 434</b>	<b>203 435</b>
100 x 6 mm	<b>203 440</b>	<b>203 442</b>
100 x 8 mm	<b>203 443</b>	<b>203 444</b>
100 x 10 mm	<b>203 445</b>	<b>203 446</b>
100 x 6 mm	<b>203 491</b>	<b>203 501</b>
100 x 8 mm	<b>203 502</b>	<b>203 503</b>
100 x 10 mm	<b>203 504</b>	<b>203 505</b>

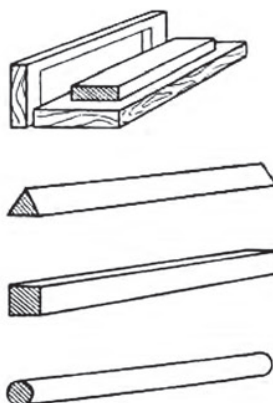

**Zimsko zeleno ulje, bočica 100 ml**  
**Artikl broj: 2033 400**



**Indiga uljni kamen**

Dimenzija	fina	srednja
150 x 50 x 25 mm	<b>203 3231</b>	<b>203 3232</b>
200 x 50 x 25 mm	<b>203 3251</b>	<b>203 3252</b>



**Stolni kombinirani kamen**

200 x 50 x 25 mm  
jedna strana fina, jedna strana gruba, u kartonskoj kutiji  
**Artikl broj: 203 330**  
200 x 40 x 20 mm  
**Artikl broj: 2036 0201**

**Brusni kamen iz silicijum-karbida**

Može se koristiti sa petrolejem, uljem ili vodom  
Dimenzije: 250 x 100 x 25 mm

Finoća	Površina	Artikl broj:
60	gruba	<b>2036 0060</b>
100	srednja	<b>2036 0100</b>
150	fina	<b>2036 0150</b>
80+120	kombi-dvostrana	<b>2036 0200</b>

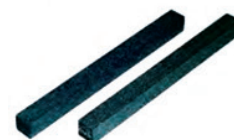
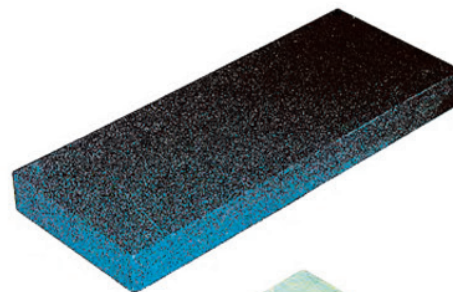

**Četverokutne turpije iz silicijum-karbida**

Precizne, za gravere, urare, alate za bižuteriju, dimenzije: 100 x 10 x 10 mm

Finoća	Površina	Artikl broj:
80	gruba	<b>203 610</b>
120	fina	<b>203 611</b>



**Univerzalna graverska kugla**

Gornja polukugla sa škripcem, daje se pomoću središnje osovine na donjem dijelu, zakretati za 360°. Sa priborom koji se sastoji iz različitih držača. Jastuk za graversku kuglu, na slici, nije obuhvaćen isporukom.  
**Art.broj: 205 690**



**Kugla za graviranje**

iz ljevanog željeza sa dva vijka. Donji dio glatko istokaren, sa jednim vijkom (bez čeljusti)  
Promjer  
Ø 160 mm **Art.broj: 205 671**

**Kugla za graviranje**

iz ljevanog željeza sa dva vijka. Promjer  
Ø 160 mm **Art.broj: 205 681**



??



**Jastuk za graversku kuglu** iz visoko vrijedne goveđe kože

Promjer  
Ø 160 mm **Art.broj: 205 800**  
Ø 180 mm **Art.broj: 205 810**  
Ø 200 mm **Art.broj: 205 820**  
Ø 220 mm **Art.broj: 205 830**



**Kožni prsten** iz visoko vrijedne goveđe kože

Promjer  
Ø 160 mm **Art.broj: 205 900**  
Ø 180 mm **Art.broj: 205 910**  
Ø 200 mm **Art.broj: 205 920**



**Jastuk** iz pijeskom napunjene goveđe kože

Promjer  
Ø 180 mm **Art.broj: 205 960**  
Ø 200 mm **Art.broj: 205 970**



**Jastuk**, jednostavnija izvedba

Promjer  
Ø 180 mm **Art.broj: 205 961**  
Ø 200 mm **Art.broj: 205 971**





**Kit za fasanje, crni**  
za držanje nakita kod graviranja i fasanja.  
u pločama 1 kg. Svojstvo: mekan  
**Art.broj: 206 000**

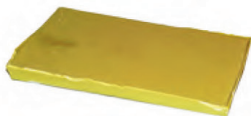

**Kit za fasanje, žuti**  
u pločama od 1 kg. Temperatura omekšavanja 72°C  
Svojstvo: tvrd  
**Art.broj: 206 010**

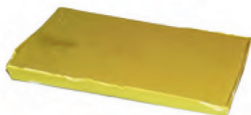

**Bijeli kit**  
u pločama od 1 kg. Upotrebljava se kod  
punjenja nakita. Temperatura omekšavanja 76°C  
Svojstvo: lakotekući/tvrd  
**Art.broj: 206 011**



**Cizelir - kit**  
Posebno svojstvo: ostaje lagano mekan  
pakiranje 1 kg  
**Art.broj: 206 030**

pakiranje 2 kg  
**Art.broj: 206 031**



**Cizelirska kugla**  
iz ljevanog željeza, šuplja kugla  
promjer Ø **Art.broj:**  
150 mm **205 716**  
200 mm **205 710**  
250 mm **205 720**



**Holandski kit, bijeli**  
u pločama od 1 kg. Za ispunjavanje šupljeg zlatnog nakita.  
Posebno svojstvo: specifična težina 1,45  
**Art.broj: 206 020**

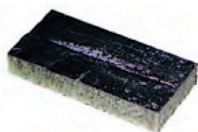

**Olovni blok**  
u pločama ca. 1,1 kg  
dimenzije: 100 x 50 x 20 mm  
**Art.broj: 206 040**



**Drvena palica za kit**  
dužina 130 mm  
naliježuća ploča Ø 60 mm  
**Art.broj: 206 096**



**Drvena palica za kit**  
dužina 135 mm  
naliježuća ploča Ø 25 mm  
**Art.broj: 206 095**



**Vosak za umetanje**  
za prihvat kamenja i malih dijelova. Neophodan kod fasanja kamenja.  
Ne ostavlja nikakove tragove na kamenju. Ukupna dužina 50 mm.  
**Art.broj: 206 050**



## Ploča za točkala

iz zakaljenog čelika. Za oštrenje i oblikovanje točkala. Sa fino poliranim udubinama. Svaki red u veličinama 1-12. Izvedba sa 4 reda = 48 komada

**Art.broj: 205 380**



## Fayon s dugim vrhovima

iz zakaljenog čelika, ufasanim u okrugli ili duguljasti mesingani blok. Sa dugim ispučenim i fino poliranim vrhovima. Veličine 1-12. duguljasti mesing blok sa 12 vrhova

**Art.broj: 205 396**



okrugli mesingani blok sa 12 vrhova

**Art.broj: 205 395**



## Fayon s kratkim vrhovima

iz zakaljenog čelika, ufasanim u okrugli ili duguljasti mesingani blok. Sa kratkim ispučenim i fino poliranim vrhovima. Veličine 1-12. duguljasti mesing blok sa 12 vrhova

**Art.broj: 205 388**



okrugli mesingani blok sa 12 vrhova

**Art.broj: 205 387**



## Točkala - standardni set sa drvenom drškom

23 točkala, dužina 60 mm, promjer osovine 2,60 mm. Veličine 1 - 23 komplet sa drvenom drškom u plasućnom stalku. Konkavni vrhovi su precizno oblikovani.

**Art.broj: 205 387**



## Točkala

Zakaljeni čelik, Površina fino obrađena sa vrhovima poliranim u visokom sjaju.

Broj	Artikl broj:	Broj	Artikl broj:
1	205 4101	7	205 4107
2	205 4102	8	205 4108
3	205 4103	9	205 4109
4	205 4104	10	205 4110
5	205 4105	11	205 4111
6	205 4106	12	205 4112



## Kotačići

iz čelika vrhunske kvalitete. Za oblikovanje dekorativnih površina. Kotačići sa točkastim udubljenjima, na osovini, na 70 mm dugom svinutom metalnom držaču. Ostavljaju, već prema veličini, različitu strukturu površine.

Broj	Artikl broj:	Broj	Artikl broj:
0	205 4300	7	205 4307
1	205 4301	8	205 4308
2	205 4302	9	205 4309
3	205 4303	10	205 4310
4	205 4304	11	205 4311
5	205 4305	12	205 4312
6	206 4306		

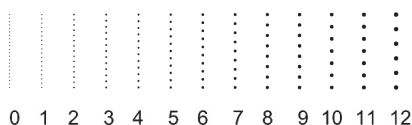

0 1 2 3 4 5 6 7 8 9 10 11 12

## Fasersko željezo

iz zakaljenog čelika sa poliranim glavama Dužina ca. 55 mm Osovina Ø 4 mm

Broj	Artikl broj:	Broj	Artikl broj:
1	205 411	6	205 416
2	205 412	7	205 417
3	205 413	8	205 418
4	205 414	9	205 419
5	205 415		



## Alat za držanje prstena

Praktična pomoć za držanje prstena kod fasanja i poliranja. Set sa 9 razrezanih nylon prstena u promjerima od 14 do 19 mm. Ovi prstenovi odgovaraju unutrašnjoj strani prstena i šire se zakretanjem velikog narovašenog vijka. Time se prsten sigurno drži i može se komforno obrađivati sa svih strana.

**Art.broj: 206 065**

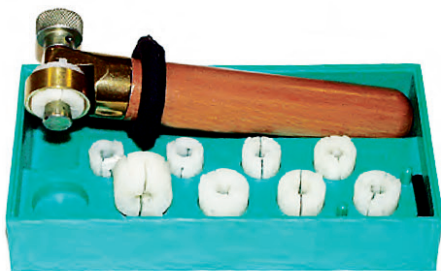

### Držac - model 1

iz lakiranog drva sa poprečnim vijkom.

Dužina 160 mm

**Art.broj: 206 060**



### Držac - model 4

kao gore, ali čeljusti presvučene kožom za zaštitu površina

**Art.broj: 206 081**



### Držac - model 5

Iz lakiranog drva sa poprečnim vijkom. Sa kožom presvučenim, naprijed zaobljenim čeljustima.

Dužina 160 mm

**Art.broj: 206 082**



### Rezervni vijak s maticom za modele 1, 4 i 5

**Art.broj: 206 083**



### Držac - model 7

iz lakiranog drva sa stabilnim podužnim vijkom za širenje konusa.

Čeljusti presvučene kožom radi zaštite površine prstena.

**Art.broj: 206 085**



### Rezervni podužni vijak

**Art.broj: 206 086**



### Držac - model 2

iz lakiranog drva. Sa drvenim klinom za širenje.

Čeljusti presvučene kožom za zaštitu površine prstena.

Dužina 155 mm.

**Art.broj: 206 070**

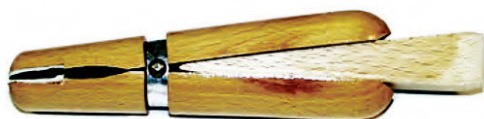

### Držac iz aluminija

s kožnim čeljustima i dodatnom mogućnošću držanja prstena iznutra. Dužina 130 mm

**Art.broj: 206 071**



## Kvalitetni čelični žigovi za prstenje, zakaljeni

### Svinuta izvedba sa koljenom



žig:	visina slova	visina slova	visina slova
	0,5 mm	0,75 mm	1,0 mm
PT	16105001	16107001	16110001
PD	16105002	16107002	16110002
14 ct	16105014	16107014	16110014
18 ct	16105018	16107018	16110018
333	16105333	16107333	16110333
585	16105585	16107585	16110585
750	16105750	16107750	16110750
835	16105835	16107835	16110835
925	16105925	16107925	16110925
950	16105950	16107950	16110950
Set 0 - 9	16505000	16507000	16110001

### Ravna izvedba bez koljena



žig:	visina slova	visina slova
	0,75 mm	1,0 mm
PT	16207001	16210001
PD	16207002	16210002
14 ct	16207014	16210014
18 ct	16207018	16210018
333	16207333	16210333
585	16207585	16210585
750	16207750	16210750
835	16207825	16210825
925	16207925	16210925
950	16207950	16210950



### Univerzalni stroj za žigosanje i nitanje

Ovaj aparat brine za uvijek jednakomjerno žigosanje. Opremljen je opružnom jedinicom sa podešavanjem snage udarca.

Područje primjene: žigosanje, utiskivanje, označavanje, zakivanje, signiranje, stiskanje, montažu.

#### Tehnički podaci:

Snaga udarca ca. 300 kp  
 Ukupna visina 45 cm  
 Radna površina: 10 x 10 cm  
 Težina: 11 kg

**Artikl broj: 204 550**

### Set slova, čelični žigovi sa graviranim slovima od A - Z (velika slova).

Gravirani su jasno i oštro.



Visina slova	Artikl broj:
1,0 mm	<b>204 418</b>
1,5 mm	<b>204 419</b>
2,0 mm	<b>204 420</b>
2,5 mm	<b>204 425</b>
3,0 mm	<b>204 430</b>
4,0 mm	<b>204 440</b>
5,0 mm	<b>204 450</b>

### Set brojeva, čelični žigovi sa graviranim brojevima 0 - 9.

Gravirani su jasno i oštro.



Visina slova	Artikl broj:
1,0 mm	<b>204 458</b>
1,5 mm	<b>204 459</b>
2,0 mm	<b>204 460</b>
2,5 mm	<b>204 465</b>
3,0 mm	<b>204 470</b>
4,0 mm	<b>204 480</b>
5,0 mm	<b>204 490</b>

### Naprava za žigosanje prstena



Koristi se sa standardnim žigovima i brine za sigurno vođenje kod žigosanja

**Artikl broj: 204 558**

### Kliješta za žigosanje prstena

Posebno jednostavan i ugodan način za žigosanje nakita. Stegnite prsten između žiga i jednog od protu-komada (ravni ili konkavan) i pritisnite. Sami određujete pritisak i time dubinu žigosanja.

Kliješta su poniklana i isporučuje se sa 3 žiga

333 - 585 - 750

Visina slova 0,75 mm

**Artikl broj: 204 520**



### Rezervni ulošci za žigosanje za kliješta za žigosanje

Visina slova 0,75 mm

**Artikl broj**

333 **204 529**

585 **204 530**

750 **204 531**

935 **204 532**

925 **204 536**

950 **204 537**

14 ct **204 533**

21 ct **204 534**



### Aparat za proširenje prstena

Alat za točno proširenje prstena sa najmanjim mogućim utjecajem na žig finoće i kamenje.

Sa 17 profilnih uložaka za prstene sa kamenjem, pečatnjake, vjenčane prstene sa dijamantima i jednostavne uske ili široke prestene.

**Artikl broj: 204 681**



### Mala naprava za proširenje prstena

**Artikl broj: 204 7301**



### Aparat za proširenje prstena

Sa 8 rola Ø 12,4 - 22,4 mm i profilima u drvenoj kutiji.

Za proširenje pečatnjake, prstena sa kamenjem i vjenčanog prstenja.

Prstene se lako proširuju na presjeke od 12,4 do 22,4 mm pomoću seta valjaka i profilnih rola.

**Artikl broj: 204 682**



t.

Osnovni stroj

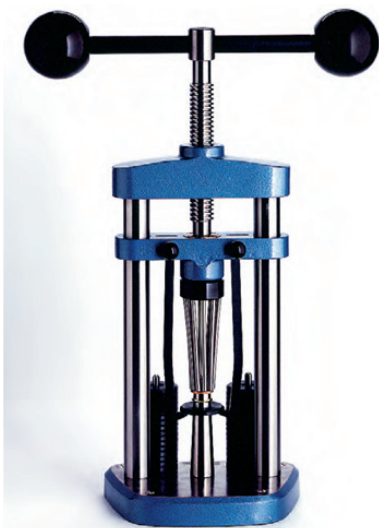

## Stroj za promjenu širine prstena

Ovaj visoko razvijeni uređaj omogućava promjenu veličine prstena bez kamenja i utora. Upravo kod prodaje vjenčanih prstena "u zadnjoj minuti" je od najvećeg značaja brza promjena veličine prstena. Upotreba stroja je jednostavna kako se to samo zamisliti može i ne zahtijeva nikakova stručna znanja. U opseg isporuke pripada pribor, kako je to prikazano na slici. Oni se također mogu pojedinačno naručiti. Stroj je visok ca. 50 cm, širine 20 cm i teži ca. 20 kg.

**Stroj za proširenje prstena**, sa priborom i pokrovnom haubom (specijalni pristroj nije sadržan u osnovnoj cijeni)

**Artikl broj: 204 745**

Široki opseg pribora



**Specijalni pristroj:**

Ovaj posebni pribor lijepu promjenu veličine kod širokih, plosnatih i prestena sa uzorkom, što nije moguće pomoću konusa za povećanje odnosno ploče za smanjenje.

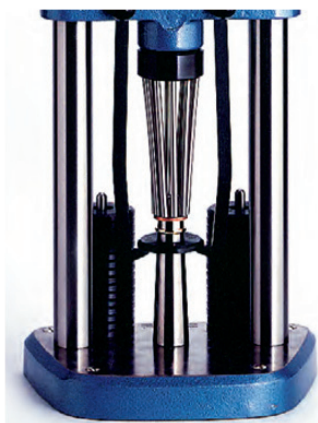

*Promjena veličine bez specijalnog pristroja:*

**Proširenje :**

Prvi korak je da preko odgovarajućeg konusa postavite željenu veličinu prstena. Tada natičete prsten i na njega bakreni prsten. (Konus za proširenje treba biti lagano podmazan.) Zakretanjem osovine na niže poprima prsten željenu veličinu. Sada zakrenuti osovinu na više i ponoviti opisani postupak. Prošireni prsten povući pomoću kuka za izvlačenje na više. Kod povećanja za više brojeva, raditi stupnjevano u razmacima od po tri broja. Promjena veličine sa specijalnim pristrojem:

Proširenje

Odgovarajući konus za proširenje postaviti u temeljnu ploču izakrenuti za 90°. Pri tome paziti na markacije na temeljnoj ploči i konusu, one moraju stajati jedna nad drugom. Sada preko konusa za proširenje postaviti mjernu pločicu koja je sedam brojeva manja od željene širine (na pr. širina 62, mjerna pločica 55). Sada se prsten natiče na odgovarajuću plastičnu čahuru i postavlja na konus koji treba biti lagano namašćen



**Sužavanje:**

Odstraniti konus za proširenje i kuke za izvlačenje, te montirati opružnu prstena. Nastavno žig sa špicem utisnuti u opružnu glavu i prsten suziti pomoću ploče za sužavanje. Kod izbora provrta treba paziti da prsten samo malo izlazi iz ploče za suženje, kako bi spriječili oštećenja. Sada možete prsten pritisnuti u provrt pomoću žiga. Prsten okrenuti i ponoviti postupak. (Ploča za suženje treba biti uvijek lagano nauljena.)

Sužavanje

Izabrati za prsten odgovarajuću plastičnu čahuru. Prsten mora u njoj dolje ležati ravno. Čahuru utaknuti u utor iz koga treba viriti za oko 2-3 mm. Utor s čahutom postaviti centrično pod žig za sužavanje. Tada možete utisnuti čahuru u utor. Čelični utor treba namazati specijalnom pastom (Molykot-pasta). Čahure ne smiju biti namašćene jer bi prsteni kod sužavanja klizali i izmicali. Podmazivanje čeličnog sužača nije potrebno.



**1. Specijalni pristroj,**  
na drvenoj dasci  
**Artikl broj: 204 746**

**2. Set distantnih prestena,**  
drvenoj letvi  
**Artikl broj: 204 767**



Čahuru s opružnom glavom potisnuti prema dolje. Prsten širiti za po 2 broja pa dalje na više. Izvući prsten i mjernu pločicu pomoću kuka za izvlačenje.



### Aparat za suženje i proširenje prstena

Jednostavan za upotrebu i ekonomičan uređaj kojim možete sužavati i proširivati vjenčano prstenje, bez da oštetite površinu

Za veličine prstenja od 13 - 25 mm Ø

Okrugli alat za sužavanje sa 8 veličina se može okrenuti.

Visina: 43 cm, težina: 12,3 kg.

Sa provrtima za pričvršćenje na radnu plohu.

**Artikl broj: 204 730**



### Aparat za promjenu veličine i savijanje prstena

Ovaj aparat kombinira poznati sistem promjene veličine sa dodatnom mogućnošću savijanja šina za prstene ili plosnate žice na postrano montiranoj napravi.

Vrlo robusna izvedba. Sa dva okrugla, obostrano iskoristiva utora za sužavanje sa po 6 poliranih površina.

Sa provrtima za pričvršćenje na radnu plohu.

Dimenzije: 160 x 190 x 430 mm, dužina ručice: 270 mm

Težina: 11 kg

**Artikl broj: 204 742**



### Aparat za suženje i proširenje vjenčanog prstenja

Omogućava sužavanje vjenčanih prstena sa uzorkom, fazetama itd. Polužni sistem sa 1 nakovnjem.

Dimenzije: - baza 190 x 150 mm  
- ukupna visina 400 mm  
- dužina ručice 290 mm

Alat se isporučuje sa slijedećim dodatcima:

- okretni čelični ulošci od 1 do 8, t.j. od Ø 30 do 15 mm stupnjevano po 1 mm na drvenom podlošku
- 22 najlonska prstena numerirana 1 do 22, stupnjevano po 0,5 mm sa 2 okretna držača na drvenom podlošku
- 4 zaštitne čahure

**Artikl broj: 204 700**

#### Rezervni dijelovi:

22 zarezana najlonska prstena numerirani od 1 do 22, stupnjevano po 0,5 mm

**Artikl broj: 204 702**

4 zaštitne čahure iz plastike - štite unutrašnjost prstena od ogrebotina

**Artikl broj: 204 701**

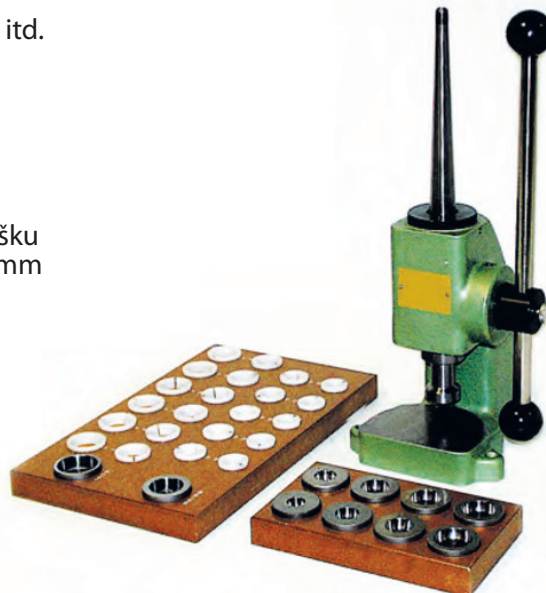

## Stupovi Vaše radione...

Lagano okretanje, posluživanje i održavanje su značajke naših DIMA-strojeva za valjanje



### Dvostruki stroj za valjanje K 65

sa kliznim ležajevima koji ne traže održavanje

Dimenzije rola: Ø 64 mm x 130 mm

Radno područje: za limove od debljine 5 mm  
za četvrtastu žicu 8 - 1 mm

Prenosni odnos: 6,5 : 1

bez postolja

**Artikl broj: 29 070**

sa postoljem

**Artikl broj: 29 071**

### Dvostruki stroj za valjanje K 45

sa kliznim ležajevima koji ne traže održavanje

Dimenzije rola: Ø 45 mm x 90 mm

Radno područje: za limove od debljine 4 mm  
za četvrtastu žicu 6 - 1 mm

Prenosni odnos: 6 : 1

bez postolja

**Artikl broj: 29 050**

sa postoljem

**Artikl broj: 29 051**

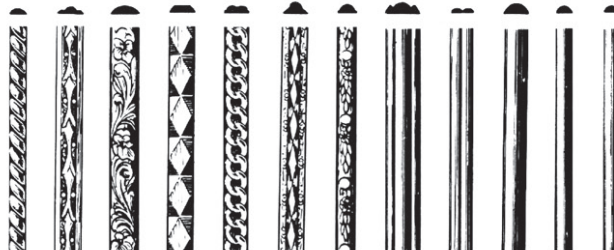

### Dizajn - rola

za stroj K45

**Artikl broj: 29 053**



### Električni dvostruki stroj za valjanje K 65 E

Dimenzije rola: Ø 64 mm x 130 mm

Radno područje: za limove od debljine 5 mm  
za četvrtastu žicu 8 - 1 mm

Brzina valjanja: lim 5,5 m/min  
žica 8 m/min

Role za lim i žicu uležištene u kliznim ležajevima za koje nije potrebno održavanje

Ulazni i izlazni stol, zaštita za prste na ulaznoj i izlaznoj strani rola za lim, kočeni motor sa pužnim prenosom 1,5 kW, 380 V, 50 Hz, sigurnosna nožna sklopka sa ugrađenom zaštitom i hauba za zaštitu od nezgode, okretna sklopka za hod naprijed - nazad.

K 65 E (kao na slici)

**Artikl broj: 29 120**

D 64 E (tehnički podaci kao gore, ali jedan par valjaka za obradu žice)

**Artikl broj: 29 110**

B 64 E (tehnički podaci kao gore, ali jedan par valjaka za obradu lima)

**Artikl broj: 29 100**



## Valjci za limove i žicu

### Kombi stroj za valjanje

Dimenzije rola: Ø 52 mm x 100 mm  
Radno područje: za limove debljine od 4 mm, širine 52 mm  
za žicu 6 - 1 mm

Artikl broj: 29 141



### Kombi stroj za valjanje

Dimenzije rola: Ø 65 mm x 120 mm  
Radno područje: za limove debljine od 4 mm, širine 62 mm  
za četverokutnu žicu 6 - 1 mm

Prenosni odnos: 4 : 1  
Težina: 34 kg

Artikl broj: 29 146



### Stroj za valjanje lima

Širina valjaka: 100 mm  
Promjer valjaka: Ø 52 mm  
Prenosni odnos: 1 : 4  
Težina: 23 kg

Artikl broj: 29 151



### Stroj za valjanje žice

Širina valjaka: 80 mm  
Promjer valjaka: Ø 44 mm  
presjek žice: 1 - 5 mm  
Težina: 23 kg

Artikl broj: 29 160



### Stalak s pločom

za ručne valce 80 / 100 + 120 mm  
Artikl broj: 29 137

Ploča za stalke  
Artikl broj: 29 138



**Kombinirani stroj za valjanje**



Dimenzije rola: Ø 52 x 120 mm  
 Radno područje - lim: od 4 mm debljine i 60 mm širine  
 Radno područje - žica: od 7 do 0,9 mm  
 Prenosni odnos: 1 : 4  
 Težina: 30,5 kg  
**Artikl broj: 29 147**

**Stalak**  
 iz čelične cijevi  
**Artikl broj: 29 148**

**Double 120**

Motorni stroj za valjanje za montažu na stol sa snažnim elektromotorom 1 KS (1 ili 3 faze)

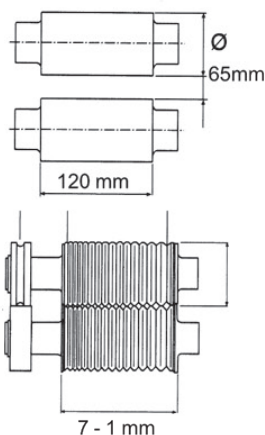
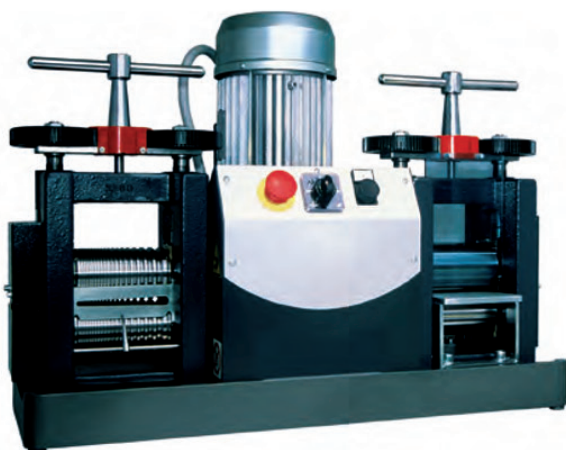

Jačina debljina valjanja 3 mm  
 Brzinja rola: 42 o/min  
 Širina valjaka 120 mm  
 Promjer valjaka Ø 65 mm  
 Ulaz žice: Ø 1,0 - 7,0 mm  
 Dimenzije: 69 x 30 x 50 cm (DxŠxV)  
 Težina: 92 kg

**Artikl broj: 29 186**

**ECO 120**

Motorni stroj za montažu na radni stol.  
 Isporučuje se u tri izvedbe i sa dvije širine rola  
 Elektromotor 1 KS (1 ili 3 faze)  
 Maksimalna debljina valjanja 3 mm  
 Brzinja rola: 42 o/min  
 Dimenzije: 48 x 30 x 50 cm  
 Težina: 75 kg  
 Širina rola: 120 x Ø 65 mm



- za žicu **Artikl broj: 29 195**

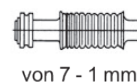

- za lim **Artikl broj: 29 196**

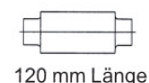

- kombi **Artikl broj: 29 197**



## Ručni stroj za valjanje D2 120



Idealan stroj za valjanje za radione ili školovanje.

Sa strojem možete obrađivati posebno široke limove do 120mm širine i žicu od 15 mm do na 1 mm (kvadrat).

Stroj posjeduje 2 para valjaka kod čega je jedan par namijenjen za limove, a drugi za D - profile.

Valjci ne zahtijevaju održavanje, uležišteni su na trajno podmazanim brončanim kugličnim ležajevima. Imaju garanciju na cijeli životni vijek.

Valjci su ozrađeni iz kvalitetnog čelika, zakaljeni su na tvrdoću 67/64 C po Rockwellu i perfektno brušeni.

Parovi valjaka su spojeni sa prenosnikom i time se olakšava okretanje rukom.

Prenosni odnos kod lima je 7 : 1, a kod žice 3,5 : 1.

Posebno stabilna konstrukcija stroja omogućava jednostavan i siguran rad.

### Tehnički podaci

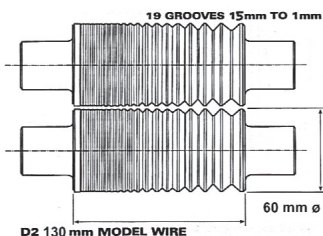
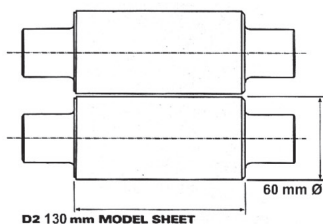

Dimenzije role:	120 x 60 mm
Maksimalna debljina lima:	7 mm
Širina lima:	120 mm
Veličina žice:	15 mm - 1 mm
Broj ulaza žice:	19
Prenosni odnos (lim):	7 : 1
Prenosni odnos (žica):	3,5 : 1
Vanjsko ležeći	3,50 x 1,00 mm (Š x V)
par valjaka sa	2,75 x 0,75 mm (V x H)
3 poluokrugla profila	2,00 x 0,50 mm (Š x V)
Dimenzije:	360 x 200 x 580 mm
Težina:	63 kg

**Artikl broj: 29 076**

### Stalak - ormar za ručni stroj za valjanje



Vrlo koristan stalak za stroj za valjanje sa integriranim ormarom.

Stalak ima pred-bušene provrte za vijke za jednostavnu montažu stroja za valjanje.

Ormar se zaključava i opremljen je sa dvije podnice.

Radi sigurnosti, stalak treba pričvrstiti na pod odgovarajućim učvršćenjem.

Konstrukcija je vrlo stabilna i izrađena je iz lakiranog lima.

Dimenzije: 300 x 350 x 840 mm









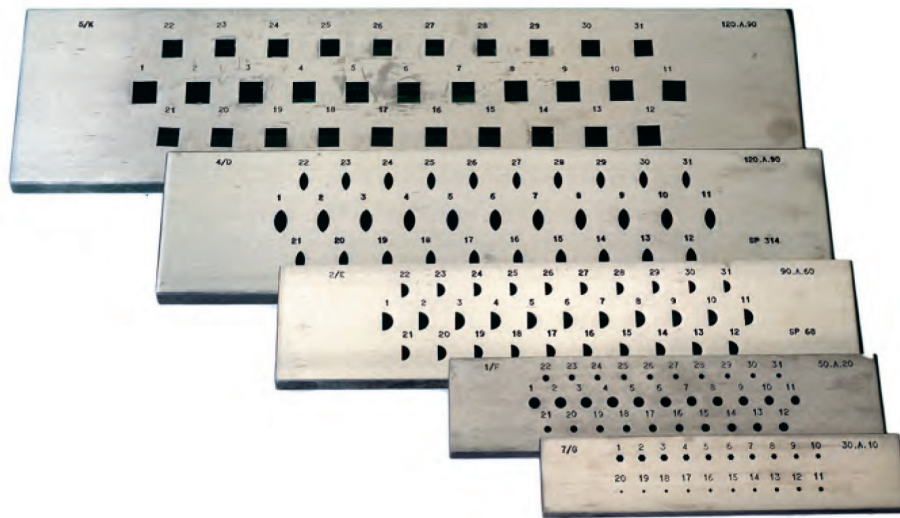





Težina: 16 kg

**Artikl broj: 29 077**

## Ploče za izvlačenje

izrađene iz kvalitetnog zakaljenog alatnog čelika sa vrlo precizno obrađenim rupama.



15 - 12	31	1820110		12 x 6,60 - 9 x 4,95	31	1820604	
12 - 9	31	1820109		9 x 4,95 - 6 x 3,30	31	1820603	
9 - 6	31	1820111		6 x 3,30 - 3 x 1,65	31	1820602	
8 - 5	31	1820107		3 x 1,65 - 1 x 0,55	20	1820601	
6 - 3	31	1820106					
5 - 2	31	1820105		12 x 4,56 - 9 x 3,42	31	1820614	
3 - 1	31	1820104		9 x 3,42 - 6 x 2,28	31	1820613	
3 - 0,5	31	1820103		6 x 2,28 - 3 x 1,14	31	1820612	
2 - 0,1	31	1820102		3 x 1,14 - 1 x 0,38	20	1820611	
1 - 0,1	20	1820101					
6 x 3,00 - 3 x 1,50	31	1821102		12 x 9,00 - 9 x 6,75	31	1820624	
3 x 1,50 - 1 x 0,50	20	1821101		9 x 6,75 - 6 x 4,50	31	1820623	
				6 x 4,50 - 3 x 2,25	31	1820622	
				3 x 2,25 - 1 x 0,75	20	1820621	
12 x 6,00 - 9 x 4,50	31	1820214	50%	6 x 12,60 - 3 x 6,30	31	1821002	
9 x 4,50 - 6 x 3,00	31	1820213		3 x 6,30 - 1 x 2,10	20	1821001	
6 x 3,00 - 3 x 1,50	31	1820212					
3 x 1,50 - 1 x 0,50	20	1820211					
12 x 7,20 - 9 x 5,40	31	1820224	60%	12x10,44 - 9 x 7,83	31	1820504	
9 x 5,40 - 6 x 3,60	31	1820223		9 x 7,83 - 6 x 5,22	31	1820503	
6 x 3,60 - 3 x 1,80	31	1820222		6 x 5,22 - 3 x 2,61	31	1820502	
3 x 1,80 - 1 x 0,60	20	1820221		3 x 2,61 - 1 x 0,87	20	1820501	
12 - 9	31	1820408		9 x 6,48 - 6 x 4,32	31	1820903	
9 - 6	31	1820407		6 x 4,32 - 3 x 2,16	31	1820902	
8 - 5	31	1820406		3 x 2,16 - 1 x 0,72	20	1820901	
6 - 3	31	1820405					
5 - 2	31	1820404		6 - 3	31	1821302	
3 - 1	20	1820403		3 - 1	20	1821301	
3 - 0,5	31	1820402					
2 - 0,1	20	1820401					
12 x 3,96 - 9 x 2,97	31	1820204	33%	6 - 3	31	1821202	
9 x 2,97 - 6 x 1,98	31	1820203		3 - 1	20	1821201	
6 x 1,98 - 3 x 0,99	31	1820202					
3 x 0,99 - 1 x 0,33	20	1820201					

## Ploča za izvlačenje iz tvrdog metala

Posebno odgovara za trajnu upotrebu

Jezgre iz tvrdog metala su zasebno izmjenjive

**Veličina 1** 0,25 - 1,20 mm

**Artikl broj: 1830 101**

uspon po 0,05 mm

**Veličina 2** 1,25 - 2,20 mm

**Artikl broj: 1830 102**

uspon po 0,05 mm



pogled s donje strane

## Ulošci za izvlačenje iz tvrdog metala

fasani u okruglu mesing pločicu

Ø	Artikl broj	Ø	Artikl broj	Ø	Artikl broj	Ø	Artikl broj
0,15	1851015	0,75	1851075	1,35	1851135	1,95	1851195
0,20	1851020	0,80	1851080	1,40	1851140	2,00	1851200
0,25	1851025	0,85	1851085	1,45	1851145	2,05	1851205
0,30	1851030	0,90	1851090	1,50	1851150	2,10	1851210
0,35	1851035	0,95	1851095	1,55	1851155	2,15	1851215
0,40	1851040	1,00	1851100	1,60	1851160	2,20	1851220
0,45	1851045	1,05	1851105	1,65	1851165	2,25	1851225
0,50	1851050	1,10	1851110	1,70	1851170	2,30	1851230
0,55	1851055	1,15	1851115	1,75	1851175	2,35	1851235
0,60	1851060	1,20	1851120	1,80	1851180	2,40	1851240
0,65	1851065	1,25	1851125	1,85	1851185	2,45	1851245
0,70	1851070	1,30	1851130	1,90	1851190	2,50	1851250



## Vosak za izvlačenje

Omogućava jednostavnije i lakše vučenje. Posudica ca. 200 g

**Artikl broj: 204 990**



●	3 - 13 mm	204 8040
●	7 - 18 mm	204 8050
●	4 - 14 mm	204 8041
●	14 - 21 mm	204 8051
■	5x2,5 - 15x7,5 mm	204 8042
■	14x7 - 21x10,5 mm	204 8052
■	4 - 14 mm	204 8043
■	14 - 21 mm	204 8053
■	5x2,5 - 15x7,5 mm	204 8046
■	14x7 - 21x10,5 mm	204 8056
■	4 - 14 mm	204 8048
■	14 - 21 mm	204 8058
■	4 - 14 mm	204 8049
■	14 - 21 mm	204 8059



## Električna lančana klupa za izvlačenje

Izvlačenje žice je jednakomjerno i bez napora. Posebno stabilna konstrukcija. Snažan motor za konstantno izvlačenje. Isporučuje se u različitim veličinama.

Modeli JS 150 i JS 200 se isporučuju sa klještima za izvlačenje.

Svi ostali modeli se isporučuju sa stabilnim kolicima za izvlačenje.

### Tehnički podaci:

Snaga potezanja:	1.300 kg
Brzina izvlačenja:	max. 6 m / min
Električni priključak:	220 V / 50 Hz
Max.promjer izvlačenja:	Ø 15 mm



Dimenzije	dužina x širina x visina	težina	dužina izvlačenja	Artikl broj:
JS 150	200 x 60 x 100 cm	135 kg	150 cm	29 420
JS 200	250 x 60 x 100 cm	160 kg	200 cm	29 421
JS 250	300 x 60 x 100 cm	170 kg	250 cm	29 422
JS 300	350 x 60 x 100 cm	185 kg	300 cm	29 423
JS 350	400 x 60 x 100 cm	210 kg	400 cm	29 424



### Lančana klupa za izvlačenje

ručni pogon sa prenosnikom

#### Max.dužina izvlačenja: 120 cm

Težina: cca. 60 kg  
 Dimenzije: 180 x 52 x 92 cm  
 Boja: siva  
 Isporučuje se sa klještima za izvlačenje.  
**Artikl broj: 29 410**



#### Max.dužina izvlačenja: 60 cm

Težina: cca. 50 kg  
 Dimenzije: 120 x 52 x 92 cm  
 Boja: siva  
 Isporučuje se sa klještima za izvlačenje.  
**Artikl broj: 29 411**



**Klupa za izvlačenje** ekonomični model iz masivnog bukovog drva. Potezanje pomoću trake pričvrćene na čelik (dozvoljeno do 4000 kg). Potezni prsten je čvrsto spojen sa trakom. Novi ekonomičan lagan i varijabilan model idealan za manje zlatare, kojima se ne isplati nabava većeg modela. Može se montirati na stol, ili, pomoću jednostavnih kutnika, na zid. U oba slučaja zauzima vrlo malo mjesta. Korisna dužina izvlačenja je ca. 90 cm. Isporučuje se sa odgovarajućim klještima za izvlačenje.

**Artikl broj: 29 401**

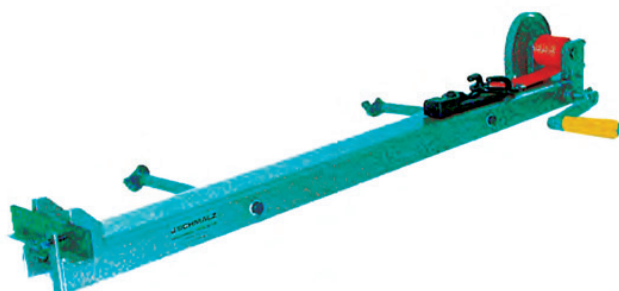

**Ručna klupa za izvlačenje** za montažu na zid

Max. dužina izvlačenja: 90 cm.

Ukupna dužina: 130 cm

Težina: ca. 20 kg

Štedi prostor kroz zidnu montažu pomoću isporučenih stabilnih željeznih tipli.

Isporučuje se sa odgovarajućim klještima za izvlačenje.

**Artikl broj: 29 400**

**Rezervna potezna traka**

**Artikl broj: 29 402**



**Klješta za izvlačenje** upotrebljiva za obe ponuđene klupe za izvlačenje.

Dužina: 20,5 cm, Težina: 1 kg (isporučuju se bez prstena)

**Artikl broj: 202 291**

**Metalni prsten**

**Artikl broj: 202 292**

**Klješta za izvlačenje** upotrebljiva za obe ponuđene klupe za izvlačenje.

Dužina: 24 cm, isporučuju se sa rezervnim čeljustima

**Artikl broj: 202 293**

Klješta za izvlačenje sa rezervnim čeljustima (uključene)

**Klješta za izvlačenje**, teška, ravna izvedba, odgovaraju za lančani stol za izvlačenje.

Dimenzije: 240 x 80 x 25 mm.

**Artikl broj: 202 295**

**Klješta za ručno izvlačenje**

Za sigurno držanje žice kod izvlačenja kroz ploču za izvlačenje.

Iz kovanog čelika

Dužina: 200 mm

240 mm

280 mm

320 mm

**Artikl broj: 202 300**

**Artikl broj: 202 302**

**Artikl broj: 202 304**

**Artikl broj: 202 306**



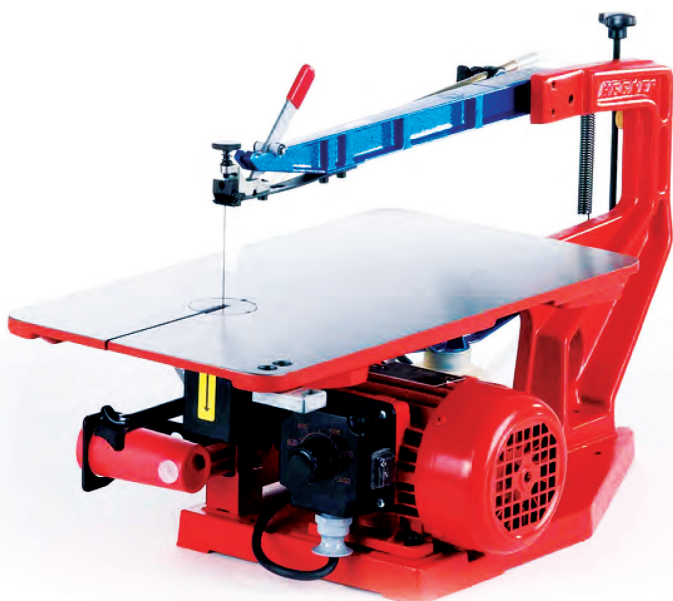

## Univerzalna fina pila Multicut-SE

sa elektroničkom regulacijom broja okretaja

Višestranost primjenjiva u odnosu na tračnu pilu i neopasna kod rukovanja.

**MULTICUT-SE** je visokoučinska i ekstremno precizna univerzalna pila koja udovoljava najvišim zahtjevima. Snažni pogonski motor je izrađen za intenzivno trajno opterećenje. Serijski je opremljen ugrađenim elektroničkim kontinuiranim regulatorom broja okretaja, koji garantira u svim fazama rada konstantni zakretni moment. Na osnovu ove moderne regulacije broja okretaja mogu se, pored uobičajenih piljenja, izraditi i najfiniji precizni rezovi u osjetljivim i tankim materijalima bez ikakvih problema (npr. u drvu, slonovači, plemenitim metalima itd.). **MULTICUT-SE** ima podužni prolaz od 460 mm, prolaznu visinu (max. visina rezanja) od 65 mm i raspolaže nagibnim radnim stolom (na obje strane).

Zahvaljujući robusnoj gradnji, kao i svjetski patentiranom vođenju vođenju lista pile i tehnici stezanja, ostvaruje se gotovo nevjerovatna snaga i preciznost rezanja. Rezne površine su uvijek ekstremno čiste (djelomično kao polirane) i potpuno okomite. Za izradu unutrašnjih rezova se list pile oslobađa u gornjem držaču i vodi kroz predbušeni provrt. Ovaj postupak traje samo nekoliko sekundi. Za MULTICUT-SE se koriste uobičajeni listovi za pile, kao na primjer naši visokovrijedni COLIBRI, u dužini od 130 mm.

**Gradnja:** oscilirajuće rame iz specijalne legure lakog metala koji nije podložan zamoru materijala, sa visokootpovnim rukavcima ležaja i ležajevima rezača otpornim na istrošenje. Uležištenje bez zračnosti, teški stol pile iz sivog ljeva, glodan i brušen. Nosač oscilirajućeg ramena stroja iz stabilnog sivog ljeva, snažni motor 220 V ~ za intenzivan trajni rad, izlazna snaga 100 W; sa ugrađenim kontinuirano podesivim regulatorom broja okretaja 400 - 1400 okretaja u minuti garantira konstantan zakretni moment.

**Artikl broj: 29 525**

### Tehnički podaci:

Podužni prolaz:	460 mm
Visina prolaza:	65 mm
Stol (brušeni sivi ljev)	450 x 230 mm, zakretan 45°/15°
2 podešenja podizaja:	mali podizaj / veći podizaj (12 mm + 19 mm)
Dužina x širina x visina:	610 x 280 x 340 mm
Težina:	23 kg
Motor:	100 W izlazne snage

### Pribor:



Nožna sklopka  
**Artikl broj: 29 528**



Držač radnog komada  
**Artikl broj: 29 527**

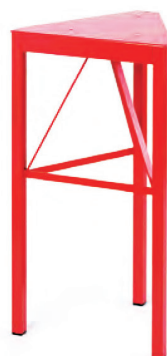

Tronožni stalak (visina 870 mm)  
**Artikl broj: 29 526**



## Kružna pila za metale



-- Odgovara za sve vrste metala --

### Tehnički podaci:

Motor: 380 V - trofazno, 2800 o/min, 0,5 KS  
Priključak: 220 V (sa ugrađenim konverterom trofazne struje)  
Broj okretaja vretena: 700 - 5000 o/min  
Radna visina: 400 mm  
List pile: Ø 60 mm  
Provrt: Ø 8 mm  
Neto težina: cca. 50 kg  
Dimenzije: 500 x 600 x 650 mm

**Kružna pila za metal**  
**Artikl broj: 29 530**

### **Kružni list pile za bižuteriju**

HSS = visokoučinski brzorezni čelik

Namjena: za piljenje i urezivanje utora na zlatnim i srebrnim predmetima.

Posebno odgovara za zlatne i srebrne tankostijene cijevi.

**Isporučive dimenzije na upit**



## HYDROFLAME - aparat za lemljenje

Nova serija HYDROFLAME aparata za lemljenje predstavlja novu dimenziju hydro-aparata za lemljenje. Moderan elektronički nadzor osigurava najeći stupanj pogonske sigurnosti, kao i komforno posluživanje uređaja. Izmjena elektrolitičke tekućine više nije potrebna.



	LP1	LP2	LP3
Dužina (mm):	350	450	520
Širina (mm):	210	310	350
Visina (mm):	210	210	260
Težina (kg):	18	23	32
Proizvodnja plina:	60 l/h	120 l/h	300 l/h
Sadržaj reaktora (l):	0,4	1,6	2,8
Napon:	230 V	230 V	230 V
Temp.plamena:	3200°C	3200°C	3200°C
Veličina plamena:	5-100mm	5-150mm	5-250mm
Radnih mjesta:	1	1.vlj	do 4
<b>Artikl broj:</b>	<b>24 006</b>	<b>24 010</b>	<b>24 012</b>

Uređaj se isporučuje sa kompletnim priborom za jedno radno mjesto: generator plina, sušač/mješač plina, ručica gorača sa crijevom, stalak, 1 l Flux V, 1 doza elektrolitičke soli, 1 set sapnica gorača, 1 set osigurača, 1 vrećica filter-ske vate, upute za rad, lista rezervnih dijelova.

### Pribor i potrošni materijal za HOTFLAME i HYDROFLAME aparate:



**FLUX-V 1 litra**  
Art.broj: 24051



**FLUX-250/750 1 litra**  
Art.broj: 24 057



**Metanol 1 litra**  
Art.broj: 24 040



**Filterska vata**  
Art.broj: 24 050



**Elektrolit-granulat 500 g**  
Art.broj: 240 520



**Elektrolit-tekućina 1 l**  
Art.broj : 240 521



**Stalak**  
Art.broj: 24 056



**Ručica gorača**  
Art.broj: 24 053

### Sapnice gorača

Broj	Art.broj:
16	24 058
18	24 060
19	24 061
20	24 062
21	24 063
22	25 064
23	25 065
24	26 066
25	26 067
26	27 068



### Set sapnica gorača 12 komada

2 x veličina 18, 20, 21, 22, 23, 25

**Art.Broj: 24070**



**Transparentno crijevo**  
Art.broj: 24054



**T-razdjelnik**  
Art.broj: 24055

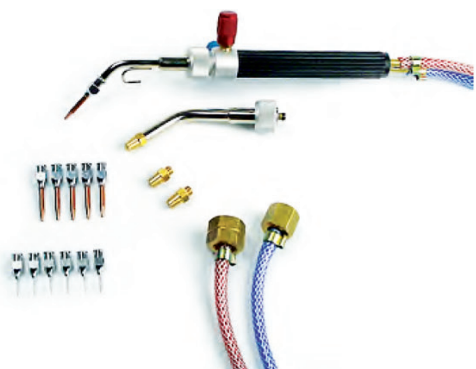

Napomena! Prema DIN-DVGV koristiti samo u spoju sa regulatorom tlaka osiguračem od povrat.

### Mini - pištolj za lemljenje

Svi plinovi / acetilen i kisik za lemljenje, topljenje i žarenje  
Komplet sa:  
6 finih bakrenih sapnica veličine 1 - 6,  
6 finih čeličnih sapnica veličine 18 - 26,  
po 2 metra crijeva sa navojnim spojevima,  
nastavak za nove MS-sapnice za topljenje i žarenje  
(sa 3 različite veličine).

**Artikl broj: 24 428**

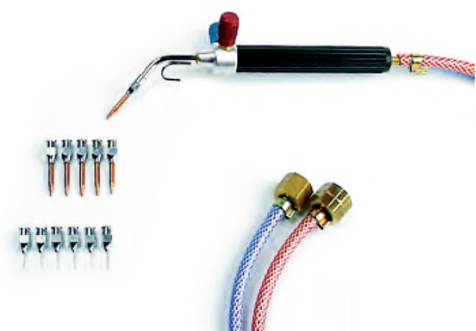

Napomena! Prema DIN-DVGV koristiti samo u spoju sa regulatorom tlaka osiguračem od povrat.

### Mini - pištolj za lemljenje

Posebno mali i priručan pištolj za lemljenje za upotrebu sa acetilen / kisik ili propan / kisik.  
Sapnice su izmjenjive. Fina regulacija količine plina, odnosno kisika vrlo precizno lemljenje na najmanjem prostoru.  
Garnitura gorača za acetilen - kisik komplet sa:  
6 bakrenih sapnica veličine 1 - 6  
6 čeličnih sapnica veličine 18 - 26

**Artikl broj: 24 422**



Napomena! Prema DIN-DVGV koristiti samo u spoju sa regulatorom tlaka osiguračem od povrat.

### Garnitura gorača za propan - kisik

komplet sa:  
12 čeličnih sapnica veličine 18 - 26

**Artikl broj: 24 420**



### Set sapnica

6 komada bakrenih sapnica  
6 komada čeličnih sapnica

**Artikl broj: 24 423**



Napomena! Prema DIN-DVGV koristiti samo u spoju sa regulatorom tlaka osiguračem od povrat.

### Mikro pištolj za lemljenje "The Little Torch"

Omogućava precizan rad sa nevjerojatno malim plamenom. Postiže temperaturu do 3400°C.  
Lagana radna ručica se koristi sa kisikom i acetilenom ili propanom.  
Kompleta bojama označenim crijevima za dovod plina, kao i 5 bakrenih vrhova za lemljenje, jedan od njih je opremljen safirnim uloškom što omogućava posebno fini plamen.

**Artikl broj: 24 421**



Napomena ! Prema DIN-DVGW primijeniti samo sa regulatorom tlaka osiguračem protiv povrata

**Tehnički podaci:**

Dužina:	200 mm
Težina:	105 g
Sapnica 1: Ø 15 mm	Potrošnja plina: 40 l/sat
Sapnica 2: Ø 20 mm	Potrošnja plina: 400 l/sat



**Propan - butan plinski gorač**

Višestruko primjenjiva naprava za lemljenje, topljenje, i zagrijavanje. Gorač se isporučuje sa dvije različite sapnice, 2 metra visokotlačnog crijeva sa priključkom za bocu. Treća, posebno velika sapnica se isporučuje zasebno kao pribor. Posebnom konstrukcijom - specijalnim filterom u ručici, on djeluje kao brana povratu plamena - nije potreban regulator tlaka. Radi toga se može priključiti direktno na uobičajene propan-butan boce. Igličastim ventilom se može podesiti štedni plamen. Sama veličina plamena se regulira tlačnim ventilom.

**Artikl broj: 24 107**

**Sapnica br. 1**

dužina: 50 mm, Ø 15 mm

**Artikl broj: 241 072**

**Sapnica br. 2**

dužina: 55 mm, Ø 20 mm

**Artikl broj: 241 073**

**Sapnica br. 3**

dužina: 60 mm, Ø 25 mm

**Artikl broj: 241 071**



**Propan - butan gorač**

Sastoji se od ručice sa namontiranim 2 metra dugačkim visokotlačnim crijevom 4 x 4 i direktnim priključkom na bocu

**Artikl broj: 24 425**

Napomena ! Prema DIN-DVGW primijeniti samo sa regulatorom tlaka osiguračem protiv povrata



**Absorber para kod lemljenja**

Za absorpciju od para štetnih po zdravlje prilikom lemljenja na radnom mjestu. Visokoučinski aksijalni ventilator vodi zaudarajuće pare kod lemljenja preko filtera sa aktivnim ugljenom i time štiti od mučnine, glavobolje, upale očiju i pojave zamora. Aparat se isporučuje sa stalkom podesivim po visini i pokretnim kuglastim zglobovima za individualno podešavanje na radnom mjestu.

Priključak: 220 - 240 V~, 50 - 60 Hz, max. 18 W

Buka: 40 dB/A

Kućište: eloksirani aluminij

Dimenzije: 150 x 140 x 55 mm (kućište)

Komplet sa stativom i jednim ugljenim filterom

**Artikl broj: 24 940**

**Rezervni filter - aktivni ugljen**

Paket 6 komada

**Artikl broj: 24 941**

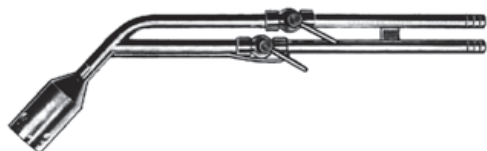

## Pištolj za lemljenje - svi plinovi

Reguliranje zraka - plina se vrši polužnim slavinama. Posebnom konstrukcijom sapnice gorača može se pištolj za lemljenje koristiti sa svim vrstama plina .

Dužina: 350 mm  
 Ø dovod plina i zraka: 11 mm  
 Težina: 400 g  
 Potrošnja plina: 1,4 m<sup>3</sup> / sat  
 Potrošnja zraka: 5,5 m<sup>3</sup> / sat  
 Tlak zraka: 4000 - 5000 mm VS

**Artikl broj: 24 103**

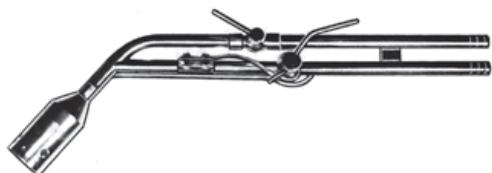

## Pištolj za lemljenje - svi plinovi

kao gore, ali se dovod plina suprotno artiklu 24103 regulira opružnom slavinom koja se nakon završetka rada sama zatvara.

Dužina: 320 mm  
 Ø dovod plina i zraka: 11 mm  
 Težina: 450 g  
 Potrošnja plina: 1,4 m<sup>3</sup> / sat  
 Tlak zraka: 4000 - 5000 mm VS

**Artikl broj: 24 104**



## Pištolj za lemljenje

Sa promjerom glave gorača od 16 mm je ovaj pištolj za lemljenje za najfinija lemljenja (lemljenje lanaca). Željena veličina plamena se regulira pomoću slavine sa tarnim kotačem ugrađene u dovod plina. Dodatna regulacija pomoću polužne slavine ugrađene u dovod zraka. Mogu se koristiti propan, butan i zemni plin.

Dužina: 220 mm  
 Ø dovod plina i zraka: 9 mm  
 Težina: 190 g  
 Potrošnja plina: 0,12 m<sup>3</sup> / sat  
 Potrošnja zraka: 0,48 m<sup>3</sup> / sat  
 Tlak zraka: 300 - 800 mm VS

**Artikl broj: 24 100**



## Pištolj za lemljenje

Kao gore, ali sa promjerom glave od 22 mm. Time su omogućeni i veći radovi lemljenja. Zadržana je fina regulacija. Moguse koristiti propan, butan i zemni plin.

Dužina: 230 mm  
 Ø dovod plina i zraka: 9 mm  
 Težina: 200 g  
 Potrošnja plina: 0,24 m<sup>3</sup> / sat  
 Potrošnja zraka: 0,96 m<sup>3</sup> / sat  
 Tlak zraka: 1000 - 1500 mm VS

**Artikl broj: 24 101**

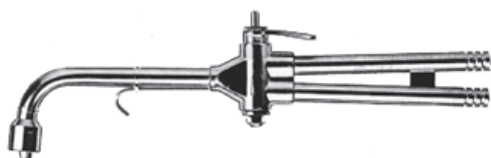

## Pištolj za lemljenje

Sa jednom slavinom za plin i zrak. Dodatni zakterni gumb u poluzi da bi se regulirao dovod zraka.

Isporučuje se za zemni plin ili propan.

Potreban tlak zraka: 0,3 bar

Ukupna dužina:	180 mm	180 mm	220 mm	260 mm	350 mm
Ø sapnice:	10 mm	15 mm	15 mm	24 mm	28 mm
Veličina plamena:	50 mm	100 mm	150 mm	200 mm	300 mm
<b>Zemni plin - Art.broj:</b>	<b>24 110</b>	<b>24 111</b>	<b>24 112</b>	<b>24 113</b>	<b>24 114</b>
<b>Propan - Art.broj:</b>	<b>24 115</b>	<b>24 116</b>	<b>24 117</b>	<b>24 118</b>	<b>24 119</b>

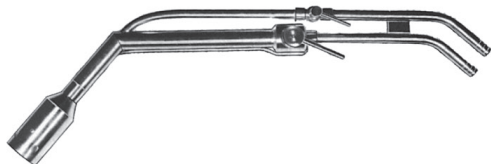

### Pištolj za lemljenje za sve vrste plina

Ovaj pištolj za lemljenje je namijenjen za grube radove lemljenja, topljenje i žarenje zlata, srebra itd. Regulacija zraka sa po jednom polužnom slavinom.

Dužina: 460 mm  
 Ø dovoda zraka i plina: 11 mm  
 Težina: 750 g  
 Potrošnja plina: 1,4 m<sup>3</sup> / sat  
 Potrošnja zraka: 5,5 m<sup>3</sup> / sat  
 Tlak zraka: 4500 - 5000 mm VS

**Artikl broj: 24 105**

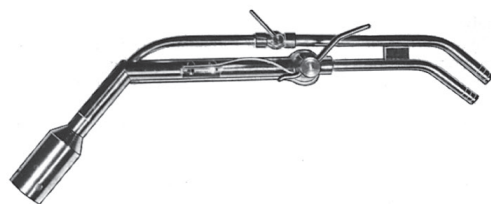

### Pištolj za lemljenje za sve vrste plina

kao gore, ali se dovod plina suprotno artiklu 24105 regulira opružnom slavinom koja se nakon završetka rada sama zatvara.

Dužina: 430 mm  
 Ø dovoda zraka i plina: 11 mm  
 Težina: 750 g  
 Potrošnja plina: 1,4 m<sup>3</sup> / sat  
 Potrošnja zraka: 5,5 m<sup>3</sup> / sat  
 Tlak zraka: 4500 - 5000 mm VS

**Artikl broj: 24 106**

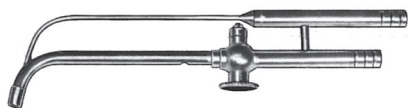

Za rad je potreban regulator tlaka

### Cijev za lemljenje

Ova cijev za lemljenje pomoću zraka iz usta ima za regulaciju veličine plamena ugrađenu slavinu sa narovašenim kotačićem.

Dužina: 220 mm  
 Ø dovoda zraka i plina: 9 mm  
 Težina: 100 g  
 Potrošnja plina: 0,10 m<sup>3</sup> / sat  
 Potrošnja zraka: 0,40 m<sup>3</sup> / sat  
 Tlak zraka: 150 - 200 mm VS

za zemni plin **Artikl broj: 24 130**

za propan **Artikl broj: 24 131**

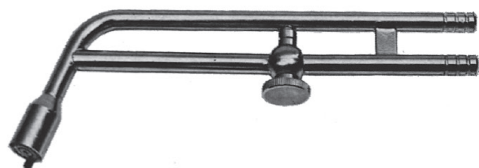

Za rad je potreban regulator tlaka

### Pištolj za lemljenje za zemni plin

Sa promjerom glave goruća od 16 mm, namijenjen je za najfinije radove lemljenja (lemljenje lanaca). Žljena veličina plamena se podešava pomoću slavine sa narovašenim kotačićem koji je ugrađen u cijev za dovod plina. Za učenje može pištolj za lemljenje broj 34 biti upotrebljen i kao cijev za puhanje zraka.

Dužina: 210 mm  
 Ø dovoda zraka i plina: 9 mm  
 Težina: 150 g  
 Potrošnja plina: 0,12 m<sup>3</sup> / sat  
 Potrošnja zraka: 0,48 m<sup>3</sup> / sat  
 Tlak zraka: 150 - 200 mm VS

**Artikl broj: 24 108**



### Puhaljka s kapom (nožna puhaljka)

Mijeh puhaljke iz najfinije goveđe kože.

Sa gumenom membranom za jednakomjerno strujanje zraka

**Artikl broj: 24 770**

### Regulator tlaka za propan bocu

podesiv od 0 - 4 bar, sa radnim manometrom  
za boce 5 - 11 kg sa ispusnim i sigurnosnim ventilom  
**Artikl broj: 24 250**



### Konstantini niskotlačni regulator za propan

uključivo 6 mm - nastavak za crijevo, 500 mm VS, prolaz 1,5 kg na sat,  
za boce 5 - 11 kg  
**Artikl broj: 24 251**



### Regulator tlaka za argonsku bocu

prema EN ISO 2503, područje podešavanja 0 - 315 bar,  
protok 0 - 32 l/min.  
**Artikl broj: 24 254**



### Regulator tlaka za acetilensku bocu

jednostupanjski, manometar 0 - 1,5/2,5 i 0 - 15/40 kp/cm<sup>2</sup>,  
sa navrtnim vijlom za crijevo, sa montirane 2 zaštitne kape za  
manometre.  
Broj dozvole za acetilen 84D-A36  
**Artikl broj: 24 240**



### Regulator tlaka za kisik

0 - 10 bar  
**Artikl broj: 24 253**



### Osigurač od povrata

propan **Artikl broj: 24 429**  
kisik **Artikl broj: 24 431**



### Plinsko crijevo, metraža

gumeno crijevo, crveno  
Ø 6 x 1,5 mm **Artikl broj: 24 260**  
Ø 7 x 2,0 mm **Artikl broj: 24 261**  
Ø 8 x 2,0 mm **Artikl broj: 24 262**  
Ø 10 x 2,0 mm **Artikl broj: 24 263**



### Plinsko crijevo, metraža

plavo Ø 6 x 3,5 mm **Art.broj: 24 265**  
crveno Ø 6 x 3,5 mm **Art.broj: 24 266**

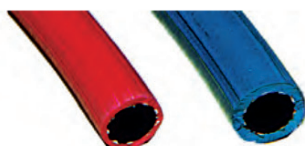

### Visokotlačno plinsko crijevo, po metru

plavo (kisik) Ø 4 x 1,5 mm **Art.broj: 24 267**  
crveno (plin) Ø 4 x 1,5 mm **Art.broj: 24 268**

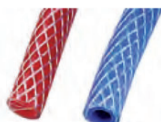



### GraverMach

Sistem graviranja pomoću alata pogonjenog stlačenim zrakom. Idealan za jednostavno i brzo graviranje, fasanje i dekorativnu obradu površina.

Regulacija: 400 - 8000 udaraca u minuti sa finom regulacijom.  
230 V, 50/60 Hz.

**Art.broj: 206 630**

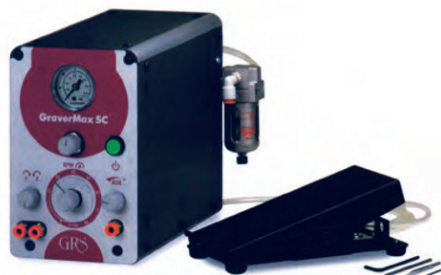

### GraverMax SC

Sistem graviranja pomoću alata pogonjenog stlačenim zrakom. Idealan za jednostavno i brzo graviranje, fasanje i dekorativnu obradu površina.

Regulacija: 400 - 8000 udaraca u minuti  
230 V, 50/60 Hz.

Kao gore, ali bez fine regulacije

**Art.broj: 206 638**



### Radna ručica Monarch

za GraverMah i GraverMax SC

dužina 61 mm, sa 6 držača alata, ključem i odgovarajućim stalkom

**Art.broj: 206 633**



### Radna ručica QC 901

za GraverMah i GraverMax SC

za posebno precizan i fini rad

dužina 66 mm, sa 6 držača alata, ključem i odgovarajućim stalkom

**Art.broj: 206 631**



### VHM igla za graviranje (Štihla)

za graviranje nehrđajućeg čelika i plemenitih metala

Okrugla Ø 2,0 50,0 mm

**Art.broj: 20 316 250**

Poluokrugla Ø 2,0 x 0,25 x 50,0 mm

**Art.broj: 20 316 251**



### Alat za označavanje i bušenje vjenčanog prstenja

Novi alat s kojim se bez napora može napraviti vrlo precizna priprema za umetanje kamenja.

Prsten se montira na osovinu i može ga se postaviti pomoću pojedinih zubčanika na 25 - 28 podjela. Porovrt ili obilježavanje slijedi je precizno i okomito kroz vodeću rupu. Druga šina sa vodećom rupom služi za bušenje pod kutem od 22,5°. Time je omogućeno postrano umetanje kod zaobljenog prstena.

Ovaj proizvod obilježavaju jednostavno rukovanje stabilna dobro promišljena konstrukcija.

U obim isporuke spada:

- po jedno svrdlo u veličinama Ø 0,8 - 1,0 - 1,2 mm

- osovinu Ø 1,5 mm

- dvije vodeće šine (okomita i pod kutem od 22,5°)

- 14 zubčanika

kompletno u zaštitnoj drvenoj kutiji

**Art.Broj: 205 398**

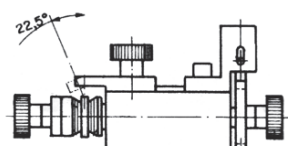
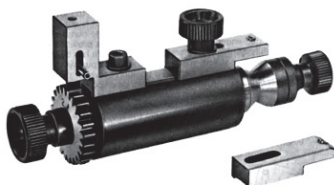





## Držac trake za lemljenje

Za namotaje plosnatog lema 926330 - 926571

Špula se natiče na kraj držača i potrebna količina se izvlači preko transportnog kotačića i vodi prema vrhu. Preporučamo za svaku vrstu lema posebni držač trake za lemljenje. Isporučuje se bez lema.

**Artikl broj: 24 801**

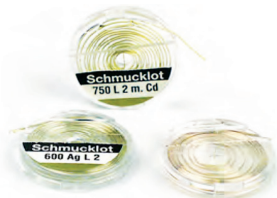

## Namotaj lema za nakit á 2 gr.

Legura	Srebro	333/-GG	585/-GG	585/-WG	750/-GG	750/-WG
L1 tvrda	926 390	926 330	926 350	926 351	926 370	926 371
L2 srednja	926 490	--	926 450	--	926 470	--
L3 meka	926 590	926 530	926 550	926 551	926 570	926 571

## Pincete za lemljenje i bajcanje iz TITANA

- odbijaju lem (nema držanja tvrdog ili mekog lema)
- mala toplinska vodljivost
- 100% antimagnetične
- vosokootporne na kiseline, sdealno za baicanje
- uvijek jednakomjerna ntvrdoča (i nakon usijanja)
- ekstremno lake i antialergijske



Dužina:	Art. Broj:
200 mm	<b>24 797</b>
160 mm	<b>24 796</b>
120 mm	<b>24 792</b>

## Igla za lemljenje, dužina 180 mm

**Artikl broj: 24 798**



## Križna pinceta za lemljenje svinuti vrhovi

**Artikl broj: 24 799**



## Križna pinceta za lemljenje

samostežuće , sa fiber zaštitom za ruke, poniklane, dužina: 165 mm

ravna **Artikl broj: 201 551**

svinuta **Artikl broj: 201 552**



## Magnetna kuglično uležištena pomoć za lemljenje

sa križnom svinutom pincetom. Kugla se čvrsto drži na magnetnoj temeljnoj ploči pa se može jednostavno zakretati u svim smjerovima.

**Artikl broj: 24 456**



## Pomoć za lemljenje sa križnom pincetom

Pinceta sa ravnim vrhovima i fiber zaštitom. Zakretna i montirana na teškom metalnom podnožju.

**Artikl broj: 24 455**



## Dvostruka pomoć za lemljenje

sa dvije stezaljke. Višestruko podesiva, montirana nateškom metalnom podnožju.

**Artikl broj: 24 440**





**Keramička ploča za lemljenje valovita**  
140 x 90 x 22 mm  
Temperaturno postojana do 3000°C  
**Artikl broj: 24 436**



**Okretni tanjur za lemljenje**

Solidno stabilno metalno zakretno podnožje. Površina za lemljenje iz materijala otpornog na toplinu.

Površina za lemljenje cca 80 mm.

**Artikl broj: 24 760**

Površina za lemljenje cca 120 mm

**Artikl broj: 24 762**

Površina za lemljenje cca 120 mm

**Artikl broj: 24 763**

Površina za lemljenje cca 200 mm

**Artikl broj: 24 764**



**Saćasta ploča za lemljenje**, sa finom perforacijom iz keramike, otporne na temperature do 1450 °C, 135 x 97 x 13 mm

**Artikl broj: 24 438**

198 x 140 x 13 mm

**Artikl broj: 24 439**

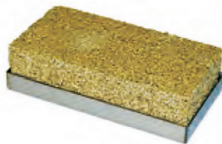

**SKAM - blok za lemljenje**, bezazbestni blok za lemljenje, otporan na do ca. 1100 °C, Dimenzije: 140 x 70 x 35 mm

**Artikl broj: 24 541**

**Podložak za SKAM blok** iz nehrđajućeg čelika

**Artikl broj: 24 543**

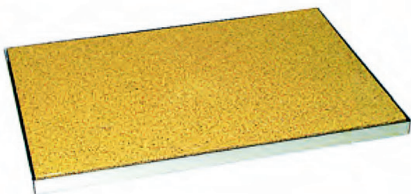

**SKAM - ploča za lemljenje**, bezazbestna ploča za lemljenje, otporna na temeperaure do ca. 1100 °C, bez azbesta, dimenzije: 330 x 220 x 15 mm

**Artikl broj: 24 540**

**Podložak** iz četkanog nehrđajućeg čelika

Osigurava čistoću na radnom mjesti i sprječava lom ploče.

Dimenzije: 335 x 225 x 15 mm

**Artikl broj: 24 538**

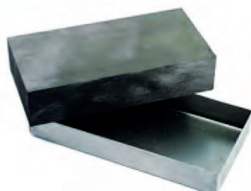

**Blok za lemljenje iz ugljena, fina kvaliteta**

prirodan - nije prešan Dimenzije: 140 x 70 x 30 mm

**Artikl broj: 24 520**

**Lim za ugljeni blok**

Dimenzije: 140 x 70 mm

**Artikl broj: 24 521**



## Pomoć za lemljenje prstena

Praktično pomoćno sredstvo za brzo i jednostavno lemljenje prstena. Isporučuje se sa konusom iz keramike (posebno dugotrajan i otporan na temperature) ili konusom iz grafitu (za posebno brzo lemljenje radi brzog rasporeda topline).



Keramički konus Ø 13/22x150 mm

**Artikl broj: 24 515**

Grafitni konus Ø 13/22x150 mm

**Artikl broj: 24 516**



Mreža za lemljenje Ø 85 mm, sa drvenom drškom

**Artikl broj: 24 820**



Mreža za lemljenje Ø 85 mm, sa zakretnom nogom

**Artikl broj: 24 821**

Mreža za lemljenje pravokutna 100 x 70 mm, sa zakretnom nogom

**Artikl broj: 24 822**



## Tronožac, iz kovanog željeza

Tronožac je zajedno sa žičanim tkanjem idealan za zagrijavanje šalica za obuhavanje itd.

Jednostavni postaviti ispod bunsenov gorač li lampu za lemljenje. Isporučuje se u različitim veličinama.

Promjer: 8 cm 10 cm 14 cm

Visina: 15 cm 18 cm 22 cm

**Artikl broj: 24 330 24 331 24 333**



## Žičano tkanje sa keramičkom sredinom

Za upotrebu sa tronišćem, iz pocinčane željezne žice sa bezazbestnim uloškom

Dimenzije: 12 x 12 cm 16 x 16 cm

**Artikl broj: 24 341 24 342**



## Staklena špirit-lampa

osmerokutna, može se postaviti ravno i nagnuto

**Artikl broj: 24 271**

**Rezervni stijenj**, za špirit-lampe, po metru

**Artikl broj: 24 275**



## Željezna žica za vezanje

Za fiksiranje dijelova kod lemljenja.

Meko žarena. Na kalemima á 250 g. Isporučuje se u različitim debljinama žice.

Debljina Ø: **Artikl broj** Debljina Ø: **Artikl broj**

0,30 mm **204 98 30** 0,50 mm **204 98 50**

0,35 mm **204 98 35** 0,60 mm **204 98 60**

0,40 mm **204 98 40** 0,70 mm **204 98 70**

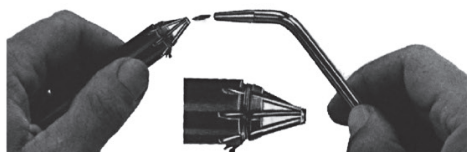

## Chaton - pomoć za lemljenje

Alat s kojim možete sami izraditi chaton fasunge. Izrežite odgovarajući broj metalnih štapića u dužini 2- 3 cm i uvedite ih u ureze pomoći za lemljenje, kod toga ih povezati žicom. Štapiće na krajevima zajedno zalotati, odstraniti žicu i štapiće podkratiti na željenu dužinu.



**Veličina 1**, kut 10°, Ø 12 mm

**Artikl broj: 244 351**



**Veličina 2**, kut 20°, Ø 15 mm

**Artikl broj: 244 351**

## Naočale za zaštitu od prašine

Idealne za zaštitu od prašine kod poliranja, brušenja, itd.



### Panorama naočale

Optimalno savinuto staklo nesmetani pogled.

Težina: 32 g.

Polikarbonatno otvrdnuto staklo.

Boja: plava / prozirna

**Artikl broj: 24 784**



### Košraste naočale

osigurava iz prozirnog PVC-a sa širokim vidnim poljem i visokim komforom nošenja. Elastična podesiva traka za glavu. Zračenje direktnom ventilacijom. ventilacijom. Boja okvira crna, stakla transparentna

**Artikl broj: 24 788**



### Najlonske zaštitne naočale

Sa postranim korpicama i skrivenom Boja okvira prirodna, staklo transparentno

**Artikl broj: 24 785**



### Najlonske zaštitne naočale

Sa preklopivim postranim korpicama i priklovenom ventilacijom i produživim ručicama.

Stakla 5 EN/DIN, 62 x 52 mm

**Artikl broj: 24 786**

### Zaštita za disanje

#### Maska za zaštitu od prašine

Zaštita od čestica do četverostruke MAK vrijednosti.

Stupanj zaštite: FFP1 (EN149)

**Artikl broj: 24 778**

Deseterostruka MAK vrijednost.

Stupanj zaštite: FFP2 S (EN149)

**Artikl broj: 24 779**



### Najmanji gorač "MICRO TORCH"

Lagani najmanji gorač sa ugrađenim piezo - elektroničkim paljenjem.

Jednostavna regulacija plamena do najfinijeg vrška. Temperatura se

regulira promjenom mješavine plin - zrak.

Maksimalna temperatura plamena 1300°C.

Odlična obrada, radi toga posebno dug životni vijek.

Topljenje ili lemljenje s jednim punjenjem do 2 sata. Sa postoljem za sigurno stajanje na podlozi.

Težina: cca 214 g. Dimenzije: 150 x 40 mm.

Može se puniti uobičajenim plinskim dozama. Isporučuje se napunjen plinom i spreman za upotrebu.

**Artikl broj: 24 410**



### Plinska kartuša

Sadržaj: 200 ml.

Sa različitim nastavcima, i za punjenje upaljača

**Artikl broj: 244 101**



### Bunsen - gorač

Sa igličastim ventilom, šparnim plamenom i regulacijom zraka.

Poniklani mesing. Stola lakirana.

Ukupna visina: 150 mm

### Bunsen gorač za zemni plin

**Artikl broj: 24 180**

### Bunsen gorač za propan

**Artikl broj: 24 181**





### Boraks stožac

U prešanom obliku. Stožac ca. 150 grama. Idealno za presvlačenje šalice za topljenje ili za otapanje u vodi da bi napravili boraks pastu. Sprječava oksidaciju na površini metala i omogućava lemu lakše tečenje.

**Artikl broj: 24 660**

### Boraks - šalica za ribanje

iz gline. Promjer ca. 12 cm

**Artikl broj: 24 661**



### Boraxin - tekući - roza

Sredstvo za tečenje posebno odgovara za lemljenje srebra

100 ml boca **Artikl broj: 25 675**

250 ml boca **Artikl broj: 25 676**

500 ml boca **Artikl broj: 25 677**

1000 ml boca **Artikl broj: 25 678**



### Tekući boraks

sredstvo za tvrdo lemljenje

100 ml boca **Artikl broj: 25 640**

250 ml boca **Artikl broj: 25 643**

1000 ml boca **Artikl broj: 25 641**

2,5 l kanister **Artikl broj: 25 642**



### Boraks u prahu - sredstvo za tvrdo lemljenje

Namijenjen za izradu sredstva za tečenje kod lemljenja plemenitih metala. Prah se daje lako otopiti u pastu. Pouzdano sprječava oksidaciju na površini metala i omogućava lakše tečenje lema. Borax se također koristi za presvlačenje lonaca i šalice za topljenje.

Oni time značajno duže traju

Oblik isporuke: paket 1 kg

**Artikl broj: 24 662**



### Sredstvo za tečenje h

Sredstvo za tečenje koje se prvenstveno primjenjuje kod lemljenja srebrnih i zlatnih legura kod radnih temperatura ispod 720°C. Izvanredno odgovara za odstranjenje čvrsto prionutih oksida, kao na primjer Ni-oksida ili Co-oksida.

Doza sa 100 g **Artikl broj: 24 682**

Doza sa 500 g **Artikl broj: 24 680**

Doza sa 1000 g **Artikl broj: 24 681**



### CONTEX

Sredstvo protiv tečenja za lemljenje plemenitih metala. Contex-om prekrivene ili prema površini lemljenja ograničene površine plemenitih metala neće biti zahvaćene lemom.

Doza 50 ml

**Artikl broj: 24 662**



### Platin - clean

Dezoksidacijsko sredstvo koje se primjenjuje kod Pt/Co/paladijum radnih komada.

Doza 15 gr

**Artikl broj: 24 665**



### FLUORON

Sredstvo za tvrdo lemljenje za sve ne-željezne metale.

Boca 100 ml **Artikl broj: 24 629**

Boca 250 ml **Artikl broj: 24 630**

Boca 500 ml **Artikl broj: 24 631**

Boca 1000 ml **Artikl broj: 24 632**



### Fluoron - prah

paket 1 kg

**Artikl broj: 24 638**



### Sredstvo za tečenje "t" - transparent

Sredstvo za tečenje za zlatne i srebrne legure. Optimalna radna temperatura obrade leži između 720 - 780°C

Boca 100 ml **Artikl broj: 24 658**

Boca 500 ml **Artikl broj: 24 663**



### Sredstvo za prekrivanje D (Sredstvo za tečenje D)

Boca 100 ml **Artikl broj: 24 685**

Boca 500 ml **Artikl broj: 24 686**

Boca 1000 ml **Artikl broj: 24 687**

### Voda za lemljenje

Sredstvo za meko lemljenje, tekuće, bez kisekina

Boca 100 ml **Artikl broj: 24 650**

Boca 250 ml **Artikl broj: 24 651**



### Posuda za sredstvo za lemljenje

Plastična boca sa integriranom pumpom za tekućinu. Dovoljan je kratki pritisak na metalnu kapu da bi se mala količina tekućine prebacila u udubljenje.

Idealno za lako isparljive i tekućine sa sadržajem alkohola

**Artikl broj: 24 659**



### Porcelanska šalica za lemljenje

Okrugle šalice se slažu jedna na drugu. Iz porcelana otpornog na temperaturu i kiseline sa 1 poklopcem

Promjer: 56 mm, visina: 16 mm

Samo u setu 5 šalica i 1 poklopac

**Artikl broj: 205 335**



### Porcelanska šalica za isparavanje

sa izljevom i ručicom. Iz glaziranog porcelana otpornog na temperaturu i kiseline

Promjer: 100 mm 125 mm

Dubina: 50 mm 60 mm

**Artikl broj: 24 362 24 362**



## Boraks - četkice

iz vjeveričije dlake sa šupljom plastičnom drškom

Broj dužina	Artikl broj
# 1 5,5 cm	24 711
# 2 6,0 cm	25 712
# 3 6,5 cm	26 713
# 5 7,5 cm	27 715
# 7 8,5 cm	28 717



## FONTARFIX

Vatrootporna, bezazbestna masa za gnječenje. Dobro se oblikuje. FONTARFIX vrlo dobro odgovara za fiksiranje malih dijelova za lemljenje, ili izmješana sa nešto vode za premaz površina kao zaštita od direktnog utjecaja plamena.

Masa je višekratno upotrebljiva i lako se sapire vodom.

Doza sadržaja 0,5 kg

**Artikl broj: 24 708**



## DIWERSOL rashladna pasta

Pasta za zaštitu od topline kod lemljenja i topljenja. Izolira drago i poludrago kamenje, staklo itd. protiv topline lemljenja i zavarivanja.

DIWERSOL sprječava iskrivljenje limova. Pere se vodom

**Artikl broj: 24 709**



## METALLEX Wärmestop

Pasta za zaštitu kod lemljenja. Izdržljivost na toplinu do ca. 4.000°C. Štiti plastike, keramiku, metale, plemenite metale itd. Izobličenja i oštećenje površine su gotovo isključena. Već prema temperaturi, nanijeti u debljini do 10 mm na štíčene dijelove. Nakon postupka lemljenja jednostavno isprati vodom.

WÄRMESTOP je bez mirisa, ne razvija nikakove pare i nije opasna po zdravlje. Tuba sadrži 235 ml.

**Artikl broj: 247 101**



## COOL-PASTE

Izolira drago i poludrago kamenje, metale, krom, staklo, plasziku, drvo, lak i tekstil od temperature lemljenja i zavarivanja. COOL-PASTE sprječava deformaciju limova.

COOL-PASTE se nanosi u sliju debljine od 1 cm. Izolacijski sloj treba nanijeti tako široko koliko je potrebno i toliko blizu koliko je moguće mjestu lemljenja, kako bi se postigla sigurna zaštita. Nakon provedenog lemljenja pastu isprati vodom. Tuba 100 gr.

**Artikl broj: 24 710**



## Thermo - gel

Potpuno novi materijal za zaštitu od topline. Termogel sprječava širenje topline od radnog polja k okolnim mjestima koja moraju biti zaštićena od topline. Omogućava zlatarima lemljenje neposredno uz fasunge, bez oštećenja kamena. Srebrnar može spajati komplicirane dijelove bez promjene temperature lemljenja.

Proizvođači modela znaju da susjedni dijelovi neće biti oštećeni u koliko su oni pokriveni Thermo - gelom.

**Thermo - gel** ne samo da hladi materijal, on čini puno više - sihurnu barijeru od topline.

Način rada i temperature kod lemljenja ostaju nepromijenjeni.

Apsolutno neotrovno - pere se vodom.

Doza 100 grama.

**Artikl broj: 247 102**



## NEACID aparat za bajcanje

Kompaktan uređaj za gržanje sredstva za bajcanje na konstantnoj temperaturi od 70° C. Termostatsko upravljanje grijanja - radi toga mala potrošnja energije i kod cjelodnevnog pogona.

### Tehnički podaci:

220/240 V, 50-60 Hz, 60 W - osigurano od suhog rada  
Posuda, poklopac i sito iz koselo otpornog polipropilena  
180 x 170 x 190 mm sadržaj 0,25 litara

**Artikl broj: 24 730**



## Aparat za bajcanje JS

kao gore, ali unutrašnje mjere 210 x 100 x 80 mm  
sadržaj 1 litra

**Artikl broj: 24 738**



## Lonac za kiseline

Za bajcanje dijelova svih vrsta u različitim kiselinama. Posebno velik unutrašnji prostor omogućava potapanje cijelih odlivenih drva.

Nova, termostatski regulirana metoda zagrijavanja omogućava temperaturu od 85° C.

Kućište iz polipropilena. Nagibno sito pričvršćeno na poklopac. Količina punjenja 5,6 litara.

Iz sigurnisnih razloga je sklopka i kontrolno svjetlo montirano na priključnom kabelu.

Vanjske dimenzije: H: 360 mm, Ø 250 mm

Unutrašnje dimenzije: H: 250 mm, Ø 170 mm

220 V, 50 Hz, 315 W

Težina: 7,5 kg

**Artikl broj: 24 735**

## VITREX - prah za bajcanje

za obojene i plemenite metale odstranjuje oksidaciju na lemljenim mjestima

Pakiranje 500 gr - zadovoljava za ca. 4 litre

**Artikl broj: 24 732**



## NEACID sredstvo za bajcanje

za odstranjivanje oksida i sredstva za tečenje na 14 i 18 karatnom žutom i bijelom zlatu, kao i na dental legurama iz plemenitih metala.

Pakiranje: dvije vrećice po 65 grama - zadovoljava za 250 cm<sup>3</sup>

**Artikl broj: 24 731**







#### 4-struki kombi kalup

sa 4 utora za okruglu žicu promjera 3, 4, 5 i 6 mm.

Mogu se ljevati limovi do 80 x 50 x 4 mm (kontinuirano podesiva debljina)

**Artikl broj: 24 581**



#### Uljev za 4-kutnu žicu

sa 4 utora za četverokutnu žicu veličina 4x4mm, 5x5mm, 6x6mm i 7x7mm

Ukupna visina 220 mm, sa ljevkom za punjenje

**Artikl broj: 24 600**

#### Uljev za okruglu žicu

žicu sa 4 utora za okruglu žicu promjera 4, 5, 6 i 7 mm

Ukupna visina 220 mm, sa ljevkom za punjenje

**Artikl broj: 24 601**



#### Uljev za ingote

sa podesivom među-pločom

**Dimenzije mm**

**Kapacitet Au (gr.)**

**Artikl broj:**

120 x 45 x 30

2.700

**246 091**

90 x 35 x 35

1.850

**246 090**

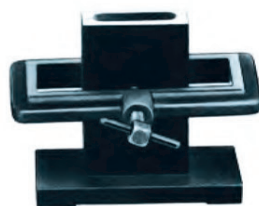

#### Podesivi uljev za limove

**Dimenzije mm**

**Artikl broj:**

100 x 45 x 3

**24 561**

120 x 55 x 3

**24 562**

150 x 60 x 6

**24 563**



#### Prah za topljenje # 3

za topljenje, 1 kg

**Artikl broj: 24 666**



#### Argo Fluks prah za topljenje

sredstvo za topljenje i tečenje za zlato, srebro i druge legure, sadržaj 45ml

**Artikl broj: 24 664**



#### Prah za topljenje # 1

za topljenje strugotina

**Artikl broj: 24 668**



#### Auropurifax za čišćenje kod topljenja starog zlata

Sadržaj 45 ml

**Artikl broj: 24 669**



#### Zaštitne rukavice

Rukavice, otporne na toplinu. Naravno, bez azbesta.

isporučive u dvije dužine:

Dužina 300 mm

**Artikl broj: 24 531**

Dužina 430 mm

**Artikl broj: 24 532**



### Uređaj za poliranje POLISTAR

- polir-motor bez održavanja
- izbor dva stupnja snage
- separatno uključivanje motora i usisa
- optimalan usis snažnim ekshaustorom
- niski novo buke
- preklopivi poklopac iz pleksi stakla
- velika ladica s lako izmjenjivim filterskim uloškom

230 V, 50 Hz, snaga motora: stupanj 1: 350 W, stupanj 2: 250 W

Broj okretaja: 2800 o/min, snaga usisa 440 m<sup>3</sup>

Dimenzije: Š 325, D 300, V 340 mm Težina: 13 kg

**Artikl broj: 21 048**



### Uređaj za poliranje Poliret

Novo koncipirani uređaj za poliranje je idealan za manje zlatarske radnje i proizvodnje.

Visokoučinski motor se može kontinuirano regulirati od 1000 do 4500 o/min.

Integrirani usis sa mikrofilterom. Usis se posebno uključuje.

Sklopka za isključivanje u nuždi.

Metalno kućište: 510 x 300 x 460 mm.

Usis: 400 m<sup>3</sup> / sat

Priključak: 230 V, 50 Hz, 750 W

Promjer četke do 200 mm

Težina: 26 kg

**Artikl broj: 21 041**



### Uređaj za poliranje Poliret - 2

Stroj za poliranje sa dvije osovine - odgovara i za rad 2 osobe.

Robusan snažan motor sa dva stupnja brzine za posebnu kvalitetu površine.

Dva, posebno uključiva, snažna usisa preko filterske ladice. Zaobljena stražnja stijena za prašinu je posebno povoljna za čišćenje.

Kućište iz čelika oslojeno platicom. Obostrano preklopiva zaštita iz pleksiglasa proširuje mogućnosti rada i osigurava dobru vidljivost.

#### **Tehnički podaci:**

Najveći promjer četke (Ø mm): 200

Dva broja okretaja: 1400 / 2800 o/min

Snaga: 750 W

Mrežni priključak 230 V, 50/60 Hz, 920 W

Snaga usisa: 2 x 500 m<sup>3</sup> na sat

sa netkanim filterima

Dimenzije: 820x320x460 mm

Težina: 25 kg

**Artikl broj: 21 049**

#### **Rezervni filteri**

za sve strojeve na ovoj stranici

**Artikl broj: 21 047**

**snaga 750 W**



**PM 200**

Vreteno za PM 200 - unutrašnji navoj M10

**Motori za poliranje**

Visokoučinski motori za poliranje, višestruko uležišteni, bez održavanja, sa dva vretena, vrlo mirnog rada. Za trajni pogon pod opterećenjem.

Vretena za poliranje se uvrću (nisu sadržana - posebno naručiti) Posebno jaki zakretni moment. Brzo kočenje kod isključenja. Vretena se mogu posebno uključiti (dva motora u jednom kućištu)

Napon 380 V, broj okretaja: 1.400 / 2.800 o/min, 0,55 kW

**Artikl broj: 21 099**

lijevo **Artikl broj: 21 0903**

desno **Artikl broj: 21 0904**



**Polir sistem 905**

Motor izveden u aluminiju sa dvije brzine (1400 i 2800 o/min) u modernom dizajnu. Stabilna konstrukcija omogućava komotan i siguran rad. Opremljen sa dva brzo izmjenjiva vretena za poliranje.

Sigurnosna sklopka i i sklopka za izbor brzine.

230 V, 400 W

Dimenzije: 510 x 150 x 220 mm - težina 11 kg

**Artikl broj: 21 099**



**Zaštitna hauba**, lakirana sa prihvatnom posudom

Dimenzije: 27 x 18,5 x 27 cm

**Artikl broj: 21 086**



**Stol za poliranje PT 1**

Kompaktan stroj za poliranje - dvije brzine motora

Za industrijsku upotrebu s integriranim ekshaustorom i filterskim uređajem. Rasvjeta koja ne blješti smještena u usisnu haubu. Vrlo

dobra snaga usisa. Puhaljka prigušene buke. Snažan motor

Dimenzije: širina 800 mm, dubina 550 mm, visina 1100 mm

Visina stola: 820 mm

Šrina usisne haube: 170 mm

Promjer četke: 160 mm

Snaga motora: 370 W/0,5 KS, 220 V, 50 Hz

Broj okretaja: 1500 i 3000 o/min

Snaga ekshaustora: 520 m<sup>3</sup> / sat

Težina: 50 kg

Uključen pribor: 1 polirna špica - desna

**Artikl broj: 21 032**



**Stol za poliranje sa dvostrukim motorom PM 200.9**

Stol za poliranje sa dvije osovine, dva broja okretaja za svaki motor 1400 / 2800 o/min.

Snaga: 0,55 kW / 0,75 Ks

Usisna snaga 2000 m<sup>3</sup> na sat

Glavni i krajnji filter.

Uključen pribor po jedno polirno vreteno (lijevo i desno) sa integriranim prihušivačima buke.

Dvije usisne haube bez rasvjete

**Artikl broj: 21 002**

**Stol za poliranje sa dvostrukim motorom PM 200.9**

kao gore, ali sa rasvjetom haubi

**Artikl broj: 21 003**

**Rezervni kraknji filter (Fibroid)** potrebna su 2 komada

**Artikl broj: 21 005** (za 1 komad)

## Višenamjenski motori - bez održavanja kontinuirana regulacija broja okretaja u oba smjera



Motori s kontinuiranom regulacijom snage, s posebno razvijenim, promišljenim, sustavom priključaka i pribora. Prednosti: višestruka primjenjivost, ekonomičnost, ušteda vremena i troškova, kao i siguran rad. Već dugi niz godina se ovi motori dokazuju u radionama svih vrsta, školskim radionicama, kod urara, optičara, preradi plemenitih metala i stručnim reparaturnim radionicama, kod restauratora, u finoj mehanici i slično. Električna oprema odgovara VDE propisima.

### Obilježja:

- visoki zakretni moment
- velika potezna snaga
- kuglično uležištenje
- pažljivo izbalansirani
- mala buka
- mala razina vibracija
- horizontalno i vertikalno primjenjivi
- spremni za priključenje
- lako prenosivi
- erginomski poslušni elementi

	OS 100	OS 300
nazivni napon:	220V	220 V 50 Hz
konzum snage:	0,1 kW	0,3 kW
nazivni broj okretaja:	6000	- 0 - 6000
težina:	5,2 kg	6,2 kg
<b>Artikl broj:</b>	<b>200 585</b>	<b>200 575</b>



### Bušenje

Precizna stezna glava sa ekzaktnim kružnim kretanjem, velikom snagom stezanja, uravnotežena i sa dugim životnim vijekom. Trošeci dijelovi iz legiranog čelika, pažljivo zakaljeni. Ugrađeni kuglični ležaji - lako otvaranje i kod najtežih zahtjeva.

	OS 100	OS 300
<b>Artikl broj:</b>	<b>200 660</b>	<b>200 670</b>



### Savitljive osovine

Vrlo dobra opteretivost, mekane i savitljive, kuglično uležištene. Osovina se postavlja desno na motor. Priključak savitljive osovine odgovara DIN-normi. Radna ručica se natiče. Dužina: 100 cm

	OS 100	OS 300
<b>Artikl broj:</b>	<b>200 590</b>	<b>200 600</b>



### Vretena za poliranje

	OS 100	OS 300
<b>Artikl broj:</b>	<b>200 610</b>	<b>200 630</b>
	OS 100	OS 300
<b>Artikl broj:</b>	<b>200 620</b>	<b>200 640</b>



### Motor za vodeno četkanje

Broj okretaja: 600 o/min

Uključen pribor: po jedno polirno vreteno lijevo i desno, jedan prihvat za brusnu ploču

**Artikl broj: 211 101**

Vreteno desno

**Artikl broj: 21 101**

Vreteno lijevo

**Artikl broj: 21 102**

Prihvat brusne ploče

**Artikl broj: 21 103**



### Kutija za vodeno četkanje

vrlo pažljivo izrađena.

Dimenzije: 250 x 320 x 300 mm

plastična izvedba

**Artikl broj: 21 107**



### Dvostruki stroj za poliranje

za ploče za poliranje promjera 150 mm.

Na obje strane konična vretena za poliranje. Za optimalnu sigurnost - pokrovi.

Tehnički podatci:

Broj okretaja: 2.800 / 3.400 o/min

Snaga: 350 / 500 W

Ploče za poliranje: max. Ø 150 mm

Razina buke: 45 dB (A)

Priključak: 230 V, 50-60 Hz

Težina: 7 kg

**Artikl broj: 210 870**



### Dvostrana brusilica

Dvostrana brusilica izvanredno odgovara zahtjevnim stručnjacima. Zahvaljujući velikoj snazi, stroj je namijenjen različitim zahtjevima.

Podesivi stol za postavu.

Tehnički podaci:

Broj okretaja: 2.800 / 3.400 o/min

Snaga: 350 / 500 W

Brusne ploče: 150 x 20 mm

Finoća: 36 / 80

Razina buke: 50 dB (A)

Priključak: 230 V, 50-60 Hz

Težina: 10 kg

**Artikl broj: 210 880**



### Stalak

odgovara za oba gore prikazana stroja sivo lakiran

Dimenzije: 33 x 39 x 80 cm

Težina: 10 kg

**Artikl broj: 210 890**



### Usisna hauba sa rasvjetom

Idealna kombinacija sa usisačem ASG2. Rasvjeta prostora za poliranje bez blještanja, univerzalno primjenjiva za svaki motor za poliranje. Cjenovno povoljna alternativa za naknadno opremanje stroja sa učinkovitim odsisom.

220 V / 50 Hz, priključak Ø 75 mm.  
Dimenzije: širina 225mm, dubina 360mm, visina 315mm,  
širina haube 170 mm, težina 6 kg  
Max.primjer četke 160 mm

**Artikl broj: 21 075**



### PVC spiralno crijevo 2 metra

**Artikl broj: 21 076**

### Cijevna obujmica Ø 100 mm za pričvršćenje

**Artikl broj: 21 077**

### T-komad Ø 80 mm

**Artikl broj: 23 375**



### Usisač ASG

Postiže se usisna snaga do 600 m<sup>3</sup>/sat. Optimalni filterski sistem. Unatoč visokoj snazi - mala buka. Priključak na usisnu haubu putem PVC spiralniog crijeva. 220 V / 50 Hz, usisni priključak Ø 75 mm.

Dimenzije: širina 330 x dubina 300 x visina 330 mm  
Snaga 250 W  
Težina 20 kg

**Artikl broj: 21 072**



### AIRSTOCK

usis sa zaštitom lica za priključak na AIRBOX GS može se pričvrstiti na radni stol

**Artikl broj: 210 555**



### AIRBOX GS

Uređaj za usis - pouzdano usisava, gotovo bez buke, prašinu, prah od brušenja i poliranja, dim, kao i ostale najfinije dijelove nastale kod bušenja, glodanja i četkanja. Najbolje odgovara i za priključak na pjeskarilicu. Brinite za zdravu i ugodnu radnu okolinu i primijenite ovaj uređaj u Vašoj radioni. Ugrađeni filteski sistem sa izmjenjivim filterskim vrećicama pouzdano zadržava sbe ostatke.

230 V, 50-60 Hz  
Isporuka kompletno sa AIRBAG (4 filtera)

**Artikl broj: 210 553**



### AIRBOX - TWIN

uređaj za usisavanje, kao gore, ali sa dvostrukum filterskim sistemom i dva usisna crijeva.

Idealan za dvostruko radno mjesto ili za priključak različitih aparata kao pjeskarilica ili strojevi za poliranje.

U isporuci su sadržana 4 filtera.

**Artikl broj: 210 556**



## SELVYT krpa za čišćenje

ovom krpom, brzo i bez napora, čistite i polirate sav Vaš nakit bez sredstava za poliranje ili sličnih kemijskih supstanci.

100 % pamuk - perivo

Veličina: 35 x 35 cm sa standardnim tiskom

**Artikl broj: 28 720**



## Pamučne rukavice

Pomoću ovih rukavica pouzdano sprječavate otiske prstiju na Vašem nakitu. Idealno za sortiranje, pakiranje, dekoriranje itd.

Isporučuju se u tri veličine - u paru

Veličina 8 male

**Artikl broj: 28 740**

Veličina 10 srednje

**Artikl broj: 28 741**

Veličina 12 male

**Artikl broj: 28 742**



## Krpa za čišćenje dijamanta

Za čišćenje dijamanta i ostalog kamenja za nakit. Ne uzrokuje ogrebotine idaje kamenu ponovni sjaj. Posebno robusna i dugotrajna, periva krpa

**Artikl broj: 26 480**



## Kožna krpa za čišćenje kamenja

Ništa ne polira tako sjajno i meko kao prirodna jelenja koža.

Sami ćete vidjeti razliku u sjaju Vaših visoko vrijednih komada nakita i kamenja. Ne ostavlja dlačice. Krpa za čišćenje sa najdužim trajanjem.

Veličina ca. 46 x 25 c,

**Artikl broj: 26 490**



## Zaštitna krema za ruke pr88

Periva zaštita za ruke pr88 je krema čiji zaštitni film ne ostavlja prljavštinu na koži. Otapa se pranjem vodom, kod čega će se automatski isprati zaprljanja.

Štiti kožu od ulja, masti, boja, lakova, katrana, smola, staklenih vlakana, poliesteru, silikonskih masa itd.

Doza 1 litra

**Artikl broj: 24 789**

Doza 50 ml

**Artikl broj: 24 791**



## Cijepana koža

meko obrađena jelenska koža za poliranje olemenitih metala bez dodavanja paste za poliranje.

Prosječna veličina 5,5 kvadratne stope = ca 0,5 m<sup>2</sup>

**Artikl broj: 21 142**





## Strojne četke

prvoklasna kvaliteta "Super" CHUNGKING crna dlaka sa drvenom jezgrom

redova Ø	drvo vanjski Ø	Artikl broj
1 26 mm	55 mm	21119
2 25mm	55 mm	21120
3 26 mm	56 mm	21121
1 35 mm	70 mm	21134
2 35 mm	70 mm	21124
3 35 mm	70 mm	21125
3 40 mm	80 mm	21126
4 40 mm	80 mm	21127
5 40 mm	80 mm	21128
3 60 mm	100 mm	21117
4 60 mm	100 mm	21118
6 60 mm	100 mm	21139



## Pamučne četke

sa drvenom jezgrom za poliranje na visoki sjaj

veličina	Ø mm	širina	Artikl broj
0	50	20 mm	21 306
1	60	30 mm	21 307
2	70	30 mm	21 308
3	80	40 mm	21 309
4	100	45 mm	21 310



## Mesingane okrugle četke

sa valovitim mesinganim žicama - 4 redne na drvenoj jezgri

vanjski Ø	žica Ømm	Artikl broj
75 mm	0,08	21 181
75 mm	0,10	21 182
75 mm	0,12	21 183
100 mm	0,08	21 191
100 mm	0,10	21 192
100 mm	0,12	21 193



## Čelične okrugle četke

sa valovitim čeličnim žicama - 4 redne na drvenoj jezgri

vanjski Ø	žica Ømm	Artikl broj
75 mm	0,08	21 150
75 mm	0,10	21 151
75 mm	0,12	21 152
100 mm	0,08	21 160
100 mm	0,10	21 161
100 mm	0,12	21 162



## Četke za poliranje sa metalnom jezgrom

redova	vanjski Ø	materijal
1 49 mm	crna	dlaka
1 49 mm	bijela	dlaka
1 49 mm	bijela	kozja dlaka
1 50 mm	mesingana	žica
1 50 mm	čelična	žica

Artikl broj

## Krpe za poliranje - neprošivene

Mako inlet kvaliteta sa provrtom Ø 8 mm

Ø mm	širina mm	Artikl broj
100	20	21 361
120	20	21 362
150	20	21 363
180	20	21 364
200	20	21 365



## Krpe za poliranje - pojedinačne

Provrt Ø 14 mm, lagano međusobno vezivanje s posebnim mesinganim vijkom

Ø mm	Artikl broj
100	21 351
120	21 352
150	21 353
180	21 354
200	21 355



## Vijak za spajanje krpa za poliranje

iz mesinga s koničnim provrtom za vreteno polirke. Mogućnost stezanja do 20 mm. Promjer 32 mm.

Artikl broj: 213 961



## Ključ za gornje vijke

metal

Artikl broj: 21 394



## Ploče za poliranje

posebno dugog vijeka trajanja - najbolji rezultati u kratkom vremenu

Ø 125 x 15 mm	Artikl broj: 21 370	žuta
Ø 150 x 20 mm	Artikl broj: 21 369	žuta
Ø 125 x 15 mm	Artikl broj: 21 371	bijela



## Ploče za poliranje prošivene

bijele

Ø 125 x 22 mm	Artikl broj: 21 372
Ø 150 x 22 mm	Artikl broj: 21 373



## Ploče od sisala

Novi izvanredni alat za poliranje, posebno kod obrade tvrdih metala.

Ø 180 x 20 mm

Artikl broj: 21 380



## Iglice za ploče za poliranje

za čišćenje ploča za poliranje

širina role 30 mm	Artikl broj: 21 390
širina role 50 mm	Artikl broj: 21 392



rezervne role  
Artikl broj: 21 391  
Artikl broj: 21 393

### Četke za prstene

crna CHUNGKING dlaka s drvenom drškom, ukupna dužina 105 mm

**Art.broj: 21 200**



### Mesingana četka za prstene

iz valovite mesingane žice na drvenoj dršci, ukupna dužina 110 mm

debljina žice 0,10 mm

**Art.broj: 21 204**



### Pamučna četka za prstene

sa drvenom drškom za visoko sjajno poliranje

dužina 110 mm

**Art.broj: 21 305**



### Četke

crna CHUNGKING dlaka ili mesingana žica (0,08 mm) - drvena drška

Isporučiva sa različitim broje čuperaka

broj vezica	chungking	mesing
1	<b>21 210</b>	<b>21 2181</b>
3	<b>21 212</b>	<b>21 2183</b>
6	<b>21 215</b>	<b>21 2186</b>
9	<b>21 216</b>	<b>21 2188</b>
12	<b>21 217</b>	<b>21 2189</b>



### Kožna zaštita za prste

iz antilop kože, za zaštitu prstiju kod poliranja

isporučiva u 4 različite veličine

# 1	mali/S	<b>Artikl broj: 21 144</b>
# 2	normal/M	<b>Artikl broj: 21 145</b>
# 3	velik/L	<b>Artikl broj: 21 146</b>
# 4	ekstravelike/XL	<b>Artikl broj: 21 147</b>



### Četke za dental

antilop Ø 90 mm

filc Ø 90 mm

pamuk-pređa Ø 90 mm

kopriva Ø 100 mm

**Artikl broj: 21 290**

**Artikl broj: 21 291**

**Artikl broj: 21 292**

**Artikl broj: 21 293**



**Filc - polirač bijeli**

bez osovine, fini tvrdi filc - dužina 90 mm

**Artikl broj: 21 302**

**Filc - polirač sivi**

bez osovine, grubi filc - dužina 90 mm

**Artikl broj: 21 304**

**Filc - polirač bijeli**

drvena osovina, fini tvrdi filc - dužina 120 mm

**Artikl broj: 21 301**

**Filc - polirač sivi**

drvena osovina, grubi filc - dužina 120 mm

**Artikl broj: 21 303**

**Kombinirani polirač**

kombinacija - bijeli kvalitetni filc

dužina rigle 65 mm

ploča Ø 60 mm x 20 mm debljine

**Artikl Broj: 21 300**



**Filc ploče - tvrde**

Ø mm	širina mm	bijelesive	
		fine	grube
40	15	<b>21 312</b>	
50	15	<b>21 327</b>	
60	20	<b>21 313</b>	<b>21 326</b>
80	20	<b>21 314</b>	<b>21 324</b>
100	20	<b>21 315</b>	<b>21 320</b>
120	20	<b>21 316</b>	
150	20	<b>21 317</b>	<b>21 322</b>

**Filc leće - bijele**

posebno tvrda kvaliteta, vrlo oštri bridovi

Ø mm

40 **Artikl broj: 21 330**

50 **Artikl broj: 21 331**

60 **Artikl broj: 21 332**



**Filc stošci bijeli**

posebno tvrda kvaliteta

Ø 20 x 40 mm **Artikl broj: 21 343**

Ø 25 x 50 mm **Artikl broj: 21 344**

Ø 30 x 60 mm **Artikl broj: 21 345**



**Ploča iz lipovog drveta**

sa provrtom 6 mm

Ø 115 x 20 mm

**Artikl broj: 21 232**





**UNIPOL Nr. 31**

Masna pasta za naknadno poliranje platine i čelika. Odgovara i za lake i obojene metale. cca 600 grama

**Artikl broj: 21 440**



**UNIPOL Nr. 462**

Suha pasta za poliranje i naknadno poliranje lakih i obojenih metala cca 650 grama

**Artikl broj: 21 441**



**UNIPOL Nr. 517**

Vrlo fina pasta za poliranje na visoki sjaj - naknadno poliranje svih plemenitih metala, cca 650 grama

**Artikl broj: 21 442**



**UNIPOL Nr. 3039**

Pasta za poliranje na visoki sjaj posebno odgovara za plemenite čelike, cca 650 grama

**Artikl broj: 21 443**



**UNIPOL Nr. 1835**

Univetzalna pasta za postizanje visokog sjaja, cca 650 grama

**Artikl broj: 21 448**



**Univerzalna krema za visoki sjaj** čisti i polira sve metale, plemenite metale i plastike. Idealna za čišćenje i njegu na automobilu, motorkotaču, biciklu, predmetima kućanstva, nakit. Također za odstranjenje ogrebotine na plastici i laku (auto laku). Jače ogrebotine prethodno obraditi brusnim papirom finoće 600.

Tuba sadržaja 60 ml.

**Artikl broj: 21 141**



**DIALUX sredstva za poliranje** pakiranja 150 grama

**CRVENI**

za zlato i srebro

**Artikl broj: 21 482**

**ZELENI**

za tvrde legure, platinu, krom, krom-kobalt, sp.čelik

**Artikl broj: 21 481**

**BIJELI**

za sve metale

**Artikl broj: 21 484**

**PLAVI**

superfiniš za

**Artikl broj: 21 485**

**SIVI**

za plemeniti čelik

**Artikl broj: 21 480**

**ŽUTI**

poliranje i osvježavanje aluminija, bakra, plastike

**Artikl broj: 21 483**

**CRNI**

superfiniš za srebro

**Artikl broj: 21 487**

## Paste za brušenje i poliranje



Tip	boja	vezivo	zrno	namjena	Art.broj
136	AW	trostruko	sitno	plemeniti metali	<b>21 450</b> 1200 gr
520	smeđa	masno	srednje	prirodni i umjetni materijali	<b>21 451</b> 1200 gr



Tip	boja	vezivo	zrno	namjena	Art.broj
336 B	zelena	polumasno	fino	srebro	<b>21 461</b> 250 gr
SF	crvena	masno	fino	zlato	<b>21 460</b> 250 gr



Tip	boja	vezivo	zrno	namjena	Art.broj
XXSXS	crvena	suho	fino	duble/pl.metali	<b>21 471</b> 250 gr
333	zelena	suho	fino	čelik, krom, zlato	<b>21 452</b> 1400 gr
491FF	bijela	masno	sitno	srebro/obojeni metali	<b>21452</b> 1000 gr
480W	bijela	polumasno	sitno	srebro/obojeni metali	<b>21 455</b> 1200 gr

## Najfinije politure za visoki sjaj



Tip	boja	vezivo	zrno	namjena	Art.broj
Chamoise	žuta	diamantin	vrlo fino	žuto zlato	<b>21 476</b> 100 gr



Tip	namjena	Art.broj
Violet d'or	najfinija pasta za poliranje do apsolutno visokog sjaja za sve legure zlata i srebra do 935 vrlo malo masnoće - suha	<b>21 488</b> 250 gr



Tip	namjena	Art.broj
Blau Clair 21	vrlo finapasta za poliranje sa abrazivnim djelovanjem za sve plemenite metale, prvenstveno platina i bijelo zlato. Vrlo malo masti - suha	<b>21 489</b> 250 gr

## Paste za poliranje prirodnih i umjetnih materijala



Tip	boja	vezivo	zrno	namjena	Art.broj
AT6	vosak za sjaj - vrlo suh			jantar, pleksi, slonovača, rog	<b>21 454</b> 1200 gr

## Lapidiranje

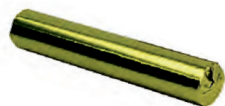

Tip	boja	vezivo	zrno	namjena	Art.broj
Gold		fino	blago	zlato	<b>21 445</b> 40 gr



Tip	vezivo	namjena	Art.broj
Diamantine	najfinije	plemeniti metali, plemenito kamenje, opal, tirkiz, malahit	<b>21 465</b> 100 gr



### Scotch-Brite Lamelaste ploče

Zrno:	A004	A006	A007
	medium	fino	vrlo fino
Ø x B mm	<b>Art.broj:</b>	<b>Art.broj:</b>	<b>Art.broj:</b>
100 x 20	<b>21 240</b>	<b>21 241</b>	<b>21 242</b>
100 x 30	<b>212 401</b>	<b>212 411</b>	<b>212 421</b>
160 x 30	<b>21 245</b>	<b>21 246</b>	<b>21 247</b>



### Scotch-Brite

**Tkanje iz niti sa mineralima za brušenje** za površinsku obradu  
Za čišćenje, odstranjivanje korozije i površinskih zaprljanja, te za  
matiranje površina.

Dimenzija: 158 x 224 mm

boja:	finoća:	<b>Artikl broj:</b>
<b>ZELENA</b>	vrlo gruba	<b>21 260</b>
<b>SIVA</b>	gruba	<b>21 261</b>
<b>CRVENA</b>	srednje fina	<b>21 262</b>
<b>BIJELA</b>	vrlo fina	<b>21 263</b>



### Centrifugalne četke IDEAL

Četke za matiranje - postizanje posebno intresantnih površina  
Jednostavno se montiraju na polirno vreteno. Pažnja: obavezno  
nositi zaštitne naočale ! Isporučive u 4 različite debljine žice -  
što je žica grublja, ti je grublji efekt matiranja,

Debljina žice (Ø)	<b>Artikl broj:</b>
0,20 mm	<b>21 236</b>
0,30 mm	<b>21 237</b>
0,45 mm	<b>21 238</b>
0,63 mm	<b>21 239</b>



### Minijaturne četke za matiranje

Male četke se jednostavno utiču u radnu ručicu i omogućavaju  
dekorativnu izradu površina i na teško pristupačnim mjestima.

Isporučuju se sa različitom debljinom žice-	<b>Artikl broj:</b>
Debljina žice (Ø)	
0,20 mm	<b>212 361</b>
0,30 mm	<b>212 371</b>
0,40 mm	<b>212 381</b>
0,60 mm	<b>212 391</b>



### Plavućac

Veliki komadi prirodnog plavućca za hrapavljenje polirača.  
Kamenje je različite veličine prodaje se po kilogramu.

**Artikl broj: 21 143**

### Brašno plavućca

finoća 3/0

**Artikl broj: 21 431**

## ARTIFEX elastična sredstva za brušenje

U ARTIFEX elastičnim alatima za brušenje se zrnca za brušenje drže u elastočnom sredstvu za vezivanje - pjenasti poliuretan otvorenih ćelija, dok je brusno sredstvo silicijev karbid. Porozno vezivo daje alatu za brušenje visoku sposobnost prilagođavanja, garantira hladan brus.

Ovi alati se koriste prvenstveno za suho brušenje, ali odgovaraju također i za mokro brušenje. Jednostavno se daju profilirati uobičajenim alatima za profiliranje.



### Brusne ploče

**Vezivo: HP** = tvrdo elastično

**Vezivo: MP** = srednje elastično

Ø mm	širina	provrt Ø	zrno	Artikl broj
50	20 mm	6 mm	SC150MP	21 224
100	20 mm	6 mm	SC150MP	21 220
150	20 mm	6 mm	SC150MP	21 244
50	20 mm	6 mm	SC150HP	21 226
100	20 mm	6 mm	SC150HP	21 222
50	20 mm	6 mm	SC250MP	21 225
100	20 mm	6 mm	SC250MP	21 221
150	20 mm	6 mm	SC250MP	21 233
50	20 mm	6 mm	SC250HP	21 227
100	20 mm	6 mm	SC250HP	21 223



### Brusna spužva - valjak

**Vezivo: HP** = tvrdo elastično

**Vezivo: MP** = srednje elastično

Ø mm	dužina	zrno	Artikl broj
25	50 mm	SC250HP	21 219



### Brusni stožac

Ø mm	dužina	zrno	Artikl broj
15/22	65 mm	SC150HP	21 341
15/22	65 mm	SC250HP	21 235



## Uređaji za pjeskarenje

### BASIC CLASSIC

Ovim kompaktnim uređajem možete izvesti sve radove pjeskarenja. Dvije verzije modula za pjeskarenje omogućavaju primjenu sredstava za pjeskarenje 25-50 µm i 90-250 µm.

- patentirana specijalna komora za mješanje za jednakomjerno strujanje sredstva za pjeskarenje od 1 do 6 bar
- veliko staklo za promatranje
- vrlo svijetla komora sa ugrađenom svjetiljkom 2400 LUX
- povoljno vođenje crijeva i ručice za pjeskarenje za ergonomski rad
- pokazivanje tlaka manometrom
- izborna sklopka za tank unutar komore
- plastificirano metalno kućište
- **dimenzije: 340 x 250 x 400 mm (širina x visina x dubina)**



### BASIC MASTER

Ovaj uređaj spaja visoki komfor gornje klase uređaja za pjeskarenje sa zahtjevima kompaktnog uređaja. Sa jednim ili dva tanka mogu se svi radovi izvesti efektivno i čisto.

Tehnički podatci kao gore, ali dodatno:

- visoko-otporno oslojeno staklo
- prorezi za zrak za optimalno ventilaciju komore za pjeskarenje
- veća radna komora
- **dimenzije: 380 x 270 x 400 mm (širina x visina x dubina)**



### BASIC QUATTRO - IS

Kao gore, sa dodatnim, pneumatski upravljanim brzim zaustavljanjem (**IS = instant stop**). Time je u cijelosti eliminirano naknadno strujanje kod uobičajenih uređaja za pjeskarenje. Basic quattro IS omogućava time precizno pjeskarenje koje je potrebno kod, na primjer izrade nakita.

Time se ujedno štedi na sredstvu za pjeskarenje. Tlak pjeskarenja svakog pojedinog tanka se može prethodno podesiti.

Tehnički podaci kao gore (master), ali dodatno:

- veća radna komora
- **dimenzije: 430 x 310 x 560 mm (širina x visina x dubina)**
- bazni uređaj sa 2 tanka je **proširiv do 4 tanka**



Opremljeno tankovima

25-50 µm + 50-250 µm  
90-250 µm + 250-250 µm

basic classic  
verzija 2 tanka  
**Artikl broj:**  
**237 225**

-

basic master  
verzija 2 tanka  
**Artikl broj:**  
**237 230**  
**237 232**

basic quattro - IS  
verzija 2 tanka  
**Artikl broj:**  
**237 240**  
**237 242**

Tank za naknadno opremanje 90-250 µm  
Tank za naknadno opremanje 25- 50 µm

**Artikl broj: 237 228**  
**Artikl broj: 237 226**

### BASIC MOBIL 90- 250 µm

Za mobilnu primjenu, ovisan je o priključku stlačenog zraka.

Tehnički podatci:

- pokazivanje tlaka manometrom
- integriran odvajač vode
- upravljanje nožnom sklopkom, pneumatski zaporni ventil
- sadržaj tanka 1000 ml

**Artikl Broj: 237 249**



Za svaku namjenu ispravno sredstvo za pjeskarenje - kanisteri po 5 kg

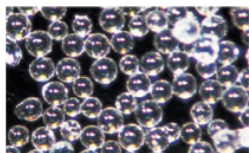

**Rolloblast**  
staklene perle

40-70µm **23 714**  
70-110µm **23 715**  
90-150µm **23 716**  
100-200µm **23 717**  
150-250µm 23 711

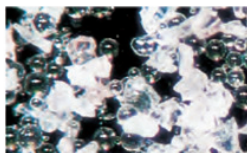

**Satinat 50 µm**  
alu oksid + staklene  
perle

50 µm **23 734**  
roza

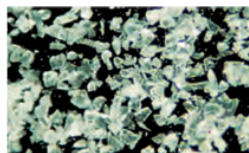

**Cobra 50 µm**  
alu oksid

50 µm **23 703**  
bijeli

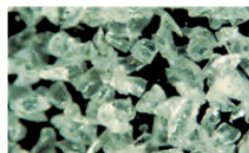

**Cobra 90-125 µm**  
alu oksid

110 µm **23 708**  
bijeli  
125 µm **23 704**  
roza

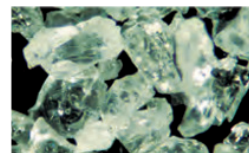

**Cobra 250 µm**  
alu oksid

250 µm **23 705**  
bijeli

na upit su sredstva za pjeskarenje isporučiva i u pakiranju od 25 kg

## Kompaktni odsis

Dvostupanjska zabrtvljena turbina snage 1200 W  
Elektronički regulirana snaga usisa do 3700 litara u minuti.  
Buka samo 60 dB (A). Dvostruki filterski sistem zadržava 99,9 % fine prašine.  
Filterske vrećice kapaciteta ca 12 kg. Automatika za zajedničko ukapčanje  
sa uređajem za pjeskarenje i zakašnjenjem iskapčanja.  
Dimenzije: 505 x 443 x 448 (visina x širina x dubina)  
Sadržaj posude 38 litara  
Težina 10 kg  
**Artikl broj: 23 725**



## Kompresor JUN-AIR 4-25

- gotovo bešuman - bez vibracija
- minimalno održavanje, jednostavno posluživanje
- prenosiv - lagan - priručan
- kompaktna i robusna gradnja
- obrađen antikorozijski
- nema troškova instalacije
- GS oznake, VDE oznake
- 2 godine garancije

### Tehnički podaci:

Motor: 0,18 kW / 0,25 KS, snaga usisa 44 l/min  
Tlak: 8 bar, posuda sadržaja 25 litara  
Napon: 220 V, 50 Hz  
Buka: 24 db (A) 1 metar  
Dimenzije: 542 x 380 x 380 mm (visina x širina x dubina)  
Težina: 25 kg  
Kompletan sa regulatorom tlaka/odvajačem vode i brzom spojkom  
**Artikl broj: 23 302**



**Kompresorsko ulje**  
500 ml  
**Art.broj 23 301**



**Razdjelnik**  
**Art.broj 23 310**



**Pištalj za ispuhavanje**  
**Art.broj 23 311**



**Visokotlačno crijevo**  
dužine 3 metra  
**Art.broj 23 312**



**Visokoučinski filter**  
Apsolutno pouzdano odvaja vodu  
ulje i zaprljanja. Priključci za 3  
Odstranjuje potrošača se acetonom.  
**Art.broj 237 24101**



**ERKOSKIN**  
novi, samootvrđavajući zaštitni film za  
gotovo sve materijale. Trajno elastičan,  
otporan na kiseline, skida se bez ostataka.  
bočica 50 ml  
**Art.broj 237 250**



**Roza pokrivni lak**  
sadrži otapala, za pokrivanje  
metalnih površina kod  
pjeskarenja.  
sadržaj 500 ml  
**Art.broj 237 251**



### **Bubanj za poliranje i brušenje model JS 1,5**

Stolni stroj na stabilnoj zavarenoj konstrukciji, specijalno antikorozijski lakiran.

Kontinuirana regulacija brzine okretanja pretvaračem frekvence. Jednokomorni bubanj sadržaja 1,5 litre iz prozirne plastike otporne na istrošenje.

Pogon: elektromotor  
Snaga: 0,05 kW, 220 V, 50 Hz  
Dimenzije: 400 x 440 x 370 mm (dužina x dubina x visina)  
Težina: 15 kg

**Artikl broj 21 571**



### **Komplet-set model JS 1,5**

Sadrži stroj JS 1,5 i slijedeći pribor:

- 1 dodatni bubanj 1,5 l
- 2 plastične kade vel. 1
- 2 sita veličine 1
- 2 kg brusnih tijela UCD4x4
- 1 kg preparata za brušenje PV50
- 1 kg preparata za poliranje i posvjetljavanje V10
- 2 kg T-iglica 2,4 x 9,5 iz nehrđajućeg čelika
- 1 kg RA45 iz nehrđajućeg čelika
- 2 kg kugli Ø 3 mm iz nehrđajućeg čelika

**Artikl broj 21 572**

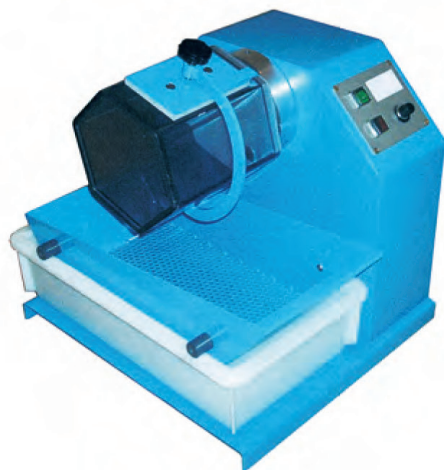

### **Bubanj za poliranje i brušenje model JS 2,5**

Stolni stroj na stabilnoj zavarenoj konstrukciji, specijalno antikorozijski lakiran.

Kontinuirana regulacija brzine okretanja putem transformatora. Jednokomorni bubanj sadržaja 2,5 litre iz prozirne plastike otporne na istrošenje.

Pogon: elektromotor  
Snaga: 0,12 kW, 220 V, 50 Hz  
Dimenzije: 400 x 440 x 370 mm (dužina x dubina x visina)  
Težina: 20 kg

slika sa plastičnom kadom i sitom

**Artikl broj 21 581**



### **Komplet-set model JS 1,5**

Sadrži stroj JS 2,5 i slijedeći pribor:

- 1 dodatni bubanj 1,5 l
- 2 plastične kade vel. 1
- 2 sita veličine 1
- 3 kg brusnih tijela UCD4x4
- 5 kg preparata za brušenje PV50
- 5 kg preparata za poliranje i posvjetljavanje V10
- 2 kg T-iglica 2,4 x 9,5 iz nehrđajućeg čelika
- 2 kg RA45 iz nehrđajućeg čelika
- 3 kg kugli Ø 3 mm iz nehrđajućeg čelika

**Artikl broj 21 583**

**Pribor za sve JS modele bubnjeva za brušenje i poliranje**

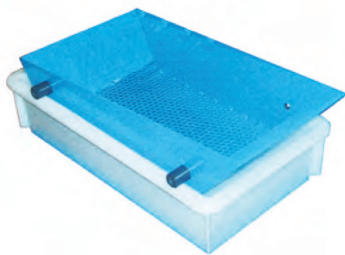

**Plastična kada za prihvat tijela za brušenje ili poliranje**

Dimenzije: 210 x 410 x 100 mm

**Artikl broj 21 530**



**Rezervni bubanj za model JS 1,5**

sadržaj 1,5 l

**Artikl broj: 21 574**

**Rezervni bubanj za model JS 2,5**

sadržaj 2,5 l

alumijska prirubnica

**Artikl broj: 21 582**



**Magnetni polirač ME-300**

Novi sistem poliranja, bez dodatka kemikalija, brzo i pouzdano polira nakit. Ekološki - bez dodataka za poliranje.

Nema skidanja materijala, pa nema ni smanjenja težine.

Fine metalne iglice doseži i najmanja mjesta i osiguravaju blješteći sjaj.

Za zlato, srebro, platinu i rodij.

Podešavanje vremena do 60 minuta

Konstantna brzina 160 o/min. Težina: 9 kg.

Kompaktne dimenzije: 25 x 30 x 25 cm (širina x visina x dubina)

240 V, 60 Hz

**Artikl broj: 21 626**



**Uređaj za brušenje i poliranje MT1 VT**

Stolni uređaj - zavarena stabilna čelična konstrukcija

Specijalno lakiranje protiv korozije

Kontinuirana regulacija broja okretaja

Bubanj 5 litara, Ø 250 mm sa prednjom pločom iz pleksiglasa

Snaga: 0,20 kW, 230 V

Dimenzije: 420 (visina) x 340 (širina) x 340 (dubina) mm

**Artikl broj: 21 589**



**Kompletan set MT1 VT**

sastoji se iz uređaja MT1 VT sa slijedećim priborom:

- Ručno sito

- sito

- 10 kg mješavine tijela za brušenje

- 10 kg mješavine tijela za poliranje

- po 5 kg dodatka za poliranje C168 i C6

**Artikl broj: 21 590**

## Tijela za obradu u strojevima s bubnjem



**Keramička tijela za brušenje**  
za predbrušenje, gruba slika  
brušenja 6 x 6 mm  
**Artikl broj: 21 501**



**Plastična tijela za brušenje**  
za fino brušenje  
piramide 10 x 10 mm  
**Artikl broj: 21 837**



**Plastična tijela za brušenje**  
za fino brušenje  
stošci 10 x 10 mm  
**Artikl broj: 21 838**



**Porcelanska tijela za poliranje**  
za mokro poliranje, 2 x 5 mm  
**Artikl broj: 21 507**



**Granulat orahove ljuske**  
fini **Artikl broj: 21 810**  
grubi **Artikl broj: 21 807**



**Suha pasta za poliranje**  
za visokosjajno poliranje 1 kg  
**Artikl broj: 21 835**

## NIRO-tijela za poliranje

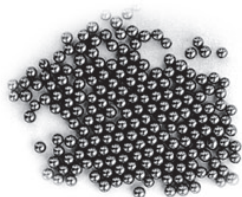

Kugle za poliranje, nehrđajuće  
Ø mm  
2,0 **Artikl broj: 214 900**  
2,5 **Artikl broj: 214 910**  
3,0 **Artikl broj: 214 920**



Kugle s rubom  
ova tijela za poliranje imaju  
dvostruko djelovanje kroz dvije  
točke nalijeganja, za gravure u filigran  
**Artikl broj: 214 950**

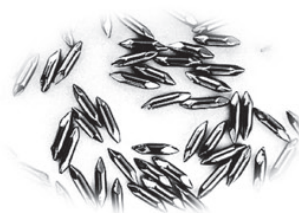

RA 45 T-iglice  
nehrđajući čelik  
dimenzije 1,9 x 8,2 mm  
**Artikl broj: 214 970**

## Preparati za brušenje



**US 10 Pasta za brušenje**  
za predbrušenje - kanta 5 kg  
**Artikl broj: 21 512**



**PV50 Pasta za brušenje**  
za fino brušenje  
kanta 5 kg  
**Artikl broj: 21 514**



**Univerzalni comopund za brušenje**  
1 litra **Artikl broj: 21 8192**  
5 litara **Artikl broj: 21 8195**

## Preparati za poliranje



**U11 preparat za poliranje**  
za poliranje zlaza 8, 14 i 18 kt  
dublea, srebra, berilija, MS 58,  
63 do 95 i novčića.  
1 litra **Artikl broj: 21 510**  
5 litara **Artikl broj: 215 101**



**N 31 preparat za poliranje**  
za poliranje bakra, berilija,  
MS 63 do MS 95, željeza, čelika,  
plemenitih čelika  
1 litra  
**Artikl broj: 21 515**



**Preparat za posvjetljavanje**  
Za posvjetljavanje i jednovremeno  
poliranje  
1 litra  
**Artikl broj: 21 517**

## Tokarski stroj EDM 300 DS

Univerzalni tokarski stroj sa razmakom šiljaka od 300 mm i visinom šiljaka od 90 mm.

EDM 300 DS je prvenstveno namijenjen podužnom i planskom tokarenju iz okruglih, te 3, 6 ili 12 kutnih materijala kao metal, plastika i slični materijali s promjerom do najviše 180 mm i dužine do 300 mm.

Šuplja radna osovina omogućava stezanje i dužih radnih komada do promjera od 16 mm.

Zahvaljujući vodećem vretenu moguće je narezivanje navoja.

Dodatno, uz pomoć čeljusti za prihvat svrdala (nije obuhvaćeno isporukom) montirane na konjiću moguće je pričvršćenje alata za bušenje, skošenje i centriranje radnih komada.

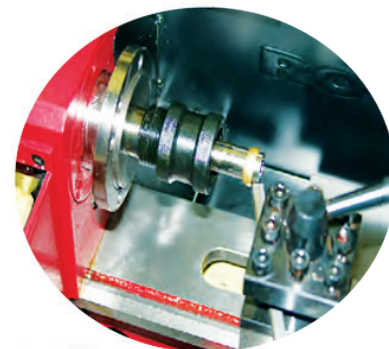
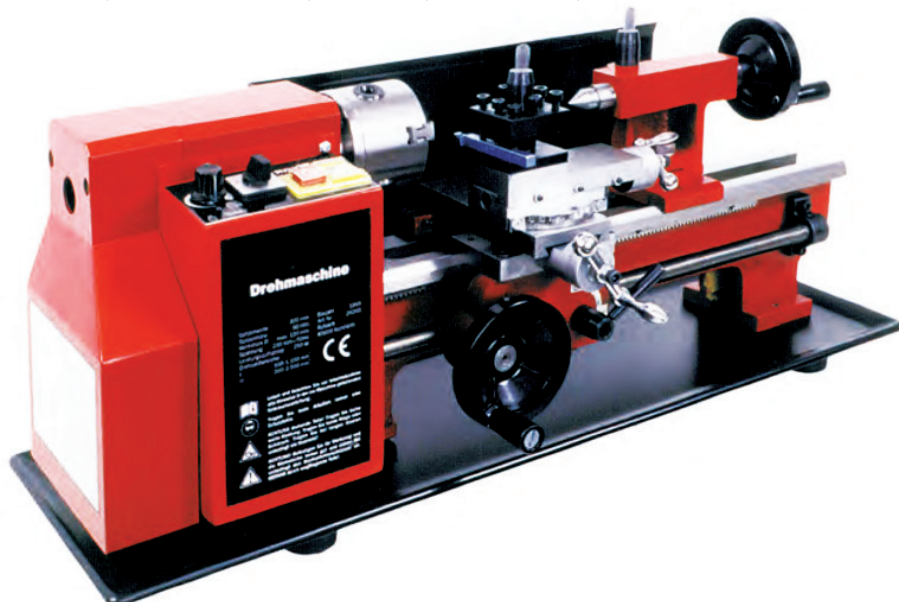

### Tehnički podaci:

- Nazivni napon: 230 V / 50 Hz
- Nazivna snaga: 250 W
- Područja kontinuiranog broja okretaja:
  - Područje I: 100 - 1.100 o/min
  - Područje II: 200 - 2.500 o/min
- Najveći promjer radnog komada:
  - preko posteljice: 180 mm
  - preko planske: 110 mm
- razmak / visina šiljaka: 300 / 90 mm
- Kapacitet tro-čeljusnog amerikanera:
  - čeljusti prema van: 34 mm
  - čeljusti prema unutra: 75 mm
- Vodeće vreteno, metrički uspon: 0,4 - 2,0 mm
- Osovina noža max.: 8 x 8 mm
- Težina: 39 kg

Artikl broj: 296 800

### Unutrašnji stezač za prstene

sa različitim ulošcima  
Ø 14 - 19 mm (11 kom)

Artikl broj: 296 805

Ø 19,5 - 24 mm (10 kom)

Artikl broj: 296 806

### Brzostežuća glava

1,5 - 13 mm Ø, sa konusom

Artikl broj: 296 801

### Set tokarskih noževa

presjek 8 x 8 mm P30

Artikl broj: 203 021



## WILAPLAT



### Digitalni ispravljač

Univerzalni "Baukasten" sistem ispravljača i nosača kada. Istovremeno se mogu priključiti dva različita nosača kada.

Provjerena tehnologija:

- kontinuirana regulacija 0 - 10 V, max 10 A
- digitalno pokazivanje napona i jačine struje
- programiranje podešavanja napona za standardne primjene
- .....ili trajni pogon

**Artikl broj: 25 101**



### WT 1 B nosač kada

sa elektroničkom regulacijom grijanja, zaštotom od suhog rada i pokretanjem robe.

za kade 2 x 1,5 ili 1 x 3 litre

(nisu sadržane kade)

**Artikl broj: 25 112**



### WT 1 B nosač kada

sa elektroničkom regulacijom grijanja, zaštotom od suhog rada i pokretanjem robe.

za kade 2 x 1,5 + 1 x 3 litre ili 4 x 1,5 litara

(nisu sadržane kade i grijači)

**Artikl broj: 25 117**

### Pribor:

Kada 1,5 l

**Artikl broj: 25 072**

Kada 1,5 l

**Artikl broj: 25 082**

Kvarcni grijač

**Artikl broj: 25 230**



### Centrifuga za sušenje vrućim zrakom

za racionalno sušenje. Brzo djelujući grijač u poklopcu.

Kontinuirano podesiva regulacija temperature 0 - 100°C

Podesivo vrijeme do 5 minuta

Težina šarže: 1 kg

Dimenzije: 320 x 280 x 500 mm (dužina x dubina x visina)

Pogon: elektromotor 75 W, 3000 o/min 220 V, 50 Hz

Uložna korpa: Ø 130 x 110 mm

Težina: 20 kg

uključenaperlonska uložna korpa

**Artikl broj: 255 300**



### Perlonski uložak

bez džepova

**Artikl broj: 25 532**

sa džepovima

**Artikl broj: 25 531**



### Mali uređaj za galvanizaciju KGA 2 sa kretanjem robe

Univerzalni uređaj za odmašćivanje, niklanje, rodiniranje, pozlatu i posrebrivanje.

- sa kretanjem robe preko horizontalno krećuće katodne šipke
- kompletno plastično kućište
- ispravljač snage 15 V, 15 A
- kontinuirana regulacija
- grijač iz kvarcnog stakla
- kontinuirana regulacija temperature
- 3 izmjenjive radne posude i 3 posude za pred-obradu sadržaja 1,5 litara 150 x 100 x 150 mm
- prozirni plastični poklopac
- priključci za površinsku galvaniku
- 580 x 340 x 210 mm (širina/dubina/visina)
- 220 V, cca 400 VA

**Artikl broj: 25 071**



### Mali uređaj za galvanizaciju KGA 2 (kao gore, ali dodatno)

- vertikalno kretanje robe
- katodne i anodnje šipke se lako vade bez alata
- priprema za odsis para
- 4 radne posude 180x150x180 mm á 3 litre i 4 posude za ispiranje 150x100x230 mm á 2 litre sa dovodom i odvodom svježe vode, jedna čvrsto ugrađena sa odvodom i dovodom svježe vode
- priprema za odsis para
- pregradivo na 4 radne posude á 5 litara
- vanjske dimenzije: 820 x 350 x 310 mm
- 220 V / 1,8 kW sa grijanjem

**Artikl broj: 25 080**



### Kontaktna pinceta, pozlačena

samostežuća, sa kabelskom stopicom i krokodilkom

**Artikl broj: 25 004**

### Pisaljka za galvaniziranje

sa kabelskom stopicom i krokodilkom

**Artikl broj: 25 005**



### Elektrolitički uređaj za poliranje

Mali aparat za elektrolitičko poliranje dijelova iz zlata, srebra, bakra, mesinga itd.

U isporuku spada:

- 2 kade iz PPH 150x100x150 mm sadržaja 1,5 litara
- ručica za uranjanje sa priključnim kablom i platinskom kukicom
- katodni lim i šipka iz nehrđajućeg čelika
- ispravljač 25V / 40A sa stupnjevanom sklopom
- gumb za kontinuiranu regulaciju temperature
- utičnica zaštićenja od špricanja vode za priključak grijača
- osvijetljene sklopke za grijanje i ispravljač
- preklopiv zaštitni poklopac
- dimezije: 340 x 260 x 270 mm

**Artikl broj: 25 320**

### Sol za poliranje zlata Nr.3

(za 8-22 ct) potrebno je 50 gr za 1 litru kupke i 100 gr cijankalija (nije u isporuci)

pakiranje 150 grama

**Artikl broj: 25 040**

pakiranje 1 kilogram

**Artikl broj: 25 041**



### Sol za poliranje srebra H

potrebno je 150 grama soli z 1 litru kupke

pakiranje 150 grama

**Artikl broj: 25 043**

pakiranje 1 kilogram

**Artikl broj: 25 044**



## PRIBOR ZA GALVNIKU



### Grijač u kvarcnom staklu za uranjanje

220 V, 50/60 Hz, 200 W, dimenzije: 130/180 mm x Ø 22 mm

**Artikl broj: 25 230**

### Držac grijača iz nehrđajućeg čelika

**Artikl broj: 25 231**

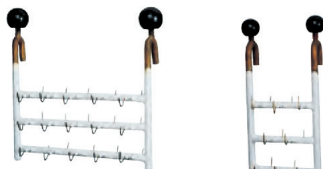

### Univerzalni nosač za robu

veličina 1: 135 x 170 mm sa 28 kukica

**Artikl broj: 25 224**

veličina 2: 70 x 145 mm sa 12 kukica

**Artikl broj: 25 212**



### Vješalica za robu

standardna, bakrena žica

**Artikl broj: 25 395**



### Bimetalni termometar s kazaljkom

dužina: 150 mm

**Artikl broj: 25 232**

### Držac iz nehrđajućeg čelika za termometar s kazaljkom

**Artikl broj: 25 233**



### Plastična kada 1,5 litra

**Artikl broj: 25 072**

### Plastični poklopac za kadu od 1,5 litre

**Artikl broj: 25 031**

### Plastična kada 2,5 litre

**Artikl broj: 25 082**

### Plastični poklopac za kadu od 2,5 litre

**Artikl broj: 25 081**



za pozlatu u boji i  
elektrolitičko odmaščivanje

### Anoda iz V2A čelika

150 x 50 x 0,5 mm

**Artikl broj: 25 200**

190 x 50 x 0,5 mm

**Artikl broj: 25 204**

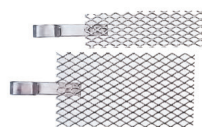

za pozlatu i rodiniranje

### Platinirana titan anoda sa titanskom zastavicom

100 x 30 x 1,0 mm

**Artikl broj: 25 203**

110 x 60 x 1,0 mm

**Artikl broj: 25 206**



### Anoda iz finog srebra (bez držača anode)

100 x 50 mm - 110 gr Ag

**Artikl broj: 25 201**

potrebna za posrebrivanje 200 x 50 mm - 315 gr Ag

**Artikl broj: 25 202**



### Držac anode

iz titana, sa vijkom i maticom, za srebrne anode

**Artikl broj: 25 210**



### Flomaster za prekrivanje

umjesto pokrovnog laka - odstranjuje se špiritom

**Artikl broj: 25 280**

## KEMIKALIJE ZA GALVANIKU



### Elektrolitičko odmaščivanje

Elektrolitičko odmaščivanje je prvi radni korak u galvanizaciji. Ima zadatak osloboditi robu, prije galvanskog nanošenja, od zadnjihostataka masnoća (na primjer znoja sa prstiju). Time značajno poboljšava prijanjanje nanešenog metala.

**Kemikalija: Sol za odmaščivanje** - u pravilu se otapa 60 - 80 grama soli po litri vruće vode iz vodovodne mreže. Kod česte upotrebe treba kupku obnavljati tjedno. Inače je dovoljno zamjeniti kupku svakih 4 - 8 tjedana.

#### Elektrolitička sol za odmaščivanje tip A

pakiranje 80 grama

**Artikl broj: 25 013**

pakiranje 1 kilogram

**Artikl broj: 25 014**



### Rodiniranje

Za dekorativne svrhe, radi otpornosti na koroziju, otpornosti na istrošenje i svijetlo bijele boje koristi se rodij. Prije svegase rodinira nakit iz bijelog zlata. Također rodij služi za zaštitu od korozije.

**Kemikalije:** rodij kupka se isporučuje kao koncentrat ili otopina spremna za upotrebu.

Kako bi iz koncentrata dobili kupku nadopunite 125 ccm koncentrata (odgovara 2,5 grama rodija) destiliranom vodom do 1 litre.

#### Rodij kupka BRILLANT DK20 (Opasna roba)

125 ccm koncentrat sadrži 2,5 grama rodija

**Artikl broj: 25 015**

1000 ccm otopine rodija spremne za upotrebu 2,5 g

**Artikl broj: 25 016**



### Posrebrjenje

U bižuteriji se, u pravilu, koristi sjajno srebro radi bijelog sloja finog srebra. Važno područje primjene je visoko sjajno posrebrjenje nakita (nakon popravaka) kao i robe koja je oksidirala ležanjem. U zadnjem slučaju je od prednosti obrada uobičajenim sredstvima za skidanje oksida.

**Kemikalije: sjajna srebrna kupka SCANDIA 360** garantira izvanredni sloj finog srebra i najbolje odgovara ta dekorativne i tehničke namjene.

#### Sjajna srebrna kupka SCANDIA 360 (Opasna roba)

1000 ccm otopine spremne za upotrebu 36 g srebra

**Artikl broj: 25 017**



### Pozlata

kupka za pozlatu iz koje se mogu nanjeti jači slojevi zlata (do ca. 8 μm). Finoća nanesenog zlata je 22 karata snažo žutog zlata. Visoki sadržaj zlata garantira sigurnost sloja.

**Kemikalije: Kupka za sjajnu pozlatu Nr. 204** za pozlatu debljim slojevima zlata za dekorativne i tehničke potrebe.

#### Kupka za pozlatu Nr. 204 (Opasna roba)

1000 ccm otopine spremne za upotrebu 3 g finog zlata

**Artikl broj: 25 018**

1000 ccm otopine spremne za upotrebu 5 g finog zlata

**Artikl broj: 25 019**



### Pozlata u boji

Kupka za pozlatu u boji koristi se u dekorativne svrhe. (određivanje bojezlata i dublea)

Za razliku od pozlate, pozlata u boji daje tanak sloj zlata (0,1 - 0,2 μm)

Standardno se isporučuju boje: zelena (14 ct), žuta (18 ct), roza, crvena i fino zlato.

Kod velikih količina kupke za pozlatu u boji, moguće je isporučiti bilo koju boju.

Isporučuje se kao koncentrat (100 ml nadopuniti na 1 litru vrućom destiliranom vodom)

#### Kupka za pozlatu u boji Nr. 200 (Opasna roba)

100 ccm koncentrata sadrži 1 gram finog zlata

Boja: zelena (14 kt)

**Artikl broj: 25 020**

Boja: žuta (18 kt)

**Artikl broj: 25 021**

Boja: roza

**Artikl broj: 25 022**

Boja: crvena

**Artikl broj: 25 023**

Boja: fino zlato

**Artikl broj: 25 024**

**Galvanske kupke plemenitih metala isporučuju se po dnevnim cijenama**

## Colorit® Boje za nakit

Otkrijte raznolikost opremanja nakita bojama Colorit®. Sve boje se mogu, po želji, međusobno miješati i na taj način postizete svoje individualne tonove boja. Keramikom pojačan kompozitni materijal otvrdnjava pod plavim svjetlom. Materijal se može brzo i jednostavno obrađivati, brusiti i polirati. Tvrd je, otporan na udarce i istrošenje - idealan materijal za visoko vrijedno i individualno opremanje nakita bojama.



### PhotoPolyStation XS Ručni uređaj za osvjtljavanje

za brzu polimerizaciju Colorit boja.  
Vremenski prekidač u ručici vam omogućava upravljanje vremenom osvjtljavanja stupnjevano po 10 sekundi.  
Srednje vrijeme osvjtljavanja po sloju boje je oko 40 sekundi.  
Konačno otvrdnjavanje traje 3 do 5 minuta.  
230 V, 50-60 Hz  
**Artikl broj: 26 290**



### PhotoPolyStation XL Boks za osvjtljavanje

U boks za osvjtljavanje možete u jednom radnom hodu otvrdnjavati više komada i na taj način značajno smanjiti vrijeme proizvodnje. Komora za osvjtljavanje nudi, prosječno, mjesto za 20 do 30 dijelova i treba samo 10 do 15 minuta za perfektno i jednakomjerno otvrdnjavanje svakog pojedinog komada.  
230 V, 50-60 Hz  
**Artikl broj: 26 291**

**Pregled boja** - isporučuju se u pakiranjima po 5 ili 18 grama

#### Deep

snažno pigmentirane duboke i zasićene boje

#### MilkyFect

dodavanjem svijetlih i neprozirnih boja

#### LightUp

daje bojama transparentnost i dubinu

#### Pearl

za svjetlucave perlmot efekte

#### Trend

akuelne boje

#### EyeFect / Eye fect XL

zapanjujući efekti preljevanja

#### NightFever

snažno svjetljenje pod crnim svjetlom

#### Precious

učinak preljevanja plemenitog metala

#### Chemicals

sa bonderom za metal i primerom za staklo pripremate Vaše površine za nanos boja

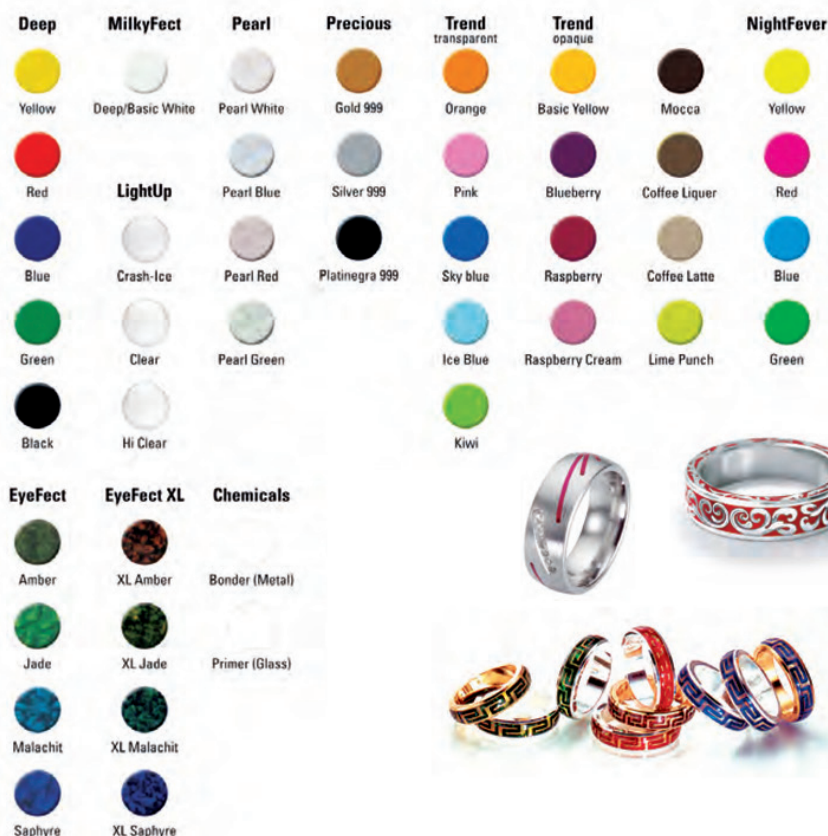

Molimo imajte u vidu da, iz tiskarsko-tehničkih razloga, nije moguća precizna reprodukcija boja.

## JUNIOR 120



### Uređaj za galvanizaciju pisaljkom

Za racionalno nanošenje zlata, srebra i rodija bez mrlja na površini predmeta. Izvanredno odgovara za dekorativne namjene ili nakon popravaka za prekrivanje mjesta lemljenja. Kompaktan uređaj sa ugrađenim ispravljačem.

Napon: 0 - 15 V

Jačina struje: max. 0,4 A

Komplet sa: 1 pisaljkom za galvaniziranje, 10 rezervnih elektroda, pincetom i posudicom za elektrolit.

Plemeniti metali nisu obuhvaćeni isporukom

**Artikl broj: 25 000**



**Sol za odmaščivanje 80 gr** za 1 litru otopine

**Artikl broj: 25 013**

### Rezervne elektrode

**Artikl broj: 25 007**

### Kemikalije za galvanizaciju pisaljkom

u posudicama 30 ml

žuto zlato 1,5 g Au

zeleno zlato 1,5 g Au

roza zlato 1,5 g Au

sjajno srebro 3,0 g Ag

sjajni rodij 1,5 g Rh

**Artikl broj: 25 008**

**Artikl broj: 25 009**

**Artikl broj: 25 010**

**Artikl broj: 25 011**

**Artikl broj: 25 012**



## Rodinette

**Uređaj za galvanizaciju pisaljkom** za dekorativno, kreativno opremanje površina nakita

- bijelo, žuto i crveno zlato
- sjajni i crni rodij
- srebro
- isporuka sa jednom pisaljkom

**Artikl broj: 25 100**



Rodinette je uređaj namijenjen selektivnom galvaniziranju nakita i malih dijelova. Olakšava bi-color ukrašavanje nakita, budući nije potrebno zahtjevno prekrivanje zaštitnim lakom. Postižu se jačine nanešenog sloja od 0,1 do 0,2  $\mu$ .

### Kemikalije za galvanizaciju pisaljkom i potrošni materijal

u posudicama 100 ml

Rodinette fino zlato 2 gr AU

Rodinette žuto zlato 2 gr AU

Rodinette crveno zlato 2 gr AU

Rodinette sjajni rodij 2 gr Rh

Rodinette crni rodij 2 gr Rh

Rodinette srebro 3 gr Ag

Odmaščivač za obuhavanje 1 litra

Rezervne elektrode  $\varnothing$  1,5 x 22 mm

Rezervne elektrode  $\varnothing$  3,7 x 22 mm

Staklena posudica  $\varnothing$  40 mm s poklopcem

Pisaljka crna, crvena ili žuta

Stezaljka s utikačem i kabelom

**Art.broj: 25 120**

**Art.broj: 25 121**

**Art.broj: 25 123**

**Art.broj: 25 124**

**Art.broj: 25 125**

**Art.broj: 25 126**

**Art.broj: 25 129**

**Art.broj: 250 072**

**Art.broj: 250 071**

**Art.broj: 25 282**

**Art.broj: 25 130**

**Art.broj: 25 131**





### Probne kiseline u kutiji

u drvenoj kutiji sa po jednom bočicom (20 ml)  
Probne kiseline za zlato 8 ct; 14 ct; 18 ct; 21,6 ct i legure srebra, kao i jedna bočica kontrastnog ulja i jedan crni kamen.

**Artikl broj: 23 900**

**Probne kiseline** u bočicama 20 ml, pojedinačno, za

zlato 333 8 ct

**Artikl broj: 23 911**

zlato 585 14 ct

**Artikl broj: 23 912**

zlato 750 18 ct

**Artikl broj: 23 913**

zlato 900 21,6 ct

**Artikl broj: 23 914**

srebro

**Artikl broj: 23 915**

### Kontrastno ulje 20 ml za crni kamen

Daje ponovan duboko crni izgled kamenu koji je postao siv od djelovanja probnih kiselina.

**Artikl broj: 23 919**

### Probni (crni) kamen

cca 60 x 40 x 6 mm - crn sa poliranom površinom za jednostavno ispitivanje.

**Artikl broj: 23 920**

### Probne zvjezdice

sa uzorcima za usporedbu

### Zlato

5-djelna, 8, 10, 12, 14 i 18 ct.

**Artikl broj: 23 930**

### Zlato

3-djelna, 8, 14 i 18 ct.

**Artikl broj: 23 931**

### Srebro

5-djelna, 500,700,800,900 i 1000 udjela finog srebra

**Artikl broj: 23 940**

### Nikl test set

Set za dokazivanje koncentracije nikla preko 8%.

Set se sastoji iz 2 otopine po 20 ml. Priložen je iscrpan opis.

**Artikl broj: 23 921**

### Elektronički tester za zlato

ovim uređajem se može utvrditi, unutar 4 sekunde, udio finog zlata.

LCD displej pokazuje vrijednosti od 6 do 18 ct kod bijelog zlata, 6 do 24 ct kod žutog i crvenog zlata. Kod platine uređaj pokazuje da li se radi o čistoj platini ili ne. Displej pokazuje "NOT GOLD" u koliko je komad samo pozlaćen. Ispitivanje se zasniva na elektro-kemijskom procesu. Točnost je ca +/- 1/2 ct. Pogon sa 2 blok baterije 9 V.

**Artikl broj: 23 950**

Tuba rezervnog gela

**Artikl broj: 23 951**

### Pariser oksid

za duboko crnjenje plemenitih metala

50 ml

**Artikl broj: 24 754**

100 ml

**Artikl broj: 24 755**

1000 ml

**Artikl broj: 24 756**

### Oxydbeize

za crnjenje srebra, bakra, mesinga...

100 ml

**Artikl broj: 24 759**

1000 ml

**Artikl broj: 24 757**





## Povećalo - naočale

- za osobe koje ne nose naočale
- obje ruke su slobodne za rad
- decentni crni okviri- mala težina
- komforna radna udaljenost i kod velikih povećanja
- leće su lako izmjenjive, sa površinskim zaštitnim slojem
- okviri lakirani mat crno
- u stabilnoj plastičnoj kutiji za čuvanje
- binokularne leće

povećanje 2 x

radni razmak 250 mm

**Artikl broj: 26 451**

povećanje 2,5 x

radni razmak 180 mm

**Artikl broj: 26 452**

povećanje 3 x

radni razmak 160 mm

**Artikl broj: 26 453**



## Clip on povećalo

- za jednostavno naticanje na gotovo sve okvire naočala
- obje ruke su slobodne za rad
- mala težina
- komforna radna udaljenost i kod velikih povećanja
- leće su lako izmjenjive, sa površinskim zaštitnim slojem
- u stabilnoj plastičnoj kutiji za čuvanje
- binokularne leće

povećanje 2 x

radni razmak 250 mm

**Artikl broj: 26 454**

povećanje 2,5 x

radni razmak 180 mm

**Artikl broj: 26 455**

povećanje 3 x

radni razmak 160 mm

**Artikl broj: 26 456**



## Naglavna lupa

sa trima izmjenjivim lećama za povećanje 2x, 2,5 x i 3 x.

Jednostavno uticanje optike omogućava uvijek optimalni faktor povećanja za različite namjene

**Artikl broj: 26 439**

## Naglavna lupa OPTIVISOR

sa izmjenjivim, binokularnim staklenim lećama u plastičnom nosaču.

Traka za pričvršćenje se može kontinuirano podešavati - meki čeonu uložak iz kože.

Dio sa lećama se može preklapati prema gore.

Izvanredno odgovara za osobe koje nose naočale.

povećanje 1 3/4 x

razmak 350 mm

tip: DA 3

**Artikl broj: 26 440**

povećanje 2,5 x

razmak 200 mm

tip: DA 5

**Artikl broj: 26 441**

povećanje 2 3/4 x

razmak 150 mm

tip: DA 7

**Artikl broj: 26 442**

povećanje 2 3/4 x

razmak 100 mm

tip: DA 10

**Artikl broj: 26 443**



## Rezervne - zamjenske leće

povećanje 1 3/4 x

**Artikl broj: 26 445**

povećanje 2,5 x

**Artikl broj: 26 446**

povećanje 2 3/4 x

**Artikl broj: 26 447**

povećanje 2 3/4 x

**Artikl broj: 26 448**



## Naglavna lupa 3-struka

Nova naglavna lupa je dodatno opremljena drugim stereo dijelom. Time se

povećava uvećanje od 2,2 puta na 3,3. Za brzo mikrooptičko promatranje se može

pridodati vanjska, desno postavljena leća.

Tada ukupno povećanje iznosi 5,5 puta.

Odgovara osobama koje nose naočale.

Varijabilno podesiva naglavna traka sa čičkom.

Radni razmak ca. 150 mm.

Težina: 110 g

**Artikl broj: 26 431**



### Elektronička džepna vaga

Vaganje je brzo i točno:

pritisnuti ON-taster. Pojavljuje se nula - položiti robu i digitalno očitati težinu. Vrijeme vaganja ca. 2 sekunde.

Tariranje: postavi praznu posudu na vagu, lagano pritisnuti taster TARE - pokazivač se prebacuje na nulu - posuda je istarirana.

Postupak tariranja, unutar mjernog područja vage, možete ponoviti u željenom broju ponavljanja.

Vaga se 3 minute nakon zadnjeg vaganja automatski isključuje radi štednje baterije. Isporučuje se sa baterijama.

Očitanje: 0,01 gram  
 Područje vaganja: 100 grama  
 Ploča za vaganje: 80 x 55 mm  
 Dimenzije: 83 x 126 x 19 mm  
 Netto težina: 170 grama

**Artikl broj: 25 700**



### Elektronička džepna vaga

mala i priručna ploča za vaganje iz nehrđajućeg čelika

Baterija uključena u isporuku

Dimenzije: 118 x 78 x 19 mm

Područje vaganja: 0 - 300 grama

Točnost: 0,05 grama

**Artikl broj: 25 701**



### Digitalna gram vaga sa ekranom osjetljivim na dodir

Ekran osjetljiv na dodir je osvijetljen pozadinskim plavim svjetlom.

Veliki LCD pokazivač sa 5 mjesta

Tara funkcija, funkcija brojanja, jednostavna kalibracija uključivo utezi za kalibriranje. Ploča za vaganje iz nehrđajućeg čelika.

Kapacitet vaganja 300 grama, podjela 0,01 gram.

Dimenzije: 135 x 70 x 17 mm

Težina: cca 115 grama

Uključene 2 baterije AAA.

**Artikl broj: 25 702**



### TANITA digitalna precizna karat vaga

Mala, lagana i priručna. Ugodna za nošenje - neovisna o mreži.

Područje vaganja 100 ct, točnost 0,01 ct.

Automatsko iskapčanje kod dužeg vremena bez vaganja.

područje / jedinice očitavanja:

gram: 20 g / 0,002 g

karat: 100 ct / 0,01 ct

troy ounce: 0,64 ozt / 0,001 ozt

grain: 309 grain / 0,05 grain

U isporuku uključeno: etui, šalica za vaganje i 4 AAA baterije.

Dimenzije: 107 x 150 x 27 mm

Težina: 260 grama

**Artikl broj: 25 818**

**Lupe**  
 sa tri alplanatične, akromatske, obložene leće. 10-struko povećanje.  
 Izvanredna optička čistoća i kvaliteta.  
 Isporučuju se u različitim izvedbama i opremi.  
 Svaka lupa se isporučuje u elegantnom etuiu iz prave kože.

Ø 20 mm



Artikl broj: 26 330

Ø 18 mm



Artikl broj: 26 322



Artikl broj: 26 333



Artikl broj: 26 327



Artikl broj: 26 334



Artikl broj: 26 326



### Precizne lupe

Mat kromirano mesingano kućište. Okvir leće iz crno lakiranog metala.  
 Precizna optika - akromatska.

Povećanje	10 x	15 x	20 x
leća Ø 23 mm	<b>26 352</b>	-	-
leća Ø 17 mm	<b>26 362</b>	<b>26 364</b>	<b>26 365</b>



### Precizne SCHNEIDER lupe

Optimalna lupa za procjenu kamenja. Leća Ø 20,5 mm.  
 Specijalna alpalnatična akromatska leća omogućava korištenje lupe bez izobličenja oblika i boje sve do rubnog područja.  
 Kućište i okvir leće: alumnijum.  
 Povećanje 10 x  
**Artikl broj: 26 331**



### Preklopna lupa

Alpalnatična akromatska precizna lupa u mesinganom okviru.  
 Preklapanje omogućava povećanja 10 x, 20 x i 28 x.  
 Uključen kožni etui  
**Artikl broj: 26 340**



### Stereomikroskop BMK

Upotrebljeni objektivni imaju vrlo dugi radni razmak i radi toga veliku dubinsku oštrinu. Veliki slobodan radni prostor ispod binolarnog objektivna, koji se može postaviti i koso posebno odgovara za velike objekte kao alati, odljevci, minerali, fosili itd. Također je idealan za juvelire, urare i fasere.

#### Tehnički podaci

**Tubus:** nagnut 45°. Binolarni pogled sa regulirajućim razmakom očiju 51 - 75 mm. Jedan tubus s podešavanjem dioptrije. Objektivni imaju vodilice i mogu biti brzo izmjenjeni

**Stativ:** težak 7 kg ima stup dužine 300 mm i horizontalnu zakretnu ruku dužine 225 mm, s nagibnim uređajem. Podešavanje oštine preko dva pogonska kotačića. Najveća visina objektivna 200 mm.

**Rasvjeta:** niskonaponska rasvjeta 12 V, 6 W, sa dva kondenzatora.

**Optička oprema:** par izmjenjivih širokokutnih parova okulara 10x/20 sa školjkama za oči.

objektivni 1x i 2x sa vodolicom. Vidno polje 20 odnosno 10 mm.

Povećanje 10x i 20x.

**Artikl broj: 26 740**



**Dodatna rasvjeta cijev** 12 V, 5 W, sa podešavanjem rastera

**Artikl broj: 26 741**



### Stereomikroskop OLYMPUS

Izvanredno odgovara za faserske radove.

radni razmak: 130 mm

povećanje: 10 x i 20 x

Kontinuirano podesiva optimalna kružna rasvjeta bez sjena preko 56 svijetlećih dioda.

Boja svjeta 6000° kelvina.

Pred-leća 0,75 za radni razmak od 130 mm.

Isporuka sa stolnom stopom.

**Artikl broj: 267 600**



### Precizni brojač niti

Kućište iz mesinga sa svinenim mat kromiranjem

Bikoveksne leća iz optički brušenog silikatnog stakla.

Povećanje 10 x

Otvor 15 x 15 mm

**Artikl broj: 26 413**



**Urarske lupe** sa brušenim staklenim lećama u alu kućištu

crno eloksirane, s otvorem za zrak, promjer leće 25 mm, težina cca 10 g

2,5 x **Artikl broj: 22 023**

4 x **Artikl broj: 22 026**

3 x **Artikl broj: 22 024**

5 x **Artikl broj: 22 027**

3,5 x **Artikl broj: 22 025**

10 x **Artikl broj: 22 028**



**Urarske lupe** sa brušenim staklenim lećama u plastičnom kućištu 30 mm, težina ca. 10 g

4 x **Artikl broj: 22 031**

7 x **Artikl broj: 22 033**

5 x **Artikl broj: 22 032**

10 x **Artikl broj: 22 034**



**Lupa za kamenje** u crnom alu kućištu sa 2 leće Ø 25 + 16 mm, cca 16 g

15 x **Artikl broj: 22 035**



**Lupa za graviranje** u crnom plastičnom kućištu kućištu staklena leća Ø 40 mm, ca. 20 g

4 x **Artikl broj: 22 104**

5 x **Artikl broj: 22 105**



## Diamond MiniMate

Nije veći od olovke. Ekstremno precizan MiniMate je najmanji proizvedeni dijamant tester. Idealan je na putovanju - diskretna primjena kod kupovine i procjene na licu mjesta. MiniMate odmah identificira dijamant testom toplinske vodljivosti.

Automatika za isključivanje nakon 2 minut. Apsolutno sigurna podešenost i kontrola prethodnim testom. Pogon 3 AAA baterije (uključene) za cca 7 sati trajnog rada.

Dimezije: 160x30x20,5 mm. Težina 74 grama sa batreijama.

**Artikl broj: 26 751**



**Moisanit - testeri:** pojavljuju se sve bolji sintetički dijamanti, pa je potreban dodatni elektronički mjerni uređaji koji će apsolutno sigurno prepoznati imitacije dijamana iz moisanita (silicij-karbid).

## Moisanit tester

Automatika ga isključuje nakon 2 minute.

Apsolutno sigurna podešenost i kontrola prethodnim testom.

Pogon 3 AAA baterije (uključene) za cca 7 sati trajnog rada.

Dimezije: 160x30x20,5 mm. Težina 74 grama sa batreijama.

**Artikl broj: 26 753**



## Kombi MULTITESTER

Ovaj uređaj objedinjava sigurnu mogućnost testiranja dijamana, moisanita i ostalih imitacija dijamana kombiniranim ispitivanjem toplinske i električne vodljivosti kamena.

Pogon 3 AAA baterije (uključene) za cca 7 sati trajnog rada.

**Artikl broj: 26 755**



**Mrežni adapter** za sve gornje testere 220V - 5V

**Artikl broj: 26 752**

## Posudice za kamenje

Dimenzija: 100 x 60 mm

crna **Artikl broj: 26 170**

bijela **Artikl broj: 26 171**



## Daska za sortiranje

iz nelomljive plastike sa 4 različite širine žljeba i 3 reda okruglih udubljenja različitih veličina veličina 165 x 95 mm

crna **Artikl broj: 26 200**

bijela **Artikl broj: 26 201**



## Blok za sortiranje

Najfiniji potpuno brijeli papir. Robustan obšav garantira dug životni vijek i elegantnu prezentaciju. Apsolutno glatka i ravna površina nudi Vam najbolju podlogu za sortiranje kamenja. Svaki blok sadži 75 listova. Za jednostavnu promjenu su kutevi perforirani.

42 x 27 cm **Artikl broj: 26 143**

49 x 32 cm **Artikl broj: 26 141**

55 x 43 cm **Artikl broj: 26 142**

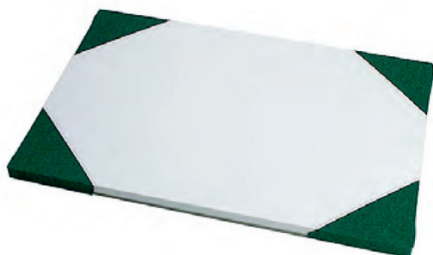



### **Analogno mjerilo za plemenito kamenja**

Za brzo mjerenje dijamanta i ostalog plemenitog kamenja. Visoka točnost i pouzdanost. Idealan za kalibriranje

Može se koristiti sa svim tabelama za plemenito kamenje.

Mjerno područje od 0,00 do 23,0 mm sa podjelom od 0,1 mm

Jedan okretaj kazaljke odgovara 10 mm.

Precizna i jasna skala omogućava brzo mjerenje bez pogrešaka.

U isporuku spada i stabilni zaštitni etui.

**Artikl broj: 26 060**



### **Elektroničko mjerilo za plemenito kamenja**

Za brzo mjerenje dijamanta i ostalog plemenitog kamenja. Visoka točnost i pouzdanost. Idealan za kalibriranje

Može se koristiti sa svim tabelama za plemenito kamenje.

Mjerno područje od 0,00 do 23,0 mm

Točnost mjerenja: 1/100 mm - digitalno pokazivanje

U isporuku spada stabilni zaštitni etui i praktična tabela za obračun težine u karatima.

**Artikl broj: 26 062**



### **Diamant-Boy**

Precizni mjerni instrument u posebno maloj i priručnoj izvedbi.

Odgovara za mjerenje perli i plemenitog kamenja sa točnošću od 0,01 mm do max. 8 mm.

Površine nalijeganja su velike i omogućavaju lako ulaganje mjerenog predmeta.

Skala se lako očitava i kod lošije rasvjete.

U isporuku uključen kožni etui.

**Artikl broj: 26 070**



### **Mjerilo za perle CORDIX**

Cordis-mjerilo za brzo mjerenje perli.

Podjela skale 0,1 mm u dva mjerna područja

U isporuku uključen plastični etui

mjerno područje: 0 - 10 mm

**Artikl broj: 26 080**



## Sita za kamenje

Za sortiranje sirovih i brušenih dijamanata izrađeno iz posebno visoko vrijednog, stabilnog nehrđajućeg čelika. Laserski izbušeni precizni provrti za stručno sortiranje. U dobro zabrtvljenoj kutiji.

broj sita	veličina	Ø 48 mm	Ø 66 mm
21	0-20 cijeli brojevi	<b>26 032</b>	<b>26 034</b>
40	0-20 pola brojeva	<b>26 033</b>	<b>26 035</b>



## Mjerka za briljante

4 - struka, poniklana izvedba  
Mjerno područje: 0,01 - 6 ct.  
**Artikl broj: 26 663**



## Mjerka za briljante

jednostavna, poniklana izvedba  
Mjerno područje: 0,01 - 4 ct.  
**Artikl broj: 26 661**



## Prodavač dijamanata

Nemojte reskirati visoko vrijedno kamenje kad kupcima želite prezentirati različite veličine dijamanata. Veličine dijamanata zamijenjene su cirkonima od 0,10 do 2 ct. Cirkoni su montirani na vrhovima nosača sa 10 ruku iz nehrđajućeg čelika.  
Uključen etui  
**Artikl broj: 26 670**



## MOE - mjerilo

Za brzo određivanje težine dijamanata brušenih u briljante. Kod toga ga ne treba vaditi iz uležišrenja. Jednostavno izmjeriti promjer opsega i usporediti u pripadajućoj tabeli. Kompletna mjerka iz metala sa uputama za upotrebu na njemačkom, engleskom, francuskom i španolskom jeziku u plastičnom etui.  
**Artikl broj: 26 100**



### Papir za dijamante

Svaka kovertica je izrađena ručno iz najboljeg papira za ispravan osjećaj kod dodira prstiju. Idealno za pokazivanje dijamanta u njihovom najboljem svjetlu.

Iznutra dva sloja svilenog papira u bojama bijelo i plavo.  
1 paket sadrži 25 kovertica.

Dimenzije:

veličina 1 80 x 45 mm

**Artikl broj: 26 001**

veličina 2 90 x 50 mm

**Artikl broj: 26 002**



### Papir za kamenje

Kovertice iz najbolje kvalitete papira.

Sa uloškom iz finog svilenog papira u bojama bijelo ili plavo  
1 paket sadrži 25 kovertica.

veličina mm	bijelo	plavo
25 x 48	<b>26 010</b>	<b>26 011</b>
35 x 60	<b>26 012</b>	<b>26 013</b>
40 x 70	<b>26 014</b>	<b>26 015</b>
45 x 80	<b>26 016</b>	<b>26 017</b>
50 x 95	<b>26 018</b>	<b>26 019</b>

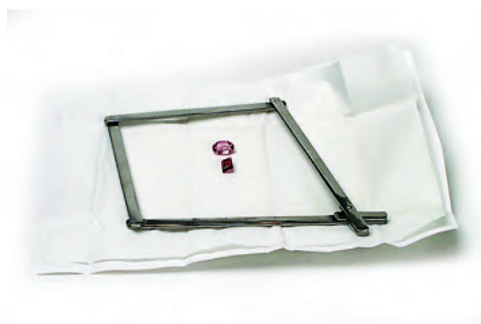

### Opterećenje za papir

Ovaj praktični artikl sprječava da se papir za kamenje sam ponovno zamota i da dođe do iskakanja kamena.

Idealno za prezentaciju neufasanog kamena  
Razvlačenje na najviše 12,7 x 12,7 cm.

**Artikl broj: 26 500**



### Kožna torbica za kovertice s kamenjem

Ova lijepa kožna torbica ujedinjava optimalni transportni kapacitet sa najvećom sigurnosti za Vašu robu.

Elastična vrpca drži papire za kamenja na dnu.

Dalja pregrada pod poklopcem ima gumb za zatvaranje.

Boja: crna sa kožnom podstavom

Dimenzije **Artikl broj**

18 x 9 x 4 cm **26 221**

20 x 10 x 5 cm **26 224**

25 x 9 x 5 cm **26 225**



Lopatice za kamenje

kromirane, pravokutne lopatice

Dimenzije **Artikl broj**

55 x 35 mm **26 155**

60 x 50 mm **26 156**

75 x 50 mm **26 157**

100 x 65 mm **26 158**



### Lopatice za kamenje s ručkom

kromirana, 55 x 40 mm

**Artikl broj: 26 161**

## Kompletna ljevaona sa priborom

sa svim potrebnim priborom ..... možete odmah započeti s radom



### Kompletna ljevaona sadrži:

- 1 stroj za ljevanje UNI 1
- 1 prešu za vulkanizaciju
- 1 injektor za vosak
- 1 peć za žarenje kiveta
- 1 aparat za popravak gume
- 1 uređaj za voskanje
- 2 kivete
- 2 adaptera za kivete
- 10 silikonskih brtvi
- 2 gumena tanjura
- 1 klješta za kivete
- 1 rama za vulkanizaciju
- 1 držač nožića
- 100 skalpel nožića
- 1 kg voska
- 1 kg talka
- 1 silikon sprej
- 20 kg gipsa
- 2,27 kg gume za vulkanizaciju
- 2 konusa za ubrizgavanje
- 2 trna za uljev

Artikl broj: 231 500

# Legure na upit

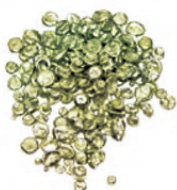
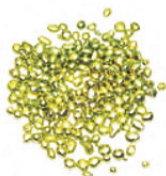
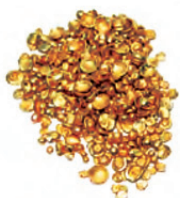

## **Mini tokarilica**

uložak za radnu ručicu motora sa standardnim prihvatom 2,35 mm za jednostavnu i preciznu izradu voštanih modela. Mogu se direktno na radnom stolu izraditi roracijski simetrični tokareni dijelovi, iz predformiranih sirovih komada.

Sadržaj: 1 vreteno i 8 različitih sirovih voštanih komada.

**Artikl broj: 2339700**



## **Sirovi voštani komadi**

pun, zlatna boja

**Artikl broj: 2339701**

pun, srebrna boja

**Artikl broj: 2339702**

prsten, zlatna boja

**Artikl broj: 2339701**

prsten, srebrna boja

**Artikl broj: 2339701**

## **Delftski pijesak za ljevanje - komplet set**

sa 2 kg pijeska i 2 prstena za ljevanje Ø 60 mm

**Artikl broj: 233 890**

## **Delftski pijesak za ljevanje - sadržaj 2 kg**

**Artikl broj: 233 891**

## **Aluminijski prsten za ljevanje Ø 60 mm**

**Artikl broj: 233 892**

## **Aluminijski prsten za ljevanje Ø 100 mm**

**Artikl broj: 233 893**



**Sepia šalica** tvrdoća 1a, bijela, juvelirska  
dužina 30 cm

**Artikl broj: 245 090**

### Vakuumski stroj za ljevanje UNI - 1

Mali, kompaktni vakuumski stroj za ljevanje sa integriranim vakuumskim sistemom za umetanje gipsa u izbušene kivete sa prirubnicom.

Integrirana vakuum pumpa brine za kalupiranje bez mjehurića zraka i pouzdani je proizvođač podtlaka za vakuumsko ljevanje prve kvalitete.

UNI-1 kapaciteta 3000 gr zlata i 2500 gr srebra je idealan za ljevanje uzoraka i općenito tamo gdje treba brzo izliti manje količine.

Zahtjev za prostorom kod UNI-1 je, zahvaljujući kompaktnoj gradnji, vrlo mali.

Cilindar za kalupiranje: Ø 250 mm, visina 250 mm

Veličina kiveta: Ø 70 - 125 mm x visina 220 mm

težina	dimenzije Š x D x V	Pogonski napon	snaga pumpe	usisni kapacitet pumpe
30 kg	600 x 550 x 400 mm	230 V, 50-60 Hz	375 W	6 m <sup>3</sup> /sat, konačni tlak 2 mbar

**Artikl broj: 231 400**



**UNI - 1**



**UNI - 2**

### Vakuumski stroj za ljevanje UNI - 2

Mali, kompaktni vakuumski stroj za ljevanje sa integriranim vakuumskim sistemom za umetanje gipsa u izbušene kivete sa prirubnicom.

Integrirana vakuum pumpa brine za kalupiranje bez mjehurića zraka i pouzdani je proizvođač podtlaka za vakuumsko ljevanje prve kvalitete.

• Jednostavan i brz slijed ljevanja: postaviti kivetu, uključiti vakuum, uliti metal, isključiti vakuum.

• Ugrađena stanica za kalupiranje sa vibratorom

• Cilindar za kalupiranje: Ø 250 mm, visina 300 mm

• Veličina kiveta: Ø 70 - 125 mm x visina 220 mm

• Kapacitet ljevanja: 3000 gr zlata, 2500 gr. Srebra

težina	dimenzije Š x D x V	Pogonski napon	snaga pumpe	usisni kapacitet pumpe
50 kg	800 x 440 x 350 mm	230 V, 50-60 Hz	750 W	21 m <sup>3</sup> /sat, konačni tlak 2 mbar

**Artikl broj: 231 401**



### Vakuumski stroj za ljevanje UNI - 3



- Jednostavan i brz slijed ljevanja: postaviti kivetu, uključiti vakuum, uliti metal, isključiti vakuum, izvaditi kivetu
- za izbušebe kivete sa prirubnicom
- Veličina kiveta: Ø 70 - 125 mm x visina 220 mm sa adapterom za povećanje visine do 300 mm
- mogu se isporučiti adapteri za manjepromjere kiveta
- pokretan, na 4 kotača
- CE konformitet

**Artikl broj: 231 402**



produžetak za kivete Ø 125 mm - visine 300 mm

težina  
50 kg

dimenzije Š x D x V  
400 x 500 x 800 mm

Pogonski napon  
230 V, 50-60 Hz

snaga pumpe  
750 W

usisni kapacitet pumpe  
21 m<sup>3</sup>/sat, konačni tlak 2 mbar



### Pneumatski sjekač odljevaka UNICUTTER 750

- za uljevke do promjera od 6 mm
- brzi slijed sječenja za brzi rad
- jednostavan i siguran
- zračni cilindar bez održavanja
- sa sigurnosnom nožnom pedalom
- Isporučuje se sa parom noževa oblika 1
- mogu se isporučiti noževi oblika 2

**Artikl broj: 23 623**

dimenzije Š x D x V  
250 x 300 x 630 mm

snaga pritiska  
7,5 kN = 750 Kp

radni tlak  
8 bar



**Rezervni nož - oblik 1**  
**Artikl broj: 23 622**



**Rezervni nož - oblik 2**  
za glatki rez  
**Artikl broj: 23 621**



### Izbušene kivete s prirubnicom

Ø x visina  
 70 x 100 mm  
 70 x 120 mm  
 80 x 120 mm  
 80 x 150 mm  
 90 x 170 mm  
 100 x 150 mm  
 100 x 200 mm  
 120 x 220 mm

**Artikl broj: 2339 0710**  
**Artikl broj: 2339 0712**  
**Artikl broj: 2339 0812**  
**Artikl broj: 2339 0815**  
**Artikl broj: 2339 0917**  
**Artikl broj: 2339 1015**  
**Artikl broj: 2339 1020**  
**Artikl broj: 2339 1222**

samo za UNI-3  
 125 x 300 mm

**Artikl broj: 2339 1230**



### Aluminijski adapteri

odgovaraju za sve UNI - strojeve za ljevanje

Ø 70 mm  
 Ø 80 mm  
 Ø 90 mm  
 Ø 100 mm

**Artikl broj: 2302 702**  
**Artikl broj: 2302 703**  
**Artikl broj: 2302 704**  
**Artikl broj: 2302 705**

samo za UNI-3  
 Ø 125 x 300 mm

**Artikl broj: 2302 706**

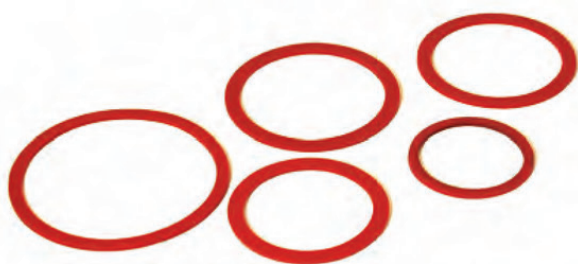

### Silikonske brtve

odgovaraju za sve UNI - strojeve za ljevanje za kivete:

Ø 70 mm = 90 x 75 mm  
 Ø 80 mm = 112 x 90 mm  
 Ø 90 mm = 122 x 100 mm  
 Ø 100 mm = 132 x 110 mm  
 Ø 125 mm = 157 x 138 mm

**Artikl broj: 234 030**  
**Artikl broj: 234 025**  
**Artikl broj: 234 040**  
**Artikl broj: 234 050**  
**Artikl broj: 234 080**



### Gumeni tanjuri

za izbušene kivete za kivete:

Ø 70 mm  
 Ø 80 mm  
 Ø 90 mm  
 Ø 100 mm  
 Ø 110 mm  
 Ø 120 mm  
 Ø 125 mm

**Artikl broj: 23 410**  
**Artikl broj: 23 411**  
**Artikl broj: 23 413**  
**Artikl broj: 23 414**  
**Artikl broj: 23 415**  
**Artikl broj: 23 417**  
**Artikl broj: 23 418**



### Digitalna peć za topljenje

Kompaktan, učinkovit i povoljan uređaj.  
Univerzalno primjenjiv. Sa digitalnom regulacijom temperature - kontinuirano podešavanje.  
Maksimalna temperatura: 1100° C.

#### **Tehnički podaci:**

Priključni napon: 220 V, 50 Hz, 6 A  
Ulazna snaga: 850 W  
Dimenzije: 225 x 225 x 400 mm  
Sadržaj lončića (fino zlato): cca 1 kg (125 x Ø 65 / 51 mm)  
Maksimalna temperatura: 1100° C.  
Uključeno: 1 lončić za topljenje, grafitni štap za miješanje i klješta za lončić

**Artikl broj: 23 354**



### Peć za topljenje u lončiću

Za automatski rad sa konstantnom temperaturom topljenja. Idealna peć za topljenje za male količine metala u industriji i radionama. Unutar kratkog vremena se zagrijava na radnu temperaturu. Najveća temperatura topljenja je 1200° C. Regulator temperature drži temperaturu taljenja na konstantnom, na pred izabranoj vrijednosti. Optička kontrola preko digitalnog pokazivača temperature. Socijalni lončić je konstruiran za dugo trajanje i time je posebno ekonomičan.

#### **Tehnički podaci:**

Priključni napon: 220 V, 50 Hz, 6 A, 900 W  
Dimenzije: 225 x 225 x 400 mm  
Sadržaj lončića (fino zlato): cca 1,5 kg (125 x Ø 65 / 51 mm)  
Vrijeme zagrijavanja: 900 ° C = 15 minuta  
Maksimalna temperatura: 1100° C.  
Uključeno: 1 lončić za topljenje i Klješta za lončić

**Artikl broj: 23 352**



### Lončić za topljenje

sa kragom, 1,5 kg  
**Artikl broj: 23 372**



### Klješta za lončić

sa izoliranim ručkama  
**Artikl broj: 23 373**



### Klješta za lončić

poniklana  
dužina  
30 cm  
40 cm  
50 cm

**Artikl broj: 24 311**

**Artikl broj: 24 312**

**Artikl broj: 24 313**

**Pribor / potrošni materijal za LINDER HLS strojeve za centrifugalno ljevanje**



Tip stroja	HLS-50	HLS-100	HLS-150	HLS-200
Izolacijski plašt	2310533	2311033	2311533	2312033
Ugljeni kontakt-gore	2310501	2311001	2311501	2312001
Ugljeni kontakt-dole	2310502	2311002	2311502	2312002
Grafitni lončić	2310509	2311009	2311509	2312009
Keramički lončić	2310514	2311014	2311514	2312014
Izljevna cijev (keram)	2310522	2311022	2311522	2312022
Prigušna ploča	2310528	2311028	2311528	2312028 paket 10 komada
Mika ploča	2310531	2311031	2311531	2312031 paket 10 komada



**Kivete (cilindri za ljevanje)**

iz specijalnog čelika 2 mm

Dimenzije:

Ø mm      h (mm)

70          90

80          100

90          120

100        120

110        150

120        150

120        200

125        170

125        200

**Artikl broj: 234 0709**

**Artikl broj: 234 0810**

**Artikl broj: 234 0912**

**Artikl broj: 234 1012**

**Artikl broj: 234 1115**

**Artikl broj: 234 1215**

**Artikl broj: 234 1220**

**Artikl broj: 234 1317**

**Artikl broj: 234 1320**

dalje veličine na upit!



**Klješta za kivete**

**Veličina 1** 70 - 80 mm Ø

**Veličina 2** 90 mm Ø

**Veličina 3** 100 - 110 mm Ø

**Veličina 4** 120 - 125 mm Ø

**Artikl broj: 23 391**

**Artikl broj: 23 392**

**Artikl broj: 23 393**

**Artikl broj: 23 394**



**Kolektorsko ulje za stroj za ljevanje - 1000 ml**  
**Artikl broj: 23 429**

**Vakuumsko / kompresorsko ulje - 1000 ml**  
**Artikl broj: 23 430**

**Silikonsko ulje 100 ml**  
**Artikl broj: 23 426**

**Držać skalpel - nožića plastični**  
**Artikl broj: 233 8501**

**Držać skalpel - nožića metalni**  
**Artikl broj: 233 8500**



**Talk za gumene modele - 1000 g**  
**Artikl broj: 23 428**

**Silikon sprej 200 ml**  
**Artikl broj: 23 427**



**Razuporna klješta dužina 145 mm**  
**Artikl broj: 23 388**

**Razuporna klješta dužina 190 mm**  
**Artikl broj: 23 389**



**Grafit prah - 1 kg**  
**Artikl broj: 23 431**



**Skalpel - nožići**  
pakirani po 100 komada  
Oblik **Artikl broj**  
10 **233 8610**  
11 **233 8611**  
12 **233 8611**  
13 **233 8613**



**Grafitni štap za miješanje**  
Ø 10 x 250 mm  
**Artikl broj: 23 422**

**Kvarcni štap za miješanje**  
Ø 6 x 300 mm  
**Artikl broj: 23 424**



**Konus za ubrizgavanje**  
**Artikl broj: 23 380**

**Kokila za voštano drvo**  
Ø 8 mm  
**Artikl broj: 233 8708**

**Kokila za voštano drvo**  
Ø 10 mm  
**Artikl broj: 233 8710**



**Uljevjak za modele**  
Ø 3 mm **Artikl broj: 233 8130**  
Ø 4 mm **Artikl broj: 233 8140**  
Ø 3,5 mm **Artikl broj: 233 8135**  
Ø 4,5 mm **Artikl broj: 233 8145**



## FLEXIWACHS vosak za ljevanje u pločama

Visoko fleksibilan, transparentan i stabilan vosak za modeliranje voštanih modela.

FLEXIWACHS se najbolje obrađuje na temperaturi ruku i dobrom ljepljivošću dozvoljava snažno ljepljenje i brzu - laku adaptaciju.

Isporučuje se sa ožiljenom i glatkom površinom.

Isporuka: paket sa 15 pločica 15 x 7,5 cm

### Ožiljena površina

debljina:	Art.broj:	debljina:	Art.broj:
0,30 mm	<b>23 510</b>	0,40 mm	<b>23 512</b>
0,50 mm	<b>23 514</b>	0,60 mm	<b>23 515</b>
0,70 mm	<b>23 516</b>	0,80 mm	<b>23 517</b>
1,00 mm	<b>23 518</b>		

### Glatka površina

debljina:	Art.broj:	debljina:	Art.broj:
0,30 mm	<b>23 505</b>	0,70 mm	<b>23 502</b>
0,40 mm	<b>23 507</b>	0,80 mm	<b>23 503</b>
0,50 mm	<b>23 500</b>	1,00 mm	<b>23 504</b>
0,60 mm	<b>23 501</b>		

## Okrugla voštana žica

Obilježava ju laka obrada. Dobro drži i daje se lako navariti.

Dužina: 135 mm

Sadržaj: 25 grama

debljina:	Art.broj:	debljina:	Art.broj:
0,60 mm	<b>23 530</b>	0,80 mm	<b>23 531</b>
0,90 mm	<b>23 532</b>	1,00 mm	<b>23 533</b>
1,20 mm	<b>23 534</b>	1,50 mm	<b>23 535</b>
2,00 mm	<b>23 536</b>	3,00 mm	<b>23 538</b>
4,00 mm	<b>23 540</b>	5,00 mm	<b>23 541</b>

## Okrugla voštana žica - set

Paket sa različitim promjerima: 0,9 / 1,15 / 1,4 / 1,55 / 2,2 / 2,6 / 3,2 i 4,2mm

Dužina: 98 mm, sadrži 56 grama

**Artikl broj: 23 521**

## Voštana žica - set - okrugla i poluokrugla

Okrugla Ø 1,15 / 1,55 / 2,6 i 3,2 mm

Poluokrugla: Ø 1,55 / 2,2 / 3,2 i 4,2 mm

Dužina: 98 mm, sadrži 56 grama

**Artikl broj: 23 520**

## WAXIT - sprej

Dokazani preparat za odvajanje, za preciznu tehniku ljevanja.

WAXIT-om obrađene površine će biti potpuno odvojene od gipsa.

Rezultat: odljevci suglatke površine bez perlanja.

Sprej 150 ml

**Artikl broj: 234 9800**

## Vosak za modele

### Cijevi za prstene

Specijalni vosak za izradu voštanih modela. Može se sjeći, piliti, bušiti i obrađivati na tokarskom stroju.

Isporučuje se u različitim oblicima i u dvije boje

**ZELENA:** tvrd

**PLAVA:** srednje tvrd

Dužina 152 mm, unutrašnji Ø 16 mm



### Okrugli - centrični provrt

RC-3	<b>Artikl broj:</b>	<b>23 484</b>	<b>23 483</b>
------	---------------------	---------------	---------------

### Okrugli - ne centrični provrt

ROC-3	<b>Artikl broj:</b>	<b>23 487</b>	<b>23 486</b>
-------	---------------------	---------------	---------------

### Oblik za pečatnjake

FS-3	<b>Artikl broj:</b>	<b>23 481</b>	<b>23 480</b>
FS-5	<b>Artikl broj:</b>	<b>23 493</b>	<b>23 490</b>
FS-7	<b>Artikl broj:</b>	<b>23 494</b>	<b>23 491</b>

### Okrugli - bez provrta - masivan

RS-3	<b>Artikl broj:</b>	<b>23 489</b>	<b>23 488</b>
------	---------------------	---------------	---------------

### Sjekač cijevi za prstene

Povećava unutrašnji promjer voštanog modela brzo, čisto i jednostavno. Bridovi sjekača iz metala i sa otisnutom tabelom veličina

**Artikl broj: 23 497**



### Unutrašnji sjekač cijevi za prstene

cilindričan,  
kontinuirano podesiv

**Artikl broj: 234 971**



### Vosak za modele u bloku

Dimenzije: 180 x 73 x 38 mm

<b>Artikl broj:</b>	<b>23 441</b>	<b>23 440</b>
---------------------	---------------	---------------

### Isječeni vosak za modele

1 komad 73 x 73 x 38 mm

4 komada 13 x 73 x 38 mm

8 komada 6 x 73 x 38 mm

<b>Artikl broj:</b>	<b>23 451</b>	<b>23 450</b>
---------------------	---------------	---------------

### Isječeni vosak za modele

14 komada 6 x 73 x 38 mm

<b>Artikl broj:</b>	<b>23 461</b>	<b>23 460</b>
---------------------	---------------	---------------





**Vakuumski injektor za vosak  
ECOMAT 2000 CC**

- Sadržaj voska 4,4 l
- odvojeno zagrijavanje kotla i sapnice
- temperatura voska 55 - 85° C

**Automatsko stezanje glave:**

- automatski reguliran pritisak i posmak
- upravljanje displejom i tastaturom

**Kodirane gume preuzimaju slijedeće funkcije:**

- automatski tlak ubrizgavanja voska i regulacija vremena brizganja
- automatska regulacija pritiskanja i isključenje vakuuma
- dodatno vođenje posluživanja i pomoć kod eventualnih grešaka

Dimenzije: 800 x 600 x 590 mm

Težina: cca 50 kg

Napon: 230 V, 50/60 Hz, 650 W

**Artikl broj: 23 160**



**Vakuumski injektor za vosak  
ECOMAT 2000 CC**

- Sadržaj voska 4,4 l
- odvojeno zagrijavanje kotla i sapnice
- temperatura voska 55 - 85° C

**Automatsko stezanje glave:**

- automatski reguliran pritisak i posmak
- 2 glavna cilindra, 2 dodatna cilindra naprijed/otraga, posebno regulirani
- upravljanje displejom i tastaturom

**Kodirane gume preuzimaju slijedeće funkcije:**

- automatski tlak ubrizgavanja voska i regulacija vremena brizganja
- automatska regulacija pritiskanja i isključenje vakuuma
- dodatno vođenje posluživanja i pomoć kod eventualnih grešaka

Dimenzije: 580 x 550 x 510 mm

Težina: cca 40 kg

Napon: 230 V, 50/60 Hz, 650 W

**Artikl broj: 23 150**



**Injektor za vosak  
MINIWACHS - 600**

- Mali, priručan injektor za vosak
- Precizna elektronička regulacija temperature 0 - 140°C
- Digitalna kontrola temperature +/- 0,2°C
- Kapacitet: 0,6 litara
- Sa zaštitom od pregrijavanja
- Tlak ubrizgavanja se kontinuirano podešava putem regulatora tlaka
- Komplet s priključkom na kompresor
- Po želji isporučiv s nožnom pumpom
- Pogonski tlak 1 - 3 bar

**Artikl broj: 23 217**

Težina  
6 kg

Dimenzije  
130x130x440mm

Pogonski napon  
230 V, 50-60 Hz

Saga grijača  
450 W (0,4 kW)

Temp. područje  
0 .....140 ° C



## Stanica za voskanje i modeliranje

### SL - 400

Minijaturna radna ručica za voskanje / lemljenje sa lako izmjenjivim vrhovima, nalazi svoje mjesto u svim područjima voskanja, lemljenja, izgaranja, sječenja, oblikovanja i modeliranja.

Izvanredno kratko vrijeme zagrijavanja od samo 20 do 30 sekundi do spremnosti za upotrebu.

Temperatura se kontinuirano regulira i kontrolirano se vodi.

Pokazivanje preko LED-a.

Dimenzije	Napon	Radna ručica	Temperatura
115x115x60mm	230 V	12 V / 6 W	50-400°C +/-5-10%

**Artikl broj: 23 33 300**



## Vrhovi za modeliranje

Oblik A	<b>Artikl broj: 23 33 64201</b>
Oblik B	<b>Artikl broj: 23 33 64202</b>
Oblik C	<b>Artikl broj: 23 33 64203</b>
Oblik D	<b>Artikl broj: 23 33 64204</b>
Set	<b>Artikl broj: 23 33 642</b>



## SPEEDY WAX

Mali, priručan uređaj za brzo i precizno oblikovanje voštanih dijelova. Izmjenjivi vrhovi. Uključena 1,5 V mignon baterija.

Dužina 160 mm, Ø 16 mm, težina 45 g

**Artikl broj: 233 320**



## Spiralne pilice / pilice za vosak

130 mm dužine, rezanje u svim smjerovima.

Idealne za piljenje voštanih modela. Ozubljenje: 3 = ca Ø 0,8 mm

Pakiranje: 1 gros = 144 komada

**Artikl broj: 202 9630**



## Set glodala za vosak

osovina Ø 2,35 mm

Set se sastoji iz 6 komada

**Artikl broj: 12 700 000**



## Set igličastih turpija za vosak

dužina 140 mm - set 12 komada

**Artikl broj: 23 499**



## Set za obradu voska

10 različitih oblika iz nehrđajućeg čelika  
dužina ca 16 cm

**Artikl broj: 233 9500**

**Voskovi za brizganje**

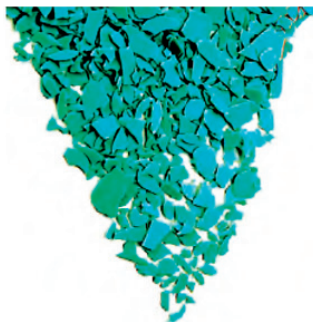

Sve namjene, najbolji detalji  
Preporuka: "Stone in Place"  
Originalni karton 22,67 kg  
**Artikl broj: 2356 000**

**ACCU Aqua zelena**



Sve namjene, najbolji detalji  
Preporuka: "Stone in Place"  
Originalni karton 22,67 kg  
**Artikl broj: 2356 100**

**ACCU rubin crvena**



Sve namjene, najbolji detalji  
Preporuka: "Stone in Place"  
Originalni karton 22,67 kg  
**Artikl broj: 2356 200**

**ACCU tursko plava**



Najbolji detalji, lako odvajanje bez loma

Originalni karton 22,67 kg  
**Artikl broj: 2356 400**

**NYC roza**



Najduže iskoristivo trajanje  
Preporuka: metalni oblici  
Originalni karton 22,67 kg  
**Artikl broj: 2356 300**

**FLEX-PLAST**

**temp. injektiranja**  
**tečnost**  
**fleksibilnost**  
**modelirljivost**  
**stezanje**  
**memorija**  
**trajnost modela**  
**čitljivost**  
**vrijeme otvrdnjavanja**

Aqua zelena

65°C  
visoka  
srednja  
mala  
malo  
srednja  
visoka  
visoka  
srednje

Rubin crvena

65°C  
visoka  
srednja  
mala  
malo  
srednja  
visoka  
visoka  
srednje

Tursko plava

65°C  
visoka  
srednja  
mala  
malo  
srednja  
visoka  
visoka  
srednje

FLEX PLAST

68°C  
srednja  
najveća  
srednja  
srednje  
visoka  
najveća  
srednja  
srednje

Roza

68°C  
srednja  
srednja  
mala  
malo  
srednja  
visoka  
srednja  
srednje



### Injektor za vosak MINIWACHS - 600

- Mali, priručan injektor za vosak
- Precizna elektronička regulacija temperature 0 - 85°C
- Digitalna kontrola temperature +/- 0,2°C
- Kapacitet: 0,6 litara
- Sa zaštitom od pregrijavanja
- Tlak ubrizgavanja se kontinuirano podešava putem regulatora tlaka
- proizvodnja tlaka nožnom pumpom ili priključak na kompresor

Težina	Dimenzije ŠxDxV	napon	grijač	Temperatura
6 kg	130x130x380mm	230 V	450 W	0 - 85 °C

### Izvedba s nožnom pumpom Artikl broj: 23 208

### Izvedba s priključkom za kompresor Artikl broj: 23 209



### Injektor za vosak UNIWACHS - 4

- Kapacitet: 3,8 litara
- Digitalna kontrola temperature +/- 0,2°C
- Komplet s priključkom na kompresor
- po želji se može isporučiti sa nožnom pumpom
- Pogonski tlak 1 - 3 bar
- CE certificiran

#### Tehnički podatci

Težina:	11 kg
Dimenzije (ŠxDxV):	240 x 240 x 540 mm
Pogonski napon:	230 V, 50-60 Hz
Snaga grijača:	875 W
Temperaturno područje:	0 - 85 °C

### Artikl broj: 23 213



### Uređaj za podešavanje tlaka UNIPRESSURE - 1

Posebno praktičan uređaj za brzo kontinuirano podešavanje tlaka brizganja voska.

Nema pogrešnog podešavanja na regulatoru tlaka. Jednostavna brza i precizna postava potrebnog tlaka za brizganje.

Univerzalno primjenjiv, jednostavna i brza montaža između dovoda zraka i kotla injektora za vosak.

Težina:	1,5 kg
Dimenzije:	100 x 200 x 150 mm
Napajanje:	230 V, 50-60 Hz

### Artikl broj: 231 904



## Castaldo® guma za vulkanizaciju

isporučiva u čvrstom Standard **White Label®** i mekom Premium **Gold Label®** obliku

U praktičnom nosaču role. Svaka kutija sadrži iscrpne upute za upotrebu. Na jednoj strani je bijela folija (**White Label®**) ili zlatna folija (**Gold Label®**), a druga strana je pligano presvučena prahom.



## Male role á 2,27 kg

dimenzije 45,7 cm c ca. 3,2 mm x ca. 1 metar

White Label® **Artikl broj: 2359 102**

Gold Label® **Artikl broj: 2359 002**

## Originalne role á 22,7 kg

dimenzije 45,7 cm c ca. 3,2 mm x ca. 10,7 metar

White Label® **Artikl broj: 2359 101**

Gold Label® **Artikl broj: 2359 001**



## Castaldo Quadrotto

White Label®

u pločama 46 x 46 cm

pakiranje 22,7 kg

**Artikl broj: 2359 103**



## Castaldo Super High Strength

silikonska guma

u trakama 45,7 x 73 x 6,4 mm

pakiranje: 2,27 kg

**Artikl broj: 2359 105**



## Castaldo No shrink

guma za vulkanizaciju

roza, u trakama 45,7 x 73 x 6,4 mm

pakiranje: 2,27 kg

**Artikl broj: 2359 107**

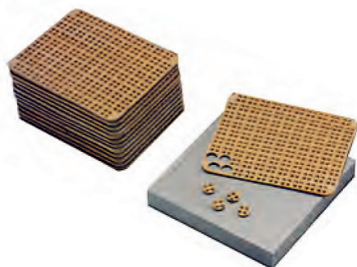

## Gumene ploče za fiksiranje polovica gumenih kalupa

sa gljivastim izbočinama koje omogućavaju zakapčanje (efekt drukera) Završene gumene oblike ne treba više držati zajedno pomoću gumene trake, budući gljivaste izbočine drže ploče međusobno spojenim. Radi toga čini gumeni kalup, i kod ubrizgavanja, vrlo kompaktnu jedinicu.

Paket sa 10 ploča 110 x 110 mm (za ca 150 gumenih kalupa)

**Artikl broj: 235 960**

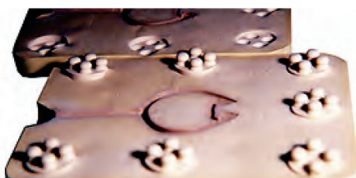

**ovako se postavljaju gumeni izdanci na  
gumene kalupe**

## Dvostruka sirova guma COMPACT

Ekonomično rješenje za postupak ljevanja

Prednosti:

- Primjena dvodjelne sirove gume COMPACT čini nepotrebnim problematično skladištenje traka sirove gume.
- Garantira značajno povećanje ekonomičnosti budući nema otpada.
- Dvodjelni sirovi oblici gume COMPACT se, nakon vulkanizacije, ne moraju rezati, mogu se višekratno otvarati, što utječe na uštede radnog vremena kvalificiranog osoblja.
- Gumeni oblik omogućava, kroz novu kombinaciju vodećih mjesta izdancima, uniformnost gumenih oblika koji se međusobno ne pomiču.

**Najmanja količina za isporuku je 1 paket = 5 komada**

### Dimenzija

65 x 50 mm, 6-slojeva  
paket 5 komada

### White Label

**Artikl broj: 23 190**

### Gold Label

**Artikl broj: 23 191**

75 x 60 mm, 6-slojeva  
paket 5 komada

**Artikl broj: 23 192**

**Artikl broj: 23 193**

85 x 70 mm, 6-slojeva  
paket 5 komada

**Artikl broj: 23 194**

**Artikl broj: 23 194**

110 x 90 mm, 6-slojeva  
paket 5 komada

**Artikl broj: 23 194**

**Artikl broj: 23 194**



## Castaldo LiquaGlass

tekuć i transparentan

0 % stezanja, prozirno transparentno

jednostavno izmješati u odnosu 1 : 1

Posebno praktično za izrezivanje, budući vidite gdje režete.

Vrijeme otvrdnjavanja 24 sata pri sobnoj temperaturi

Pakiranje: 1 kilogram

**Artikl broj: 23 5970**



## Liqua Cast Jewellery Molding Rubber

tekuća vulkanizirajuća guma bez stezanja

2-komponentna smjesa,

otvrdnjavanje unutar 24 sata.

Paket sadrži 0,45 kg tekuće gume sa tekućinom za

otvrdnjavanje

Detaljne upute priložene su pakiranju.

**Artikl broj: 235 9107**

Pakiranje 4,5 kg

**Artikl broj: 235 9109**



## Okviri za Liqua Cast

Dimenzije: 52 x 95 x 26 mm

**Artikl broj: 235 9108**





### Preša za vulkanizaciju

Grijane ploče Ø 160 mm, sa četiri stupa,  
regulacija temperature 0 - 300 °C,  
vremenski uklopni sat 0-120 minuta  
220 V, 50 Hz, 800 W

**Artikl broj: 23 176**



### Preša za vulkanizaciju QUATTRO PARALLEL

profesionalna preša za vulkanizaciju sa apsolutno paralelnim grijanim pločama. Ploče su za vrijeme vulkanizacije perfektno stabilne. Ovo omogućava paralelni oblik gume bez poroznosti. Svejedno je da li se okvir za vulkanizaciju nalazi u sredini ili sa strane ploča. Svaka ploča ima izdvojenu regulaciju temperature.

Navojna vretena i zubčanici su iz visoko vrijednog čelika.

#### Tehnički podaci:

	VP 160	VP 200	VP 250
Dimenzije (mm):	345x260x600	430x230x650	540x260x680
Težina (kg):	31	46	90
Ø ploča (mm):	160	200	250
Razmak ploča (mm):	108	125	125
Najveća rama (mm):	110 x 90	120 x 100	230 x 180
Konzum snage (W):	1000	1300	1300
Vremenski sat:	ne	da	da
<b>Artikl broj:</b>	<b>23 170</b>	<b>23 171</b>	<b>23 172</b>



### Rame za vulkanizaciju sa kodiranjem

sa pločom za kodiranje za automatski uređaj ECOMAT 2000

Izvanredna svojstva - izrađene su iz materijala za valjenje.

Najbolja stabilnost. Uložne ploče sa čepovima za poravnanje.

Gumeni modeli se izrađuju sa svim kodirnim rupama.

Nije potrebno dalje spajanje.

Unutrašnje dimenzije (ŠxDxV)

75 x 60 mm

85 x 70 mm

110 x 90 mm

120 x 100 mm

**Artikl broj:**

**233 8470**

**233 8471**

**233 8472**

**233 8473**

**Gumbi za kodiranje (pak.500 komada)**

**Artikl broj: 233 8479**



### Aluminijske rame za vulkanizaciju

Unutrašnje dimenzije (ŠxDxV)

65 x 50 x 45 mm

75 x 60 x 45 mm

85 x 70 x 45 mm

110 x 90 x 60 mm

120 x 100 x 60 mm

**Artikl broj:**

**233 844**

**233 847**

**233 843**

**233 843**

**233 845**

### Pneumatska preša za vulkanizaciju UNIPRESS - 200 AIR

- Pneumatski uređaj za vulkanizaciju sa digitalnim vremenskom uklopnom urom i digitalnom regulacijom temperature
- Pravokutne ploče za vulkanizaciju dimenzije: 200 x 175 mm
- Obje ploče za vulkanizaciju su zagrijavane
- Digitalna vremenska ura sa automatskim isključenjem i zvučnim signalom
- Otvaranje i zatvaranje preše stlačenim zrakom
- Ručna regulacija pritiska s analognim očitanjem
- Jednako mjerni oblici kod vulkanizacije konstantnim pritiskom i preciznom regulacijom temperature
- Podešavanje vremena 0 - 99 h 59 minuta
- Potreban je vanjski stlačen zrak do 8 bar
- CE certificirano

težina dimenzije (ŠxDxV) napon grijač temperatura  
26 kg 320x350x530 mm 230 V 900 W 0 - 180°C  
**Artikl broj: 23 164**

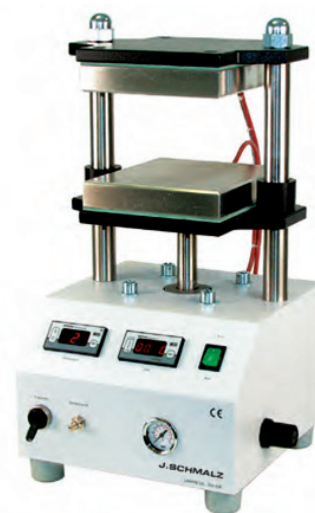

### Pneumatska preša za vulkanizaciju UNIPRESS - 200 AIR - quattro

sa 4 stuoa i odvojenom regulacijom temperature gornje i donje ploče

težina dimenzije (ŠxDxV) napon grijač temperatura  
31 kg 320x350x530 mm 230 V 1000 W 0 - 180°C  
**Artikl broj: 23 175**



### Uređaj za naknadnu obradu gume

Za naknadnu obradu gumenih oblika ili za izradu uljevnih kanala.  
Kontinuirana regulacija temperature - granica 0 - 150°C

- topkiški izolirana ručica
- fleksibilna veza do radne ručice
- 5 različitih vrhova - jednostavno se utiču (nisu sadržani u isporuci - treba ih naručiti po izboru)

težina dimenzije (ŠxDxV) napon snaga  
3,5 kg 160x180x95 mm 230 V 105 W  
**Artikl broj: 2333 400**



### Pripadajući vrhovi



Oznaka A B C D E  
**Artikl broj: 2333 101 2333 102 2333 103 2333 104 2333 105**



## Masa za kalupiranje (gips)

Masa za kalupiranje (gips) za proizvodnju nakita. EUROVEST mase za kalupiranje imaju dugogodišnju primjenu širom svijeta. Testirana i razvijena za neželjezne metale, mesing, srebro i zlato. EUROVEST je posebno ekonomičan za proizvodnju u velikim količinama i izvanredno odgovara za visoko vrijedne rezultate.

- u proizvodnji se isključivo koriste visoko vrijedne sirovine konstantne kvalitete
- izuzetno ponašanje kod temperatura za vrijeme žarenja i ljevanja
- vrlo ugodan u primjeni
- perfektan za mesing, srebro i zlato
- sadrži dodatne sastojke koji omogućavaju optimalno vlaženje vlaženje voštanih modela kod vakumiranja i sprječavaju stvaranje zračnih džepića kod vakumiranja. Daljnji dodaci nisu potrebni

Detaljne upute na pakiranju  
 Odnos gips - voda 38 - 40 %  
 Vrijeme obrade kod 22°C 8 - 9 minuta  
 Vrijeme povezivanja 10 - 12 minuta  
 Termička ekspanzija 0,72%  
 Volumen po kilogramu mase 795 ml  
 Vreća: 22,7 kg

**Artikl broj: 236 0102**



## Vakuumski uređaj za kalupiranje VACUMAT - EF/6

Neophodan uređaj za perfektno kalupiranje Vaših voštanih modela i za evakuaciju zraka iz silikonskog kaučuka ili sličnih materijala.

Ugrađena snažna vakuum pumpa brine za kalupiranje bez ostataka zraka.

Cilindar Ø 250 mm, visine 250 mm

težina	dimenzije (ŠxDxV)	pogonski napon	snaga pumpe	kapacitet pumpe
21 kg	400x230x470 mm	230 V 50-60 Hz	375 W	6m <sup>3</sup> 2 mbar

**Artikl broj: 23 250**



## Veliki vakuumski uređaji za kalupiranje

**Navedite veličinu Vaših kiveta**

**- zatražite ponudu**





Artikl broj: 232 4902

### Digitalni regulator temperature UNITHERM - ST 142

Digitalni regulator temperature ST 142 omogućava jednostavno upravljanje temperaturama - vremenima.

Preko prednje tastature dadu se direktno upisivati potrebne vrijednosti.

Vremena porasta i držanja temperature se dadu upisati unutar jednog programa (5 prijeloma). Svi ostali parametri regulacije se dadu, na nivou jednog programa, slobodno podešavati. Postoji mogućnost povezivanja 3 kompletna programa sa po 5 rampi.

Temperatura i vrijeme se pokazuju na crvenom LED-u

težina	dimenzije (ŠxDxV)	pogonski napon	temper. područje	timer
5,5 kg	250x230x165 mm	230 V 50-60 Hz	1300°C	0-99 h 59 min



### Senzor temperature Ni-Cr.Ni 160 mm Artikl broj: 232 4903

### Senzor temperature Ni-Cr.Ni 200 mm Artikl broj: 232 4904



### Električna peć za žarenje sa otvorenim spiralama

za industriju, hobi, škole i radione za izgaranje, žarenje, topljenje, otvrdnjavanje, glaziranje i za oslikavanje keramike i porcelana.

Lakirano čelično kućšte sa stabilnim okvirom. Ugodno građena za popravke i servis. Grijaće spirale su lako zamjenjive.

Potreban je poseban uređaj za regulaciju temoerature (UNITHERM)

#### Tehnički podaci

Model:	8 L	27 L
vanjske dimenzije (ŠxDxV):	55x39x45 cm	62x50x50 cm
Komora za žarenje (ŠxDxV):	20x20x20 cm	30x30x30 cm
Netto težina:	38 kg	63 kg
Maksimalna temperatura:	1250°C	1250°C
Snaga zagrijavanja:	- 900°C=45 min.	- 900°C=90 min.
El. Priključak:	220 V - 2,4 kW	220 V - 3,0 kW
Spirale:	lijevo + desno	lijevo + desno
<b>Artikl broj:</b>	<b>232 4908</b>	<b>232 4927</b>



### Električna peć za žarenje sa prekrivenim spiralama

Za žarenje kivetva, otvrdnjavanje itd.lzvanredno odgovara i za žarenje, topljenje glaziranje i za oslikavanje keramike i porcelana.

Lakirano čelično kućšte sa stabilnim okvirom. Ugodno građena za popravke i servis. Grijaće spirale su lako zamjenjive.

Potreban je poseban uređaj za regulaciju temoerature (UNITHERM)

#### Tehnički podaci

Model:	8 LV	27 LV
vanjske dimenzije (ŠxDxV):	55x39x45 cm	62x55x54 cm
Komora za žarenje (ŠxDxV):	20x20x20 cm	30x30x30 cm
Netto težina:	38 kg	63 kg
Maksimalna temperatura:	1250°C	1200°C
Snaga zagrijavanja:	- 900°C= 45 min.	- 900°C=65 min.
El. Priključak:	220 V - 2,4 kW	220 V - 3,0 kW
Spirale:	lijevo + desno	lijevo + desno
<b>Artikl broj:</b>	<b>232 4808 232</b>	<b>4827</b>



## Peć za žarenje

Idealna za izgaranje voska, emajljanje, termičku obradu.  
Kontinuirana analogna regulacija temperature do 1100 °C  
Unutrašnje dimenzije 225 x 225 x 170 mm  
230 V, 50-60 Hz, 1500 W max.  
Težina 13 kg  
**Artikl broj: 232 504**

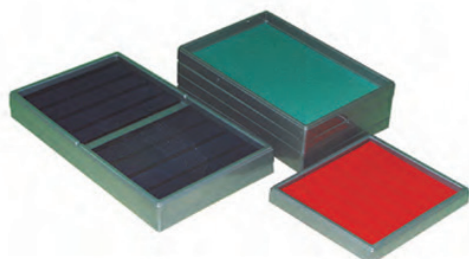

## Plastične tacne

Lijepo plastične tacne. Mogu se slagati jedna na drugu.  
Boja: srebrno-siva. Idealne za čuvanje i transport ura,  
nakita i malih dijelova.  
bez Uložaka  
Dimenzije (mm)  
468 x 262 x 25 **Artikl broj: 28 910**  
360 x 245 x 25 **Artikl broj: 28 914**  
233 x 262 x 25 **Artikl broj: 28 911**

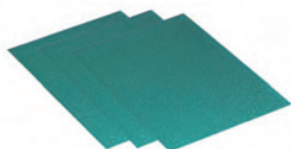

## Ulošci

iz zelenog pjenastog materijala  
Dimenzije (mm) za artikl  
330 x 220 28 914  
205 x 235 28 911

**Artikl broj: 28 915**  
**Artikl broj: 28 917**

## Ulošci iz polistirola, crveno ili plavo flocirani za tacu 28 911

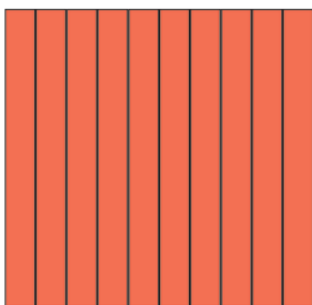

10 odjeljaka  
203 x 21 mm  
**crveni 28 920**  
**plavi 28 930**

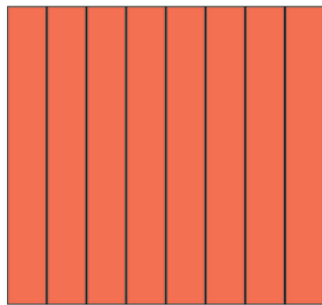

8 odjeljaka  
203 x 27 mm  
**crveni 28 921**  
**plavi 28 931**

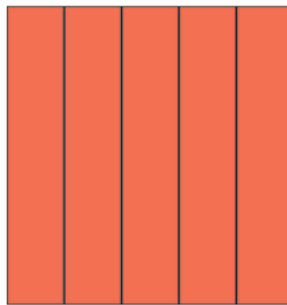

5 odjeljaka  
203 x 39 mm  
**crveni 28 922**  
**plavi 28 932**

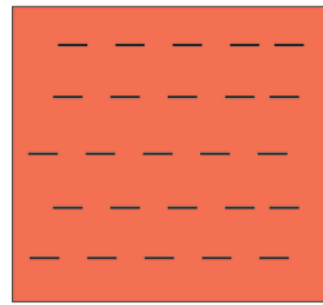

25 usjeka za prstenje

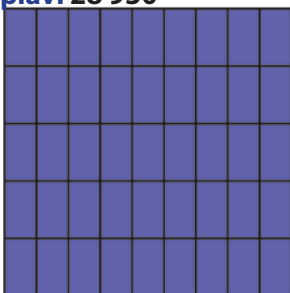

50 odjeljaka  
22 x 39 mm  
**crveni 28 924**  
**plavi 28 934**

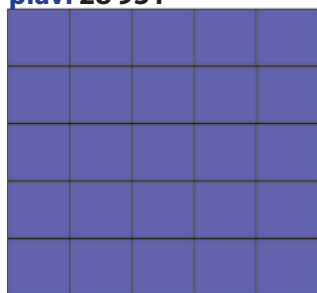

25 odjeljaka  
39 x 44 mm  
**crveni 28 925**  
**plavi 28 935**

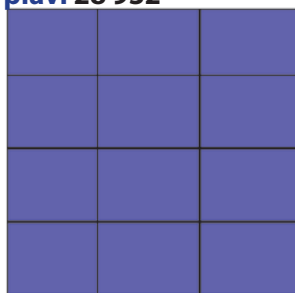

12 odjeljaka  
77 x 50 mm  
**crveni 28 926**  
**plavi 28 936**



uložak bez podjela

**crveni 28 926**  
**plavi 28 933**



## UHU plus endfest 300

2-komponentno ljepilo na bazi epoksidne smole  
Ljepi metale, staklo, porcelan, keramiku, drvo, mramor,  
kamen, beton, duroplaste, plastike pojačane staklenim vlaknima,  
tvrdi PVC, gumu, stiropor...  
Otvoreno vrijeme 2 sata  
Čvrstoća nakon 12 sati

sadržaj	smola	utvrđivač
15 g	8,5 g	6,5 g
33 g	18,0 g	15,0 g
163 g	90,5 g	72,5 g

**Artikl broj: 28 510**

**Artikl broj: 28 511**

**Artikl broj: 28 512**



## UHU plus sofortfest

kao gore, ali ne odgovara za ljepljenje velikih površina.  
otvoreno vrijeme 2 minute, čvrstoća nakon 5 minuta.  
Otvrdnut transparentan. Komplet sa kadicom za mješanje i špahtlom.  
18 grama smole sa 17 grama utvrđivača

**Artikl broj: 28 500**



## UHU plus schnellfest

kao gore, ali otvoreno vrijeme 5 minuta, čvrst nakon 20 minuta.  
Otvrdnut transparentan. Komplet sa kadicom za mješanje i špahtlom.  
18 grama smole sa 17 grama utvrđivača

**Artikl broj: 28 501**



## CIJAN AKRILAT LJEPILO

Za visokočvrsto ljepljenje metala i kombinacija plastika,  
univerzalno primjenjivo.

Sadrži cijanakrilat - TEKUĆE.

Bočica sadržaja 5 g

**Artikl broj: 28 540**

Bočica sadržaja 10 g

**Artikl broj: 28 541**

Bočica sadržaja 20 g

**Artikl broj: 28 542**



## Sekundno ljepilo

za primjenu u zubnoj tehnici.  
Sekundno ljepi plastike, metale, gips i keramiku.

Novi tip zatvaranja - ne ljepi -

Sadržaj 10 g

**Artikl broj: 28 534**

## Šelak u obliku šipke

smeđi

80 x 10 mm

**Artikl broj: 9319**

## Francuski kit za perle

1 A bijeli

80 x 10 mm

**Artikl broj: 9320**



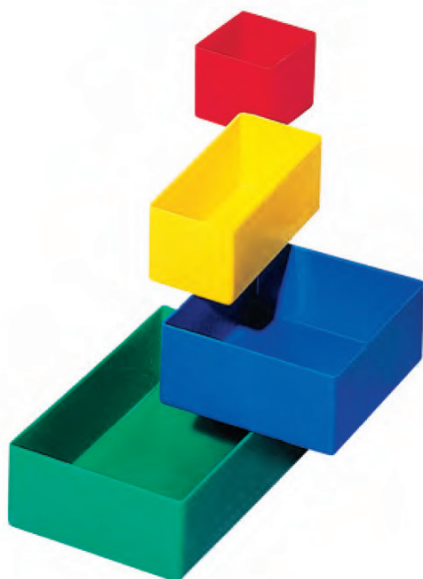

## Uložne kutijice

- za red u ladicama, ormarićima...
- iz polistirola otpornog na udarce i lom

Dimenzije (D x Š x V)	Boja	Artikl broj:
54 x 54 x 23 mm	crvena	<b>288 4010</b>
54 x 108 x 23 mm	žuta	<b>288 4110</b>
108 x 108 x 23 mm	plava	<b>288 4210</b>
108 x 162 x 23 mm	zelena	<b>288 4310</b>

Dimenzije (D x Š x V)	Boja	Artikl broj:
54 x 54 x 45 mm	crvena	<b>288 4020</b>
54 x 108 x 45 mm	žuta	<b>288 4120</b>
108 x 108 x 45 mm	plava	<b>288 4220</b>
108 x 162 x 45 mm	zelena	<b>288 4320</b>
54 x 162 x 45 mm	plava	<b>288 4222</b>



## Prozirni poklopci za kutijice

- sve kutijice + 3 mm = vanjska mjera
- materijal polistirol otšporan na udarce i lom

Dimenzije (D x Š x V)	Boja	Artikl broj:
54 x 54 mm	prozirno	<b>288 40101</b>
54 x 108 mm	prozirno	<b>288 41101</b>
108 x 108 mm	prozirno	<b>288 42101</b>
108 x 162 mm	prozirno	<b>288 43101</b>

## Kutijice za sortimente, prozirna

- za uložne kutijice
  - prozirni poklopac
  - materijal polipropilen (stabilan na lom i otporan na ulja i kiseline)
  - ulošci iz polistirola
- Dimenzije: 335 x 225 x 55 mm



## Kutijice za sortimente napunjene ulošcima:

4 x	#288 4120	54 x 108 x 45 mm	<b>Artikl broj 288 57</b>
8 x	#288 4020	54 x 54 x 45 mm	
2 x	#288 4220	108 x 108 x 45 mm	
12 x	#288 4120	54 x 108 x 45 mm	<b>Artikl broj 288 51</b>
12 x	#288 4110	54 x 108 x 23 mm	<b>Artikl broj 288 41</b>
24 x	#288 4020	54 x 54 x 45 mm	<b>Artikl broj 288 50</b>
24 x	#288 4010	54 x 54 x 23 mm	<b>Artikl broj 288 40</b>

## Kutijica za sortimente, prazna

- Dimenzije: 325 x 225 x 55 mm  
**Artikl broj: 288 59**

## Kutijica za sortimente, prazna

- Dimenzije: 335 x 225 x 55 mm  
**Artikl broj: 288 49**



**Kutijica za alate**

iz polistirola - standardna boja svijetlo plava, prozirni poklopac sa šarnirom, sa 10 odjeljaka, sa utorima za slaganje jedne na drugu  
Dimenzije: 300 x 135 x 30 mm  
Odjeljak: 61 x 55 x 26 mm

**Artikl broj: 28 860**



**Kutijica za alate**

iz polistirola - standardna boja svijetlo plava, prozirni poklopac sa šarnirom, sa 10 odjeljaka, sa utorima za slaganje jedne na drugu  
Dimenzije: 221 x 101 x 19 mm  
Odjeljak: 46,5 x 41 x 15 mm

**Artikl broj: 28 861**



**Kutijica za alate**

iz polistirola - standardna boja svijetlo siva, prozirni poklopac sa 112 odjeljaka, sa utorima za slaganje jedne na drugu

Dimenzije: 202 x 106 x 22 mm

Odjeljak: 50 x 31 x 19 mm

**Artikl broj: 28 871**



**Kutijica za alate**

kao prethodna, ali bez šarnira

Dimenzije: 205 x 106 x 16 mm

Odjeljak: 50 x 39 mm

**Artikl broj: 28 872**



**Prozirna kutijica**

iz transparentne plastike, poklopac sa šarnirom, slaganje jedna na drugu, 36 odjeljaka

Dimenzije: 207 x 112 x 23 mm

Odjeljak: 15 x 33 x 18 mm

**Artikl broj: 28 872**



**Kutijica za sortiranje**

iz sive plastike, prozirni poklopac sa šarnirom, sa 2 uloška iz prozirne plastike sa po 24 odjeljaka

Uložak: 187 x 150 x 35 mm

Odjeljak: 29 x 24 x 23 mm

**Artikl broj: 28 880**



**Kutijica za furniture**

iz polistirola, sa utorima za slaganje jedne na drugu, standardna boja svijetlo plava, poklopac proziran

Dimenzije: 157 x 54 x 19 mm

Unutrašnja dimenzija: 24 x 24 x 16 mm

**Artikl broj: 28 810**



**Prozirna kutijica**

iz transparentne plastike, poklopac sa šarnirom, slaganje jedna na drugu, 12 odjeljaka

Dimenzije: 157 x 54 x 19 mm

Odjeljak: 24 x 24 x 16 mm

**Artikl broj: 28 815**



**Prozirna kutijica**

iz transparentne plastike, poklopac sa šarnirom, slaganje jedna na drugu, 6 odjeljaka

Dimenzije: 65 x 50 x 15 mm

Odjeljak: 19 x 22 x 11 mm

**Artikl broj: 28 816**



### Daska za sortiranje perli

luksuzna izvedba; imitacija velur kože, siva, sa 6 utora za nizanje i sortiranje. Veličina 490 x 195 mm

**Artikl broj: 9305**

### Daska za sortiranje perli

drvena, sa 6 utora, mjerna tabela, dućina 550 mm

**Artikl broj: 9306**

### Daska za sortiranje perli

iz sive plastike sa 5 širina utora, mjernom podjelom, velurizirana

**Artikl broj: 9307**



### Daska za sortiranje perli

za pripremu do 3-rednih ogrlica dužine do 97 cm, sa posudicama za prihvat sitnih dijelova.

Dužina: 33 cm

**Artikl broj: 930 301**

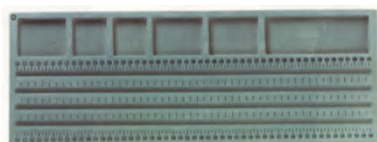

### Daska za sortiranje perli

za pripremu do 4-rednih ogrlica dužine do 50 cm, sa posudicama za prihvat sitnih dijelova.

**Artikl broj: 930 302**



### Igle za perle, s ušicom

Pakiranje: 25 komada

fine Ø 0,24 mm

srednje Ø 0,36 mm

jake Ø 0,50 mm

**Artikl broj: 93 081**

**Artikl broj: 93 082**

**Artikl broj: 93 083**



### Igle za perle, s ušicom, čelične, za fine perle

Pakiranje: 25 komada

Veličina: 10

jaka

**Artikl broj: 9309**

Veličina: 13

srednja

**Artikl broj: 9310**

Veličina: 15

fin

**Artikl broj: 9311**



### Šelak, u šipki, smeđi

80 x 10 mm

**Artikl broj: 9319**

### Franc. kit za perle, 1A, bijeli

80 x 10 mm

**Artikl broj: 9320**



### Pinceta za nizanje perli

**Artikl broj: 9312**



### Spirala, pozlaćena

Ø 0,78 mm

**Artikl broj: 9313**

Ø 1,00 mm

**Artikl broj: 9314**

Ø 1,29 mm

**Artikl broj: 9315**

### Spirala, posrebrna

Ø 0,78 mm

**Artikl broj: 9316**

Ø 1,00 mm

**Artikl broj: 9317**

Ø 1,29 mm

**Artikl broj: 9318**

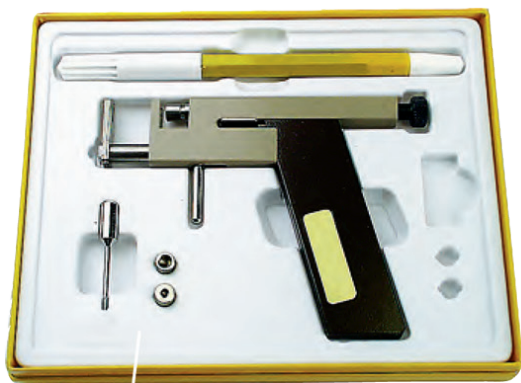

slika pokazuje aparat za bušenje ušiju sa dodatnim dijelovima za MINI naušnice

### **Aparat za bušenje ušiju**

odgovara za sve ponuđene standardne naušnice  
Danas se više ne treba bojati aparata za bušenje ušiju.  
Ovaj aparat omogućava ovu operaciju bezbolno i bez opasnosti od infekcije.

Naušnice su sterilne i sterilno su upakiranje.  
One se, bez potrebe za dodirivanje rukom, utiču direktno u aparat.

U obim isporuke spada:

1 medicinska olovka za obilježavanje

1 standardni držač naušnica

1 izbacivač

upute za upotrebu, kompletno u etuii sa držačem za MINI naušnice

**Artikl broj: 28 551**



### **FORASEPT**

dezinfekcija za njegu probušenih ušiju

Izrađena iz 95% alkohola sa djelatnim tvarima iz arnike i kamilice.

Sadržaj bočice 7,5 ml

**Artikl broj: 28 620**



### **Antisept**

Tekućina za izdašnu upotrebu na probušenom uhu  
(za naušnice)

Za dezinficirajuću pripremu naušnica i obradu za vrijeme procesa ozdravljenja.

Također kod crvenila i svrbeži ušne školjke i kod upale područja kanala.

Sadržaj 3 ml.

**Artikl broj: 28 625**

Pakiranje 12 bočica á 3 ml

**Artikl broj: 28 626**



### **Olovka za obilježavanje**

Za obilježavanje mjesta bušenja

Medicinski besprijeekorna

**Artikl broj: 28 630**

**Sterilizirane naušnice - bez nikla -  
izrađene iz materijala bez nikla, polirane ili žuto pozlaćene  
- sterilno zapakirane -**



**jednostavan oblik**

pakiranje 12 pari  
paladium sive  
**Artikl broj: 28 560**  
žuto pozlaćene  
**Artikl broj: 28 561**

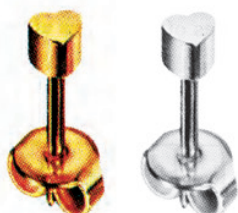

**6 različitih oblika**

pakiranje 12 pari - po dva para po obliku



paladium sive  
**Artikl broj: 28 599**  
žuto pozlaćene  
**Artikl broj: 28 598**



**sa bijelim kamenom**

pakiranje 12 pari  
paladium sive  
**Artikl broj: 28 573**  
žuto pozlaćene  
**Artikl broj: 28 583**



**sa kamenjem u boji**

pakiranje 12 pari po jedan u svakoj boji (granat, ametist, aquamarin, diamant, smaragd, aлександрит, rubin, peridot, safir, roza cirkon, topaz, plavi cirkon)



paladium sive  
**Artikl broj: 28 596**  
žuto pozlaćene  
**Artikl broj: 28 586**



**mini jednostavne**

pakiranje 12 pari  
paladium sive  
**Artikl broj: 28 577**  
žuto pozlaćene  
**Artikl broj: 28 578**



**mini sa bijelim kamenom**

pakiranje 12 pari  
paladium sive  
**Artikl broj: 28 587**  
žuto pozlaćene  
**Artikl broj: 28 588**



## Svila za perle

... sa iglom  
HP high performance



HS svila za perle je izrađena iz specijalnih molekularno gustih High-Tech-vlakana. Nevjerojatna je čvrstoća-već i najmanji promjer je nemoguće raskinuti rukom. Unatoč tome je svilenom mekana. Ne isteže se. Preporučamo posebno za perle i kamenje s malim rupama.

Isporuka: samo bijela s 1 iglom u dužini od 2 metra.

**Broj za narudžbu: 9301 XX**

isporučivo do debljine 10



bijela

HP-svila za perle, samo bijela sa 2 igle; dužina 2 metra  
Broj za narudžbu: 9302 XX  
isporučivo do debljine 10

... za perle i kamenje  
100 % prirodna svila



Čista prirodna svila je izvanredno nježna i mekana. Njena čvrstoća omogućava vrlo dobar i kvalitetan rad. Ogrlice iz prirodne svile perfektno leže na tijelu i uvijek izgledaju preljepo i elegantno. Prirodna svila iz visoko vrijednog središnjeg dijela cocoon-a. Samo ove mekane niti imaju karakterističan sjaj i neodoljivu prirodnu ljepotu čiste prirodne svile. Isporuka u različitim bojama s 1 iglom u dužini 2 metra

**Broj za narudžbu: 9300 XX XX\***

\*(xx - boja, xxx - debljina)

Svila je na karticama  
- odmotavanje je jednostavno sa karice  
- upletena igla iz nehrđajućeg čelika na kraju štedi uvođenje  
- ne treba uzimati uglu dva puta u ruke  
- lako i jednostavno učvoravanje, nit ima ispravno zakretanje i ne sklupčava se

## Boje i debljine

### Boje

02		svijetlo roza
03		tamno roza
04		koraljno crvena
05		crvena
06		granat crvena
07		svijetlo žuta
08		tamno žuta
09		tamno plava

10		lila
11		ametist
12		tirkiz
13		žad zel.
14		zelena
15		karneol
17		smeđa
18		siva
19		crna

### Debljina

Nr. 0 ~ 0,30 mm	Nr. 7 ~ 0,75 mm
Nr. 1 ~ 0,35 mm	Nr. 8 ~ 0,80 mm
Nr. 2 ~ 0,45 mm	Nr. 10 ~ 0,90 mm
Nr. 3 ~ 0,50 mm	Nr. 12 ~ 0,98 mm
Nr. 4 ~ 0,60 mm	Nr. 14 ~ 1,02 mm
Nr. 5 ~ 0,65 mm	Nr. 16 ~ 1,05 mm
Nr. 6 ~ 0,70 mm	



## Svila u roli 10 grama

francuska oznaka	10	12	14	16	18	20	22	24	26	28
njemačka oznaka	1	2	3	4	5	6	7	8	9	10

**Broj za narudžbu: 9304 XX**

## Stretch Magic®

Snažna elastična nit, transparentna i u bojama na namotajima po 25 metara. Idealna za istezljive komade nakita, kao narukvice, modni nakit itd. lanci izrađeni sa Stretch Magic zadržavaju trajni meki elasticitet. Može se učvoravati i odgovara za perle i kamnje sa provrtom od 0,5 mm

Boja:	debljina	Artikl broj:
transparent	Ø 0,5 mm	<b>9321 0105</b>
crna	Ø 0,5 mm	<b>9321 0205</b>
transparent	Ø 1,0 mm	<b>9322 0110</b>
crna	Ø 1,0 mm	<b>9322 0210</b>



## Cjevčice za stezanje 925/- Ø 2,0 mm x 2,2 mm

fiksiranje perli i kamenja na žice i svile bez upotrebe ljepila.

Cjevčice se sežu klještima i služe za fiksiranje perli i kopči.

925 / - **Artikl broj: 932 390**

925/pozlata **Artikl broj: 932 391**



## Žica za nakit

Žica za nakit iz nehrđajućeg čelika sa najlonskom prozirnom presvlakom izrađena iz 19 žičica. Posebno je razvijena za izradu nakita.

- meka i fleksibilna, unatoč tome vrlo čvrsta
- ne lomi se, ne izdužuje se, otporna na istrošenje
- može se učvoravati i pričvrstiti šelakom i ljepljivom

Ø	dužna m	Art.broj:	Ø	dužna m	Art.broj:
0,25 mm	9	<b>93230925</b>	0,25 mm	30	<b>93233025</b>
0,30 mm	9	<b>93230930</b>	0,30 mm	30	<b>93233030</b>
0,35 mm	9	<b>93230935</b>	0,35 mm	30	<b>93233035</b>
0,45 mm	9	<b>93230945</b>	0,45 mm	30	<b>93233045</b>
0,60 mm	9	<b>93230960</b>	0,60 mm	30	<b>93233060</b>



## Žica za nakit - pozlaćena 24 k

Izrađena iz 19 pozlaćenih žičica. Brilijantnog je sjaja.

Idealna je za zahtjevne kreacije nakita, meka je i savitljiva.

Ø	dužna m	Art.broj:
0,35 mm	5	<b>93247035</b>
0,45 mm	5	<b>93247045</b>
0,53 mm	5	<b>93247053</b>
0,60 mm	5	<b>93247060</b>



## Žica za nakit - posrebrjena

Izrađena iz 19 posrebrjenih žičica. Brilijantnog je sjaja.

Idealna je za zahtjevne kreacije nakita, meka je i savitljiva.

Ø	dužna m	Art.broj:
0,35 mm	5	<b>93249035</b>
0,45 mm	5	<b>93249045</b>
0,53 mm	5	<b>93249053</b>
0,60 mm	5	<b>93249060</b>





### Etui za prstenje

sa 24 jastučića za prstene, velurizirano

boja:	dimenzija	<b>Artikl broj:</b>
bež	280 x 205 mm	<b>8432</b>
siva	280 x 205 mm	<b>8433</b>
crna	280 x 205 mm	<b>8434</b>



### Etui za prstenje

za 13 utora za prstene, izvana: crna plastika

boja:	dimenzija	<b>Artikl broj:</b>
crna	265 x 225 x 40 mm	<b>8429</b>
plava	265 x 225 x 40 mm	<b>8430</b>
crvena	265 x 225 x 40 mm	<b>8431</b>



### Etui za prstenje

izvana crn, sa 6 utora za prstene

boja uloška	dimenzije	<b>Artikl broj:</b>
crna	280 x 125 x 35 mm	<b>8435</b>
plava	280 x 125 x 35 mm	<b>8437</b>
crvena	280 x 125 x 35 mm	<b>8436</b>



### Etui za prstenje

sa kutijicama

izvana crna plastika dimenzija: 265 x 225 x 35 mm

verzija		<b>Artikl broj:</b>
20 kutijica	53 x 33 mm	<b>2440</b>
42 kutijice	25 x 25 mm	<b>2441</b>
30 doza	Ø 27 x 15 mm	<b>2442</b>



### Prozirne kutijice sa pjenastim uloškom

boja	dimenzije	<b>Artikl broj:</b>
bijela	53 x 33 x 12 mm	<b>84401</b>
crna	53 x 33 x 12 mm	<b>84402</b>
bijela	25 x 25 x 15 mm	<b>84411</b>
crna	25 x 25 x 15 mm	<b>84412</b>
bijela	Ø 27 x 15 mm	<b>84421</b>
crna	Ø 27 x 15 mm	<b>84422</b>

**Role za nakit**

Prezentirajte Vaš nakit u ovim lijepim, praktičnim rolama iz tamno plavog finog samta. Zatvaranje rola čičkom



**Model 11 za prstene**

sa 16 uložaka za prstene dužine 190 mm

**Artikl broj: 28 951**



**Model 3B za narukvice**

sa 156 pregradaka, dužine 225 m, sa gumicom za pričvršćenje

**Artikl broj: 28 943**



**Model 14 rola za narukvice**

veličina Ø 60 x 300 mm, u etuiu od samta

**Artikl broj: 28 950**



**Model 8 sa 16 omčica**

za lance, korisna širina 260 mm

**Artikl broj: 28 948**



**Model 16B za naušnice**

sa 10 traka, 190 mm korisne širine

**Artikl broj: 28 916**



**Model 30 combi**

sa 4 uloška za prstene

5 pregrada za narukvice

2 trake za naušnice

5 omčica za lance

**Artikl broj: 28 916**

## Luksuzni etuii

iz ekološkog materijala u crnoj boji sa pjenastim ili svilenim uloškom

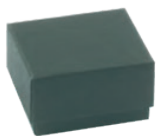

Etui za prestene sa pjenastim i svilenim uloškom crni  
**Art.broj: 85200**



Etui za narukvice 255x50x20 mm sa svilenim uloškom crno  
**Art.broj: 85210**



Univerzalni etui 80x80x55 mm sa crnim svilenim uloškom crno  
**Art.broj: 85220A**



Etui za kolije 180x160x30 mm sa pjenastim i svilenim uloškom crni  
**Art.broj: 85231**

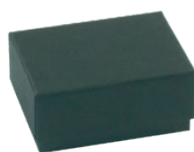

Etui za vjenčano prstenje sa pjenastim i svilenim uloškom crni  
**Art.broj: 85240**

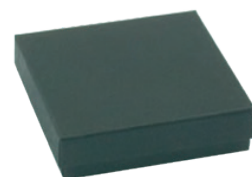

Etui za privjeske 85x85x22 mm sa pjenastim i svilenim uloškom crni  
**Art.broj: 85270**

## Visoko vrijedni, lakirani drveni etuii

iznutra presvučeni umjetnom kožom



Etui za kolije 190x190x45 mm  
**Art.broj: 84 431**



Etui za vjenčano prstenje 80x60x45 mm  
**Art.broj: 84 441**



Etui za narukvicu 240x60x32 mm  
**Art.broj: 8449B**



Etui za narukvicu / uru 100x100x45 mm  
**Art.broj: 8449A**

Etui za prsten 60x60x46 mm  
**Art.broj: 84 451**



**Etui iz tvrdog kartona sa crnim pjenastim uloškom**



60x60 mm  
Poklopac  
plavi  
crveni

**Artikl broj:**  
**843911**  
**843912**



80x80mm  
Poklopac  
plavi  
crveni

**Artikl broj:**  
**843921**  
**843922**



140x105 mm  
Poklopac  
plavi  
crveni

**Artikl broj:**  
**843931**  
**843932**



Etui za narukvicu 210x35 mm  
Poklopac  
plavi  
crveni

**Artikl broj:**  
**843941**  
**843942**



Etui za collier 160x180 mm  
Poklopac  
plavi  
crveni  
crni

**Artikl broj:**  
**843951**  
**843952**  
**843953**



Etui za prstene 40x40 mm

Poklopac  
plavi  
crveni

**Artikl broj:**  
**843961**  
**843962**

**Etui serije 83 sa gumbom i zlatnim rubom na poklopcu**



Collier-etui 135 x 200 x 30 mm  
crveni **Art.broj: 8395**  
crni **Art.broj: 8315**



Etui za prsten,  
crveni **Art.broj: 8395**  
crni **Art.broj: 8315**



Etui za prsten  
veliki crveni **Art.broj: 8392**  
crni **Art.broj: 8312**



etui za lanac  
crveni **Art.broj: 8399**  
crni **Art.broj: 8319**

Etui za naukvicu  
245 x 50 x 20 mm  
crni **Art.broj: 8313**



Etui za vjenčano prstenje  
crveni **Art.broj: 8414**  
crni **Art.broj: 8316**

**Etui serije 83 sa gumbom i zlatnim rubom na poklopcu**



za collier 185x185x25 mm  
crveni **Art.broj: 8405**  
crni **Art.broj: 8406**



etui za prsten  
crveni **Art.broj: 8400**  
crni **Art.broj: 8400 BS**



etui za prsten  
crveni **Art.broj: 8400A**



etui za vjenčano prstenje  
crveni **Art.broj: 8450**  
bijeli **Art.broj: 8451**  
crni **Art.broj: 8459S**



etui za uru - narukvicu  
sa jastučićem 95x75x50 mm  
crveni **Art.broj: 8400**  
crni **Art.broj: 8403S**



etui za narukvicu  
sa špangom 90x83x51 mm  
crveni **Art.broj: 8404**  
crni **Art.broj: 8404S**



etui za privjesak  
65x60 mm  
crveni **Art.broj: 8454**  
crni **Art.broj: 8455**



etui za lance  
80x70x27 mm  
crveni **Art.broj: 8452**  
crni **Art.broj: 8452S**



etui za narukvicu 220x38x22 mm  
crveni **Art.broj: 8403**



Kartonski etui presvučen crnim papirom sa srebrniom zatvaračem i crnim pjenastim uloškom



**Etui za prsten**  
Crno/srebrni  
50 x 50 x 35 mm  
**Artikl broj: 85300**



**Etui za narukvicu**  
Crno/srebrni  
210 x 45 x 20 mm  
**Artikl broj: 85310**



**Univerzalni etui**  
Crno/srebrni  
85 x 85 x 55 mm  
**Artikl broj: 88320**



**Vrećica iz velura za prsten**  
crna  
**Artikl broj: 8371**



**Etui za collier**  
Crno/srebrni  
160 x 160 x 25 mm  
**Artikl broj: 85330**



**Vrećica iz velura za ure**  
240 x 60 mm  
**Artikl broj: 8376**



**Etui za vjenčane prstene**  
Crno/srebrni crna  
50 x 70 x 30 mm  
**Artikl broj: 85340**



**Univerzalni etui**  
Crno/srebrni  
85 x 85 x 22 mm  
**Artikl broj: 85360**



**Vrećica iz velura 95x115 mm**  
bordo **Artikl broj: 8379**  
crna **Artikl broj: 8378**

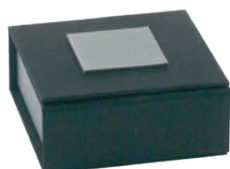

**Univerzalni etui**  
Crno/srebrni  
60 x 60 x 22 mm  
**Artikl broj: 85370**

**Vrećica iz velura 115x135 mm**  
bordo **Artikl broj: 8380**  
crna **Artikl broj: 8381**



